

423803



Int. Cl. B60J/E05F

M E M O R I A D E S C R I P T I V A

PARA UNA PATENTE DE INVENCION POR VEINTE AÑOS EN ESPAÑA A FAVOR DE LUCIEN,
CHARLES, EUGENE MILLY, DE NACIONALIDAD FRANCESA, DOMICILIADO EN PARIS (FRAN-
CIA) 1, rue du Cardinal Mercier,

s o b r e :

" DISPOSITIVO ELEVADOR DE VENTANILLAS ESPECIALMENTE PARA PUERTAS DE AUTO-
MOVILES "

& & & & & & & & &

5

El invento se refiere a un dispositivo-mecanismo elevador de ventanillas mediante cable de aplicación especial a las puertas de los automóviles que resulta original y simplificado por el hecho de que, de un modo concreto, se compone de una combinación de tres partes diferentes pero complementarias , a saber, : Un cilindro horizontal que opera accionado por una manivela de las de uso corriente, un deslizador central constituido por un tubo cuya salida queda fijada sobre la chapa de la puerta deslizando sobre la misma un juego de rodamientos al cual vá adosada la ventanilla por medio de un soporte de - cierre, denominado parte baja de la ventanilla, mientras que la interacción



del conjunto queda asegurada de una manera sencilla, bajo la cobertura de la clase que se suele utilizar para los frenos de las bicicletas.

Se comprenderán mejor estas características así como otras que con ellas se pudieran relacionar, y las ventajas del invento, remitiéndose a la descripción que sigue y a los dibujos que se incluyen como anejos, presentándose todo ello a modo de ejemplo para la puesta en marcha de una manera ventajosa y práctica, pero en manera alguna con caracter limitativo, en relación con todo lo cual :

La figura 1ª representa, una perspectiva del conjunto elevador de un mecanismo para levantar ventanillas mediante cable situado dentro de la puerta del automóvil y perfeccionado según el invento,

la figura 2ª representa un corte longitudinal y plano del mecanismo del cilindro horizontal en armonía con el invento,

la figura 3ª representa un corte radial del tambor de este cilindro horizontal que manobra de acuerdo con lo expuesto en la figura 2ª,

la figura 4ª representa, una vista en perspectiva y a mayor escala del soporte de unión inferior del deslizador central cuyo corte parcial exhibe la polea de devolución.

la figura 5ª representa una vista en corte plano del deslizador central y del juego de rodamientos de arrastre del soporte de cierre de la parte baja de la ventanilla.

Según estas figuras, se vé que el mecanismo elevador de las ventanillas por cable para poner en funcionamiento la citada ventanilla deslizante de la puerta del automóvil perfeccionado de acuerdo con las características del invento, se compone esencialmente de un cilindro horizontal de maniobra (1), accionado por una manivela de uso corriente (2), con una interacción lograda por un cable flexible que vá situado dentro de los soportes (3) y (4) de la clase utilizada para el funcionamiento de los frenos de las bicicletas, interacción que se logra de una parte, mediante las poleas de devolución de los soportes (5) y el deslizador tubular central (6), y, por otra parte, con la ayuda de un núcleo deslizante (8), al cual van unidas de manera invariable, las extremidades del cable flexible, de tal modo que quede asegurado el arrastre del soporte (9) que



cierra la parte baja de la ventanilla.

5 El cilindro horizontal (1), está constituido por un armazón en forma de caja (10), dentro del cual gira un par de piñones dentados y adecuados, disponiendo de un enlace para las ranuras, de cuyos piñones uno (11), queda arras-
trado por el eje (12) del puño de la manivola (2), y de modo corriente con
ayuda de un mecanismo intermedio y tradicional de irreversibilidad (13) deno-
minado " autoloc" (cierre automático) que empuja de este modo al otro piñón
(14) componiéndose éste de "tocs" o agarraderos de arrastre tales como el se-
ñalado con (15) que forma garfio con el tambor (16) de tal manera que le arras-
tra y le permite una cierta libertad de traslado.

10 La originalidad de este tambor (16) radica en el hecho de que su eje ranu-
rado cuando se le inmoviliza por acción, pongamos, por ejemplo, de un contor-
no prendido en la parte ahondada (18) cuenta con un paso que corresponde al
aterrajado central del tambor (16) y que ha sido escogido con características
15 iguales a las de aquel que realiza la enroscadura del cable flexible situado
en su periferia lo cual evita que adopte una postura oblicua en relación con
la guía de salida (19) y, así, de esta manera le permite situarse muy cerca
del tambor (16).

20 El deslizador central (7) está constituido por un tubo en el que se inclu-
ye una hendidura o luz longitudinal (20) y en cuyas extremidades quedan fija-
dos un soporte superior (5) y otro soporte inferior (6), que contiene respec-
tivamente las poleas de devolución (21) y (22) para que accione el cable de
maniobra.

25 La polea inferior (22), originariamente es elástica de manera que permite
asegurar la compensación de las variaciones de la longitud del cable y que
son de poco valor. Con este fin se interpone un anillo de caucho (23) entre su
llanta (24) y su cubo de rodamiento (25) mientras que núcleos de retirada ta-
les como el (26) mantienen en su lugar la llanta (24).

30 De una manera accesoria los dispositivos de detención con revestimientos
usuales tales como los (27) y (28), permiten asegurar de forma usual por me-
dio de una detención previa de los revestimientos (3) y (4), una tensión con-

407003



veniente del cable de maniobra.

5 El núcleo de rodamientos (8) está constituido por la reunión de dos sostenedores metálicos (29) y (30) cuya interacción queda asegurada por la posición central de los ejes tales como la (31) sobre las cuales giran las dos ruedecillas del rodamiento, tales como (32), cuyos contornos quedan incluidos dentro de un perfil esférico ligeramente inferior al diámetro interior del tubo con salida y que constituyen el deslizador central (7) de tal manera que queda asegurado el corrimiento.

10 En las condiciones así descritas es fácil comprender que, en definitiva, es suficiente asegurar una interacción sin desplazamientos entre estos diversos elementos, inmovilizando la mitad del cable flexible que actúa sobre el tambor (16) por medio del tornillo (33), como queda expuesto en la figura 3ª y las extremidades del cable sobre el núcleo deslizador (8) mediante los tornillos (34) y (35) como queda representado en la figura 5ª para asegurar un funcionamiento adecuado del conjunto, puesto que a cualquier movimiento de la manivela (26), por ejemplo, 15 en el sentido de las agujas de un reloj cuando se contempla la figura 1ª, corresponde una rotación determinada previamente y en sentido opuesto al movimiento del tambor (16), y, por consiguiente, del cable enrollado en su parte periférica y, asimismo, una elevación que corresponde al núcleo deslizador (8) y al de la ventanilla mientras que la bajada se obtiene de manera evidente mediante un movimiento de articulación de la manivela pero en sentido opuesto. 20

Aunque sea evidente, es necesario dejar precisado que el invento no queda limitado solamente a la combinación de los medios y procedimientos así descritos y representados, a mero título de ejemplo, para materializar las propiedades del invento, sino que muy al contrario, su ámbito de acción se extiende de modo 25 explícito, a todas las variantes de ejecución o de aplicación, incluso a otras ventanillas diferentes de las de los automóviles, o, poniendo en práctica medios y procedimientos, equivalentes o simplemente comparables, con el fin de obtener nuevos productos industriales característicos del invento, o, simplemente, comparables, con el fin de obtener nuevos productos industriales característicos del 30 invento, o simplemente, una parte de estos nuevos productos.



974

N O T A

En resumen : la invención recae sobre las siguientes reivindicaciones :

1ª.- Dispositivo elevador de ventanillas, especialmente para puertas de automóviles, caracterizado por el hecho que comprende en combinación tres partes distintas pero complementarias : un cilindro horizontal de maniobra, un deslizador tubular hendido y un núcleo deslizando al cual se fija la ventanilla; al mismo tiempo queda asegurada la interacción del conjunto por el efecto de un cable flexible que queda recubierto, en una funda.

5

2ª.- Dispositivo elevador de ventanillas, según la reivindicación 1ª, caracterizado por el hecho de que el tambor para enrollar el cable en el cilindro horizontal va montado de manera original sobre un eje con molduras y con movimiento acompasado al de enrollamiento del cable flexible.

10

3ª.- Dispositivo elevador de ventanillas, según una cualquiera de las reivindicaciones 1ª ó 2ª, caracterizado por el hecho de que el deslizador central está constituido por un tubo que contiene una abertura en la cual se desliza un núcleo deslizando compuesto de dos piezas que contienen dos ruedecillas para el enrollado, que se incluyen en un perfil esférico ligeramente inferior al diámetro interior del tubo con salida.

15

4ª.- Dispositivo, elevador de ventanillas, según una cualquiera de las reivindicaciones 1ª, 2ª, ó 3ª, caracterizado por el hecho de que, por lo menos, una de las poleas de devolución de los soportes de deslizamiento es elástica por la combinación de un anillo de caucho interpuesto entre el cubo de la rueda y la llanta, dotado asimismo de juegos de devolución lateral.

20

5ª.- DISPOSITIVO ELEVADOR DE VENTANILLAS ESPECIALMENTE PARA PUERTAS DE AUTOMOVILES .

Según se describe en esta memoria que consta de cinco hojas escritas a máquina por una sola cara y dibujos.

Madrid 1 MAR 1974
 ARANOS HERNANDEZ CANDELA
 P. E.
 GREGORIO DE LONK

//

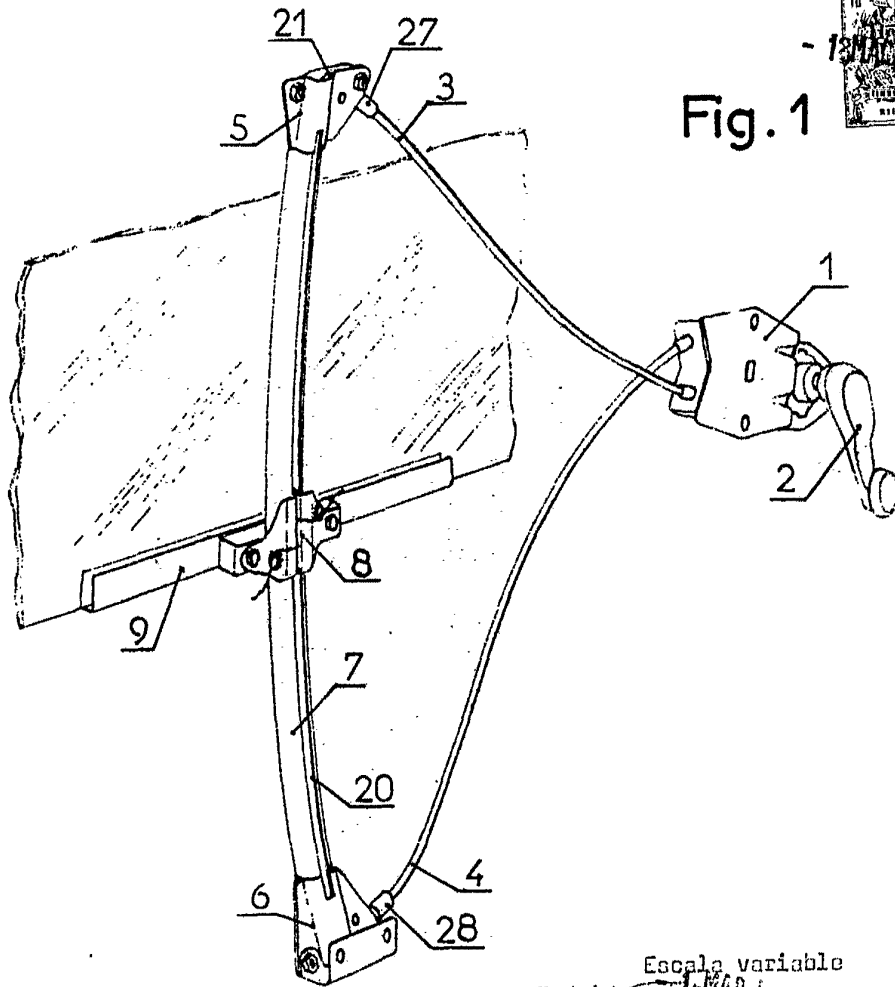

Escala variable
Madrid
1 MAR 1874
D. OS FERNANDEZ CANDELA
P. P.

Fig. 2

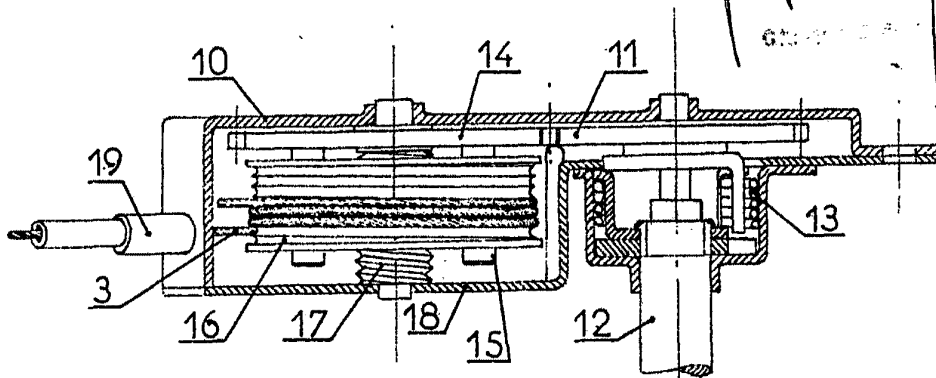

Fig. 3

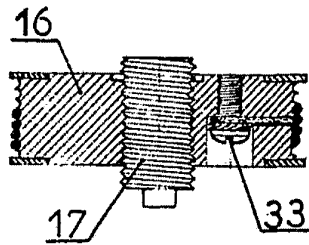
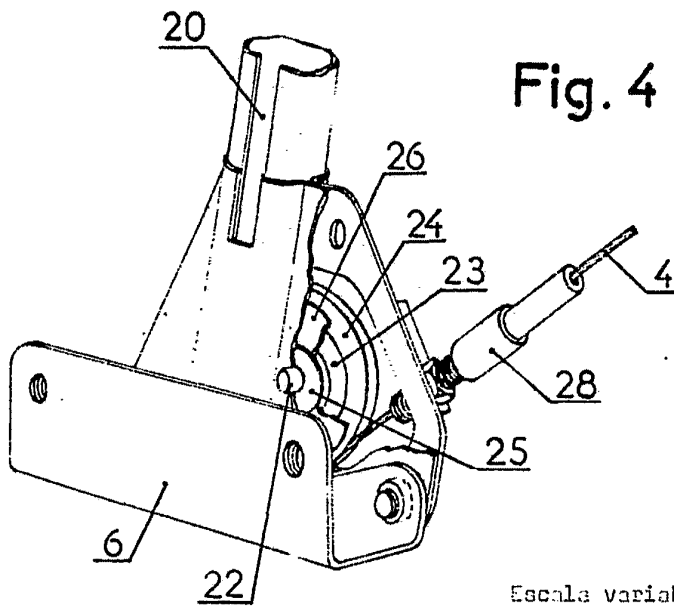

Fig. 4



Escala variable
Madrid 21 MAR 1974

CARLOS FERNANDEZ CANDELA
P. P.

Fig. 5

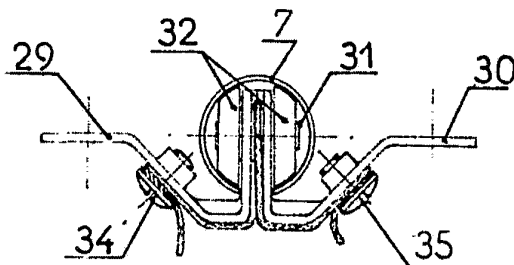

© 1974 by P. P. CANDELA