

422038



PATENTE DE INVENCION

=====

Cuyo registro se solicita a favor de DON ALFREDO RODRIGUEZ REDONDO, de nacionalidad española y domiciliado en SANTIAGO DE COMPOSTELA (La Coruña), c/ Vista Alegre, 26, por: "MOTOR DE EXPLOSION CON PISTÓN ROTATIVO"

MEMORIA DESCRIPTIVA

Int. Cl. F 02 B

5 La presente memoria, como su enunciado indica, comprende un motor de explosión con pistón rotativo, que por sus características propias y esenciales la hacen merecer los privilegios que al efecto otorga el vigente Estatuto sobre Propiedad Industrial, en la modalidad correspondiente de Patente de Invencion.

Como ventajas esenciales pueden enumerarse entre otras, las siguientes:

10 La de presentar una independencia casi total en sus cámaras de comprensión y trabajo; aportar un gran rendimiento -por su constitución a base de pistón rotativo y, en resumen, la eliminación de todo tipo de averías, por el escaso número de piezas que componen el mismo y por tanto entran en su movimiento y acción.

15 Su descriptiva ilustrada gráficamente a título de ejemplo no limitativo, donde se aprecia en doble sección cada uno de los dos cilindros y asimismo el tabique central -



que los separa en su respectiva unión, es como sigue:

20 Con siste en un motor de dos cilindros independientes entre sí (figs. 1 y 2), cuyas respectivas cámaras, están dis-
- puestas con relación al rotor a 180° y en sentido inverso, uno respecto al otro; el rotor va separado en su parte inter-
- media por un tabique (L, fig. 5) provisto de dos segmentos de cierre opuestos, para aislamiento de las respecti-
25 vas cámaras de los cilindros, comprendiendo cada una de las -secciones del rotor, dos palas A₁ y B₂ y las dos restantes sin reseñar.

Uno de los cilindros (Fig. 1 y 3) se destina a los tiempos relativos a la admisión y compresión y, el opuesto (Fig. 2 y
30 4) a los tiempos de explosión y escape; la sección del segundo cilindro (2) lleva en su parte superior una bujía (K) y, en su parte inferior, una boca de escape (M) mientras la sección del otro cilindro (1) presenta únicamente en su parte inferior una boca de admisión (A). En el rotor o sea, el círculo que vá en blanco en el interior de los cilindros, podemos ver las dos bocas (F) y las dos bocas (H) de la cámara de
35 explosión, las que para mejor entendimiento vemos en el corte del motor (Fig. 5) reseñadas F-H, las cuales se unen interiormente con puntos, existentes en el tabique intermedio (L).

40 Las partes recargadas en negro pertenecen a los cilindros y, los círculos interiores al rotor, delimitándose entre ellos las respectivas cámaras (C).

FUNCIONAMIENTO: La pala de la (fig. 1, ref. A-1) inicia la admisión por A y la compresión en la cámara C, mientras la
45 pala B-2 y la boca de la cámara de explosión H, fig. 2, recorren la parte ciega, con lo cual mantiene cerrada dicha boca por este lado, obligando a la mezcla a comprimirse - dentro de esta cámara la cual se aprecia reseñada en la fig. 5, (F y H). En la parte superior. fig. 2 y 4 (sección de trabajo) se halla la bujía K, la cual coincide con la boca de la cámara de explosión por su lado H, así cuando la pala B-2, fig. 4, inicia su entrada en la cámara de trabajo D y -
50 la pala A-1, fig. 3, y la boca de la cámara de explosión (F) están ya metidas en la parte ciega de la sección de admisión compresión, la bujía inflamará los gases comprimidos
55

422038



- 3 -

dentro de la cámara (F y H) y obligando a la palanca -
(B-2, Fig. 4) a desplazarse a lo largo de la cámara D has-
ta alcanzar la salida de escape (M). Cada una de estas -
secciones dispone de dos palas situadas a 180°, lo que ha-
ce posible que este motor produzca dos explosiones por ca-
da vuelta. En la (fig. 5) se aprecia la posición de las bo-
cas de la cámara de explosión (F y H) con relación a las -
palas, o sea: la boca de la cámara de explosión por su lado
de carga (F) va situada delante de la pala (A-1) con -
relación al sentido de giro que en el dibujo se indica con
flechas y la boca (H) va situada detrás de la pala, tam-
bién con relación al sentido de rotación y se unen por la
línea marcado con puntos (fig. 5) a través del tablique -
(L, fig.5).

Descrita suficientemente la naturaleza de la invención,
como asimismo su funcionamiento, es obvio señalar que la
misma podrá llevarse a cabo en los materiales, dimensiones,
formatos y medios que más interesen, puesto que con ello -
no se varía su esencialidad y, a tal fin, se solicita su -
exclusividad, por término de VEINTE AÑOS, en todo el terri-
torio nacional mediante la siguiente NOTA de:

REIVINDICACIONES

1ª.- "MOTOR DE EXPLOSIÓN CON PISTÓN ROTATIVO" que se -
caracteriza por estar formado por dos cilindros independi-
entes entre sí, cuyas respectivas cámaras de admisión-com-
presión y de explosión-escape, están dispuestas con rela-
ción al rotor, a 180° y en sentido inverso, uno respecto
al otro; el rotor va separado en su parte intermedia por -
un tabique provisto de dos segmentos de cierre opuestos, -
para aislamiento de las respectivas cámaras de los cilin-
dros, comprendiendo cada una de las secciones del rotor,
dos palas de accionamiento a los respectivos cuatro tiem-
pos.

2ª.- "MOTOR DE EXPLOSIÓN CON PISTÓN ROTATIVO" conforme
anterior reivindicación que se caracteriza porque uno de los
cilindros se destina a los tiempos relativos a la admisión
y compresión y, el opuesto, a los de explosión y escape; la



95

sección del segundo cilindro lleva en su parte superior una bujía, mientras que la sección del primer cilindro, en su parte inferior presenta una boca de admisión, presentando el rotor dos bocas situadas delante de las palas de la sección de admisión compresión y otras dos bocas detras de las palas relativas a la sección de trabajo, cuyas bocas se comunican interiormente, entre si, a traves del llamado tabique intermedio, formando la cámara de explosión.

100

3ª.- MOTOR DE EXPLOSION CON PISTON ROTATIVO"

Según se desprende y reivindica en la presente memoria, que consta de CUATRO HOJAS escritas a máquina por una sola cara, acompañada de los dibujos reglamentarios.

Madrid, a 5 de Enero de 1974



422038



Fig-1

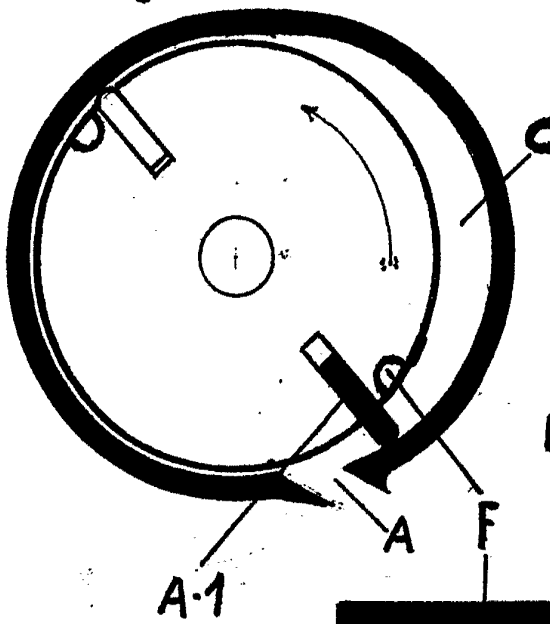

Fig2

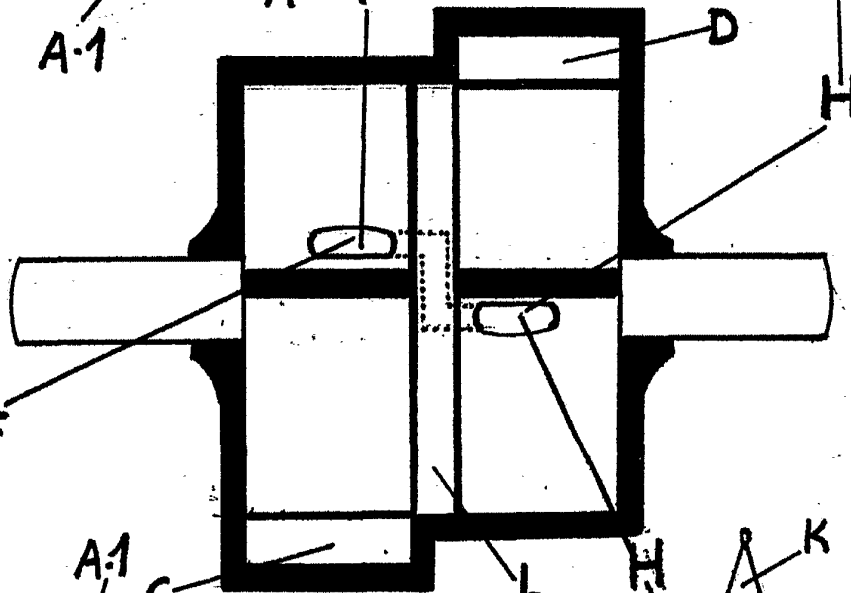
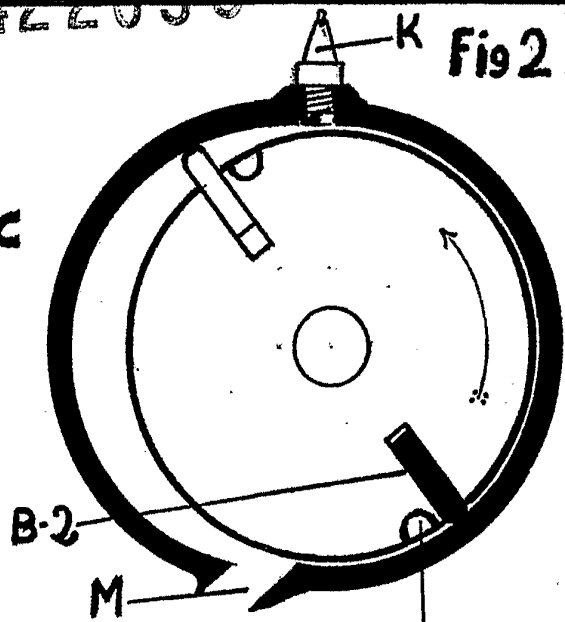

Fig 5

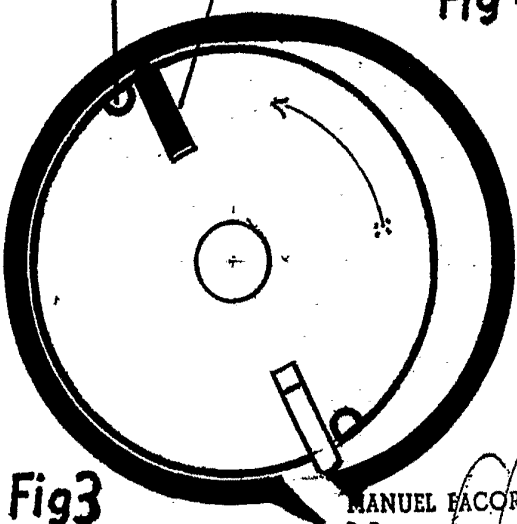

Fig3

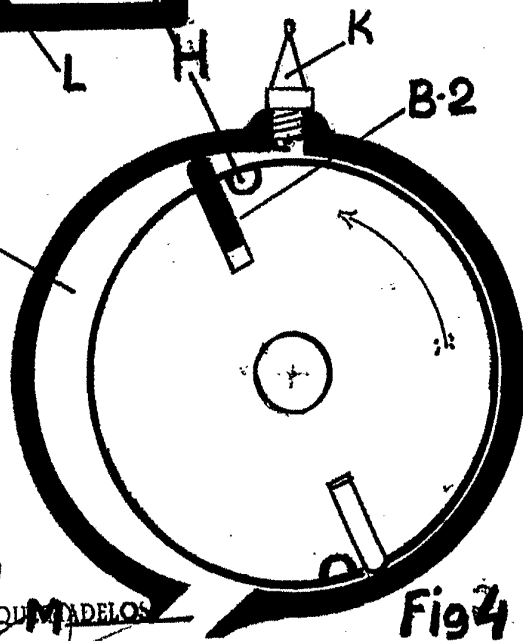

Fig4

MANUEL FACORRO OLMEDA
P.P.

Madrid,

5 ENE. 1974

ESCALA VARIABLE