



nes de montaje.

421773

19

Las mejoras a que nos referimos afectan a los pequeños extintores de incendios, con preferencia a los empleados en automoviles de turismo y usos similares, en los cuales estas mejoras tienen una gran importancia, dados los aspectos tecnicos y economicos que se perfeccionan.

El tipo de extintor al que se aportan estas mejoras es de los que utilizas depositos cerrados conteniendo los productos pulverulentos extintores sometidos a presión interna, sistema este ampliamente conocido en la industria de fabricación de material contra incendios.

En relación con la citada clase de extintores de incendios, la solicitante es propietaria de otra Patente anterior en la que la botella o recipiente hermético con presión interna conteniendo la materia extintora, lleva montada una cabeza de disparo sujeta mediante unos tornillos prisioneros radiales que hacen presa en la gargantilla del caquillo central solidario de la botella. Esta cabeza va dotada de una tapa articulada que cuando no ha de dispararse el extintor, se apoya en el extremo de una palanca lateral oblicuamente dispuesta, y fijada en esta posición mediante un pasador, mientras que para disparar el extintor y al quitar el pasador esta palanca se situa horizontal para que la tapa articulada deje de apoyarse en su extremo y lo haga en el extremo de un vastago central que, al ser presionado por la tapa, hara descender a un tubo, cuyo extremo actua a manera de cuchilla que cortará una lámina de cierre hermético, cuya abertura dejará paso al producto extintor impulsado por la presión interna, hasta salir por la boquilla difusora.

En la citada clase de extintor someramente definido

en los precedentes párrafos, la presente invención pretende mejorarlo en cuanto a la válvula se refiere haciendola mas sencilla y eficaz, como se pondrá de manifiesto en la descripción que sigue:

5 Precisamente para que la referida descripción que vamos a hacer pueda comprenderse sin dificultades, nos auxiliaremos de una lámina de dibujos complementaria de esta memoria, en la que representamos un ejemplo de realización de uno de estos extintores que, al aportarse en función de simple ejemplo, debe considerarse con el mas amplio criterio, de ningun modo restrictivo.

10 Los citados dibujos representan en sus figuras como sigue:

15 Figura 1.- Sección vertical, diametral de la parte superior del extintor.

Figura 2.- Lateral en alzado de la valvula.

Figura 3.- Planta de dicha valvula.

20 Figura 4.- Media sección vertical de la parte superior del extintor, para mostrar el montaje y disposición del filtro manómetro incorporado a la botella,

Refiriendonos ahora a los mencionados dibujos, vemos que el ejemplo de extintor representado en ellos consta de las siguientes partes y elementos:

25 Comprende un empujador cilindrico -1- alojado en el centro de la cabeza -18-, teniendo dicho cilindro un canal circundante en el que va alojada una punta torica -12-, a efectos de asegurar la hermeticidad del cierre en el alojamiento, llevando mas abajo otra junta torica -11-, con el mismo fin, prolongandose inferiormente el referido empujador en un vastago -21- de menor diametro, para que quede
30 a su alrededor una cámara, -16-.

.../...

- 4 - 421773



5 El deposito o botella -13- lleva acoplado en su centro el casquillo -9- con la correspondiente junta de hermeticidad -22- y con un anillo exterior -23-, que completa el acoplamiento de la cabeza -1- sobre la referida botella -13-. En el casquillo -9- hay que señalar la gargantilla -24-, en la que se introduce el extremo de varios tornillos prisioneros -25-, por medio de los cuales se fija al casquillo -9- la cabeza -1-, entre la cual y el casquillo, se interpone una junta -15-, también con fines herméticos.

10 En el centro del casquillo -9- hay una perforación axial en la que va alojado un muelle -4- y apoyado en él, una válvula -3- que en este caso adopta la forma de tres palas formando entre si ángulos diedros con una cabeza en cuya gargantilla -26- va acoplada una junta torica -8-, destinada a contactar en el avellanado invertido del orificio central del casquillo -9-. Este casquillo -9- se prolonga inferiormente en un corte tubo -27-, obturado por su boca inferior mediante un tapon roscado -20-, del que parte hacia abajo el tubo -14-.

20 En la cabeza -18- y en las adecuadas orejetas, va articulada en el eje -5-, una tapa -2-, que por el lado opuesto al de basculación se apoya en el brazo -6- de una palanca -7- oscilante en el punto de articulación -19- y acoplada en un canal adecuado, entre dos orejetas en las que se asegura mediante un pasador -10-.

25 Con -17- se designa la boquilla difusora comunicada con la cámara -16- siendo -28- el filtro manómetro acoplado a la botella, con su vastago -27-.

30 Como puede deducirse de lo expuesto, para efectuar el disparo del aparato extintor, se extrae primeramente el pasador de seguridad -10-, colocando a la palanca -7- en la

.../...



posición horizontal dibujada a trazos que muestra la figura 1, con lo cual la tapa -2-, deja de apoyarse en el brazo -6- y lo hace en el empujador -1-. Si presionamos ahora la referida tapa -2-, haciendola actuar de pulsador, bascu
 5 la sobre su eje -5- y presiona al empujador -1-, el cual, hace descender la valvula -3- que comprime al muelle -4-. En esté descenso, la junta tórica -8- se separa de su asiento en el casquillo -9- dejando entonces salir al producto extintor impulsado por la presión interna del deposito o
 10 botella -13-, ascendiendo dicho producto por el tubo -14-, por entre el muelle -4-, válvula -3- orificio o boca del casquillo -9- y orificio a traves de la arandela o junta elástica -15- a la cámara -16-, para salir expedido por la boquilla -17- que actúa de difusor.

15 Despues de haber utilizado el extintor en la medida necesaria, se suelta la tapa -2-, se articula la palanca -7- descendiendola y fijandola con el pasador -10-. Al propio tiempo la distensión del muelle -4- eleva a la válvula -3- y esta obliga a que su junta tórica -8- establezca de
 20 contacto con su asiento, cerrando de nuevo el paso a la salida de la materia extintora, cuyo resto queda retenido en la botella -13- con la presión necesaria y dispuesto para un nuevo uso del extintor.

25 Son variables las circunstancias de tamaño, formas, materiales y de cualquier otro detalle constructivo que no altere lo esencial que se resume en la siguiente:

NOTA REIVINDICATORIA

Los puntos nuevos y de propia invención que se presenten para su reivindicación en esta Patente de Invención son:

30

ME

1.- Mejoras introducidas en los aparatos extintores de incendios, que comprenden un casquillo con una gargantilla

.../...

421773

- 6 -



5 solidarizado hermeticamente a la botella, yendo unida a dicho casquillo la cabeza del aparato, dotada de una palanca en cuyo brazo de potencia se apoya una tapa basculante que actúa de pulsador caracterizadas porque en el centro de la referida cabeza hay dispuesto un empujador cilindrico con una o varias juntas tóricas que aseguren la hermeticidad; mas un vastago que se extiende hasta la parte superior del casquillo, por donde asoma la cabeza de una válvula portadora en dicha cabeza de una junta tórica presionada contra su asiento por efecto de un muelle que empuja hacia arriba a la 10 válvula, la cual esta preferentemente constituida por varias palas en ángulo diedro, para dejar paso entre ellas al liquido extintor que asciende y pasa a traves del orificio de la junta elastica situada entre el casquillo y la cabeza, hasta llegar a la cámara de presalida, desde donde es conducido a la boquilla difusora de salida. 15

20 2.- "MEJORAS INTRODUCIDAS EN LOS APARATOS EXTINTORES DE INCENDIOS", de conformidad en un todo en lo esencial y fines industriales a lo descrito en la precedente memoria descriptiva y graficamente representada en los adjuntos planos para su mejor comprensión.

Esta memoria consta de SEIS hojas, escritas o mecanografiadas por una sola cara a doble espacio.

VALENCIA 19 DIC 1973

Por autorización de la interesada.

JOSE LOPEZ CORTES
P. P.

ME



Fig. 1

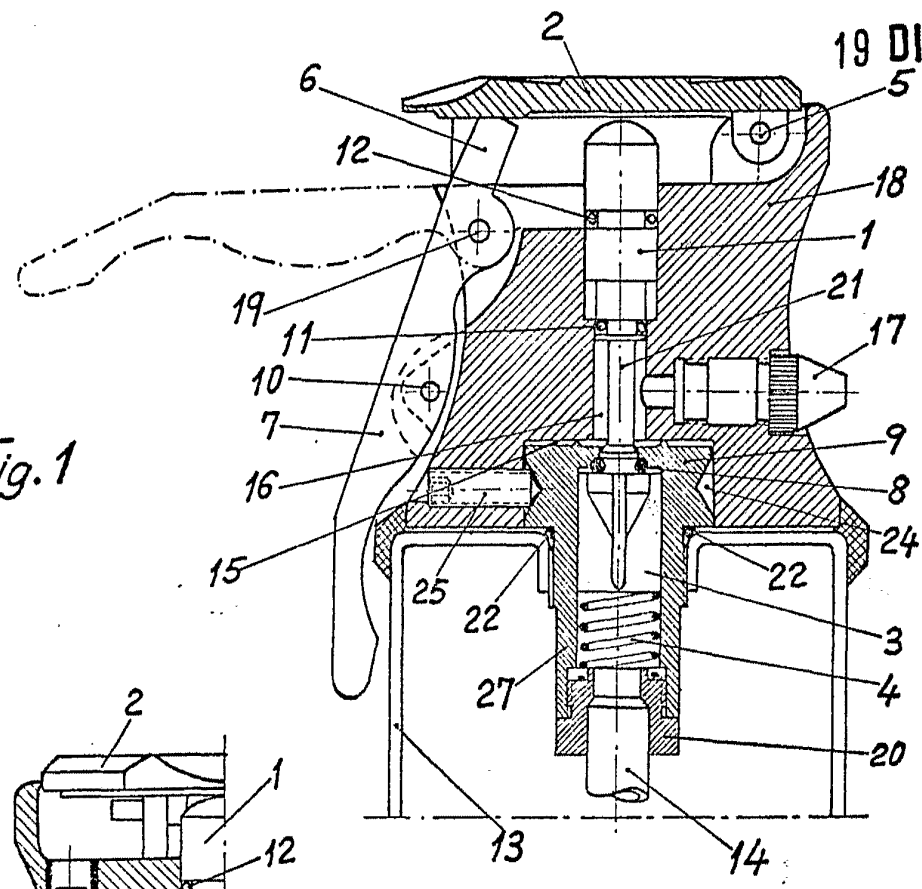

Fig. 4

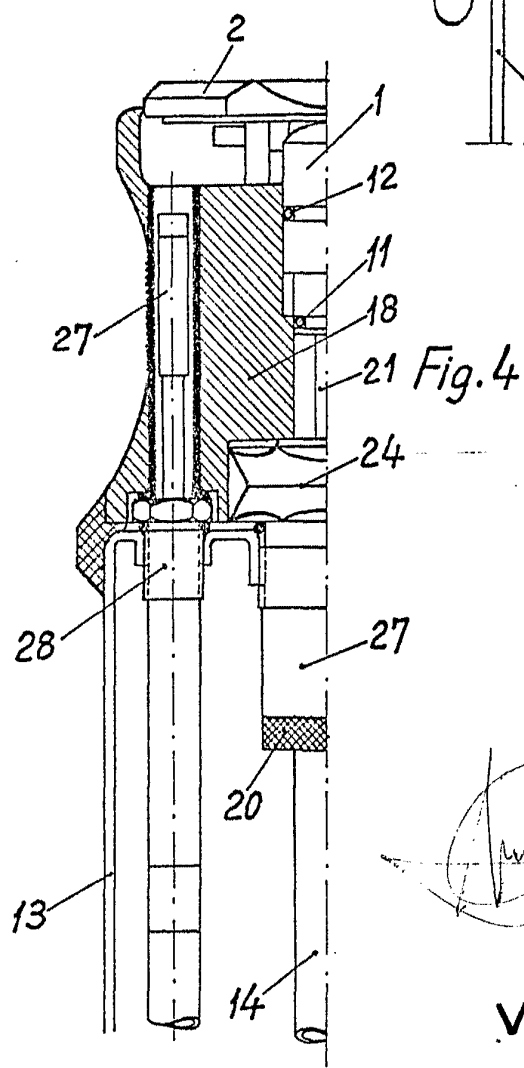

Fig. 2

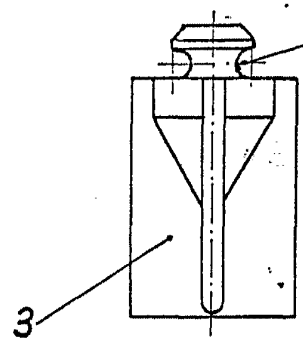
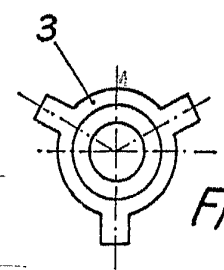

Fig. 3



Escala variable
VALENCIA 19 DIC. 1973
JOSE LOPEZ CORTES
P. P.