



1925

Cl. 1ª	D02J

PATENTE DE INVENCION

por 20 años

A favor de D. JOSE BORRAS ESTRADA, de nacionalidad española, residente en TARRASA (Barcelona), Carretera de Castellar, 352. - - - - -

por: "PROCEDIMIENTO PARA LA FABRICACION DE HILO INTERMITENTEMENTE TEXTURIZADO". - - - - -

MEMORIA DESCRIPTIVA

Se refiere la presente invención a un procedimiento original para la fabricación de hilo intermitentemente texturizado, que se caracteriza tanto por su gran simplicidad como por la eficacia de los resultados que se
5 obtienen con la aplicación de dicho procedimiento.

En efecto, es sabido que para determinadas aplicaciones ulteriores, ya vienen fabricándose hilos texturizados por aire, mediante la llegada de dos hilos



a un impulsor de aire o "jet" por tubo venturi, uno a mayor velocidad que el otro, lo que provoca en el hilo de salida el citado efecto de rizado o texturizado.

Ahora bien, de acuerdo con otras aplicaciones,
5 resulta especialmente interesante que tal texturización se realice intermitentemente en el hilo de salida, habiéndose arbitrado diferentes procedimientos para la consecución de tal efecto, siendo la mayoría de ellos complicados, o exentos de carácter práctico por no poder
10 obtenerse con regularidad los resultados apetecidos.

La presente invención da a conocer un nuevo procedimiento con el que es factible fácilmente obtener el hilo texturizado intermitente anteriormente apuntado, consistiendo dicho procedimiento en la regulación inter-
15 mitente de la entrega del hilo adicional de los dos que llegan al impulsor de aire, con lo que de acuerdo con el tiempo de aumento de la velocidad de entrega se permitirá tanto la obtención de la citada texturización intermitente, como incluso la regulación de las longitudes
20 de hilo en que se produce la misma.

Con el fin de facilitar la explicación, se acompaña a la presente memoria descriptiva una hoja con una única figura en la que se ha representado un caso práctico de realización, el cual se cita sólo a título
25 de ejemplo no limitativo del alcance de la presente invención.

En dicho dibujo, la figura única es un detalle esquemático de los elementos integrantes del procedimiento en cuestión, así como de su forma de actuación.

30 Según tal dibujo, el procedimiento para la



fabricación de hilo intermitentemente texturizado consta como elementos convencionales, de los tambores -1- y -2- de entrega de hilos -3- y -4- al impulsor de aire -5- del cual sale el hilo -6- texturizado a intervalos
5 intermitentes -7-, pasando éste finalmente, tras un rodillo tensor -8- a la bobina de recogida -9-.

Es fundamental en el actual procedimiento el hecho de que la entrega del hilo adicional -3- al impulsor -5- sea directa, es decir por arrastre del mismo juntamente
10 con el hilo -4- y de acuerdo con la velocidad del tambor -2- de entrega de éste. Con ello el hilo de salida -6- del impulsor -5- llevará carácter liso. Ahora bien, con intermitencias predeterminadas, un empujador -10- se encargará de acercar el citado hilo -3- al otro tambor
15 -1- que usualmente gira a mayor velocidad; en consecuencia se hará mayor entrega de hilo al impulsor -5- y se producirán los efectos texturizados -7- del hilo -6-. Se comprende que las alternancias de acercamiento del hilo -3- al tambor -1- que lo arrastra, determinará las
20 longitudes de los tramos liso y texturizado.

Es evidente que no afectará al procedimiento el hecho de que el mecanismo empujador en cuestión lo integre un rodillo, pletina o elemento similar, así como que el accionamiento intermitente de éste lo determine
25 un dispositivo mecánico, eléctrico, etc.

La invención, dentro de su esencialidad, podrá ser llevada a la práctica en otras formas de realización que difieran sólo en detalle de la indicada únicamente a título de ejemplo, a las cuales alcanzará igualmente
30 la protección que se recaba. Podrá, pues, realizarse este

22 D



procedimiento con los medios, componentes y accesorios más adecuados, por quedar todo ello comprendido en el espíritu de las siguientes reivindicaciones.

N O T A

5 Se reivindica como objeto de la presente patente de invención:

1.- Procedimiento para la fabricación de hilo intermitentemente texturizado, del tipo obtenido por entrega de dos hilos a distinta velocidad a un adecuado
10 impulsor de aire, c a r a c t e r i z a d o esencialmente porque la entrega del hilo adicional, afecto al tambor que gira a mayor velocidad, se realiza alternativamente en forma directa para la obtención de tramos lisos y, mediante un empujador del hilo, con éste adosado al
15 mentado tambor para la obtención de los tramos texturizados.

2.- PROCEDIMIENTO PARA LA FABRICACION DE HILO INTERMITENTEMENTE TEXTURIZADO.

Consta la presente memoria descriptiva de cuatro hojas mecanografiadas, foliadas, numeradas y escritas por una sola cara, acompañada de una lámina de dibujos.

Madrid, a 22 DIC 1973

JOSE BORRAS ESTRADA
p.a.

ME

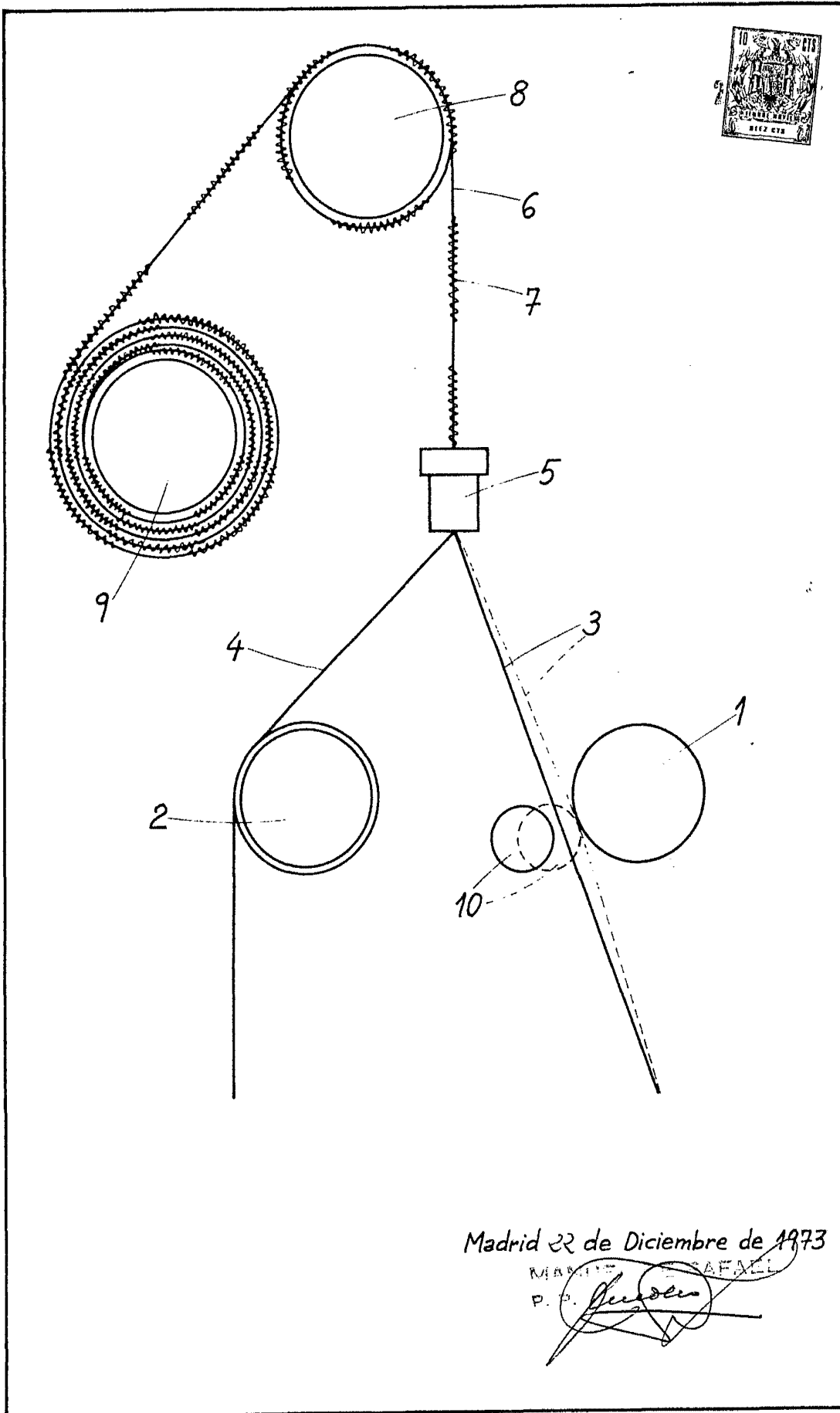

Madrid 22 de Diciembre de 1973

MARQUE ESABALL
P. P. *José Borras Estrada*