



CERTIFICADO DE ADICION  
=====

420740

MEMORIA DESCRIPTIVA SOBRE

MEJORAS INTRODUCIDAS EN EL OBJETO DE LA PATENTE PRINCIPAL

NUMERO 388490 POR : PERFECCIONAMIENTOS EN ESPOLETAS.-

Int. Cl.:	F42B

Solicitante: D. Antonio Fernandez Diez, de nacionalidad española,  
con domicilio en la calle Isabel la Católica, num. 1 de Valladolid.

Inventor: El solicitante.

420740



MEMORIA

Refiriéndonos a la Patente principal num. 388490 hay que hacer constar ciertas mejoras, especialmente de los dispositivos para aumentar la seguridad de la espoleta, objeto de la Patente principal, en su almacenamiento y transporte.

5 En esencia, el invento está constituido por un cuerpo que contiene alojado un mecanismo que proporciona la energía mecánica para la iniciación de una cadena de fuego. Tal como se explica en la Patente principal citada, esta energía se almacena al comprimir un muelle y se libera al soltarlo, estando  
10 normalmente dicho muelle en posición de reposo, lo que elimina el problema de un envejecimiento del mismo si se encontrase comprimido largo tiempo durante su almacenamiento.

Las mejoras introducidas (ver figs, 1 y 2) consisten en primer lugar en dotar al percutor 9 de un orificio 2 por debajo del orificio 1 citado este último en la Patente principal  
15 y cuya misión es para el accionamiento del percutor 9. En este segundo orificio 2 puede introducirse un pasador 4 de forma que impedirá al percutor 9 actuar hacia abajo, aún cuando se comprima y se suelte el muelle 3, actuando por tanto de seguro.  
20 El muelle 3 sigue estando sin comprimir y tiene la longitud justa para impedir un desplazamiento del percutor hacia arriba.

Para accionar la espoleta, será necesario por tanto sacar previamente el pasador-seguro 4 de su orificio 2 y una  
25 vez hecho esto la espoleta está en condiciones de funcionar

420740



tal y como se indica en la Patente principal.

En la fig. 1, puede verse una forma práctica de llevar a cabo este seguro de un modo sencillo y fácil, simplificando a su vez la operación de sacar el pasador-seguro 4 de su orificio 2.

Consiste este procedimiento en dotar a los hilos 5 de accionamiento del percutor 9 de un tercer cabo 6 de suficiente resistencia, puede ser nilón semirígido, y de menor longitud que los hilos de accionamiento 5. De este modo, al accionar mediante esos hilos el percutor 9 hacia arriba, antes de que se tensen, sale el pasador-seguro 4 de su orificio 2, prosiguiéndose la operación de comprimir el muelle 3 de la espoleta normalmente y habiendo, en esa misma operación eliminado el seguro.

Una segunda mejora (fig 2) consiste en proteger el extremo del percutor 9 con los hilos de accionamiento y seguro, con una envuelta o capuchón 7 impidiendo así que un golpe muy violento dado en el extremo del percutor pueda segar el hilo del seguro 4 y hacer que dicho percutor descienda iniciando la capsula 8 de la espoleta.

La realización práctica de esta envuelta se vé en la fig. 2. Al mismo tiempo de proteger al extremo superior de la espoleta, esta envuelta o capuchón sirve para tirar de los hilos 5 y 6 de accionamiento del percutor y de seguro, ya que los tres cabos van unidos a ella.

Esta envuelta, por tanto, puede considerarse como un segundo seguro de transporte y solamente al separarla de el



extremo de la espoleta puede accionarse ésta tal como se indica  
en los párrafos anteriores y se explica suficientemente en la  
55 Patente principal num. 388490.

N O T A

El certificado de adicción que se solicita en España,  
de acuerdo con la vigente legislación, deberá recaer sobre  
" MEJORAS INTRODUCIDAS EN EL OBJETO DE LA PATENTE PRINCIPAL  
60 NUMERO 388490 POR : PERFECCIONAMIENTOS EN ESPOLETAS", según  
las características esenciales de las siguientes:

R E I V I N D I C A C I O N E S

1ª.- Mejoras introducidas en el objeto de la Patente -  
principal num. 388490 por: Perfeccionamientos en espoletas -  
65 caracterizado por dotarlas de un seguro consistente en un pa-  
sador que se elimina en el momento de accionar la espoleta.

2ª.- Mejoras introducidas en el objeto de la Patente -  
principal num. 388490 por: Perfeccionamientos en espoletas,  
según la reivindicación anterior, caracterizadas por comple-  
70 tar la seguridad en el transporte de las espoletas, median-  
te una envuelta o capuchón que protege al percutor de gol-  
pes y caídas, sirviendo además como elemento para accionar  
la espoleta.

3ª.- MEJORAS INTRODUCIDAS EN EL OBJETO DE LA PATENTE  
75 PRINCIPAL NUMERO 388490 POR: PERFECCIONAMIENTOS EN ESPOLETAS,  
todo conforme queda descrito en la presente Memoria, que consta

*ME*



de 4 hojas, escritas a máquina por una sola cara, acompañada de una hoja con los dibujos correspondientes.

Madrid, 15 de noviembre de 1.973

ME

420740

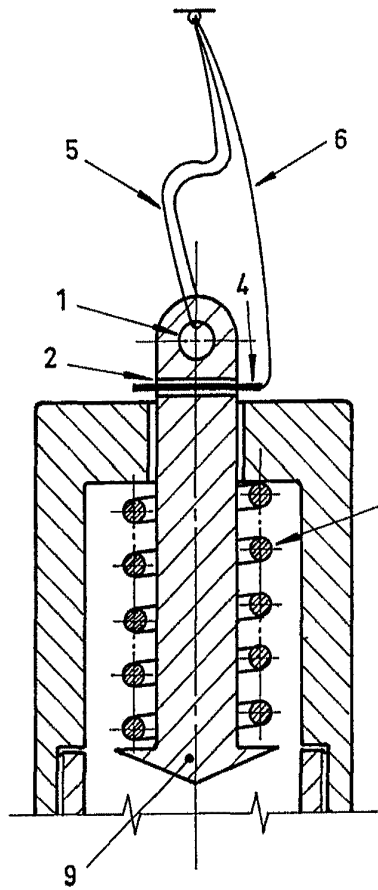

Fig. 1

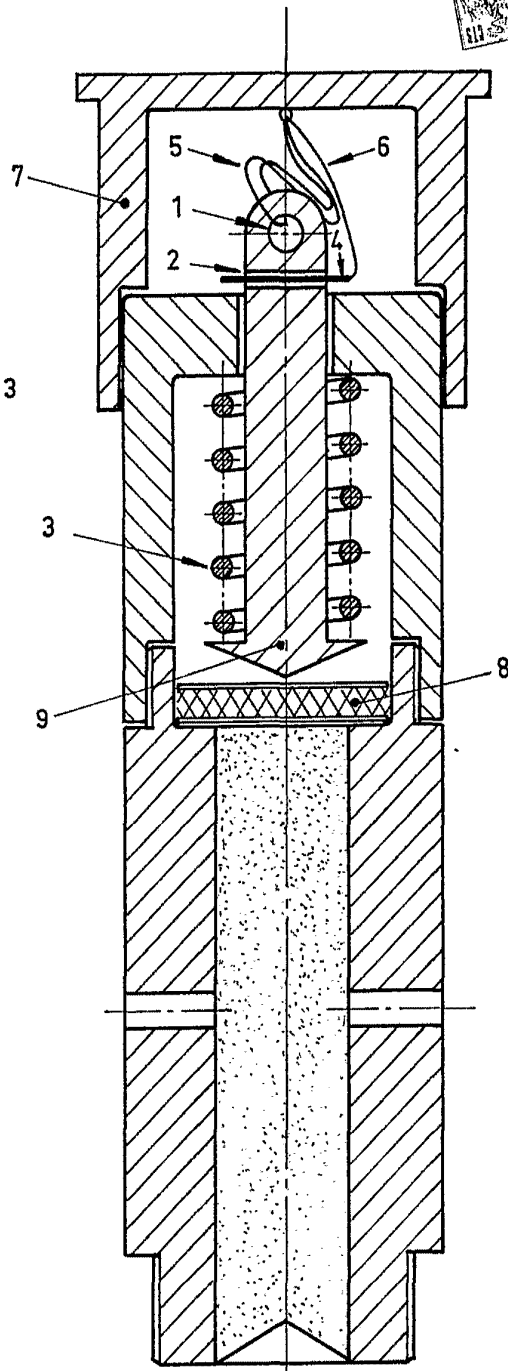

Fig. 2

ESCALA VARIABLE

MADRID 15 DE NOVIEMBRE DE 1973

*Antonio Fernández Díez*