



P.- 55.565

B 14.12E.1+1a -BH/am

MEMORIA DESCRIPTIVA

para solicitar

PATENTE DE INVENCION

en España

por VEINTE años

Int. Cl.<sup>2</sup>: F17D//B23K

A nombre de JULES ANTOINE BROGART

de nacionalidad francesa

residente en 14, Avenue St-Exupéry-06, Niza, Francia

por: "DISPOSITIVO PARA LA ALIMENTACION DE SOPLETES OXIACE  
TILENICOS UTILIZADOS EN VARIOS PUESTOS DE TRABAJO  
DISPERSOS"

(Clase Internacional B23k)

ANULADO  
FACILITADA LA CONSULTA  
Y LA INFORMACION DE COMARCAS  
Y COMUNICACIONES

330



La invención se refiere a un dispositivo para la alimentación de sopletes oxiacetilénicos utilizados en varios puestos de trabajo dispersos, por ejemplo para la soldadura y/o el corte en la construcción o en la industria.

5

En el estado actual de la técnica conocida, es habitual emplear cerca de cada puesto de trabajo un par de botellas, una de oxígeno y otra de acetileno, cada una de ellas equipada con un manorreductor, y que alimentan a un solo soplete mediante dos tuberías flexibles. Pero este procedimiento presenta numerosos inconvenientes: es necesario llevar cerca de cada puesto de trabajo botellas pesadas, lo que exige un transporte en el edificio en construcción, hay que prever un conjunto completo para cada obrero, lo que representa un gasto oneroso, y finalmente, la dispersión del material favorece los accidentes, daños, robos y pérdidas.

10

15

20

25

En el estado actual de la técnica conocida, se utilizan, asimismo, desde hace algún tiempo, contenedores en los que se hallan alojados varios juegos de botellas, unos de oxígeno y otros de acetileno, con dos colectores de alta presión, partiendo de los cuales, dos canalizaciones de alta presión alimentan a varios puestos de trabajo. Pero esto solo palia en parte los inconvenientes mencionados: son necesarios para cada obrero, un par



de manorreductores, que son onerosos y deben estar dispersos, lo que origina los mismos inconvenientes ya enunciados; además, las dos canalizaciones de alta presión que, con frecuencia, son largas y difíciles de colocar y preservar en un edificio en construcción, constituyen un inconveniente suplementario indeseable.

La invención tiene por finalidad suprimir los citados inconvenientes y prevé, a este efecto, un dispositivo caracterizado porque comprende una fuente de acetileno bajo presión y una fuente de oxígeno bajo presión, situadas en un mismo punto fijo, y provista, cada una, de un manorreductor situado en su salida y, al menos, dos órganos distribuidores enlazados, por una parte, por dos canalizaciones flexibles de alimentación de baja presión, una, a la fuente de acetileno, y la otra, a la fuente de oxígeno por mediación de sus manorreductores respectivos y, por otra parte, a cada uno de los sopletes citados, estando situados dichos órganos distribuidores en un mismo lugar, próximo a uno, por lo menos, de los puestos de trabajo.

Según otra característica de la invención, cada órgano distribuidor citado comprende un colector provisto de un racor de alimentación de válvula, unido a una de las canalizaciones de alimentación citadas, y de una pluralidad de conductos de salida de gas provis-



tos, cada uno, de una válvula de cierre de mando manual y de un racor de válvula unido a uno de los sopletes citados.

5 Según una forma particular de realización de la invención, cada colector citado de un órgano distribuidor comprende, además, un racor de salida unido por una canalización flexible de alimentación, al racor de alimentación de un colector de un segundo órgano distribuidor montado en serie con el citado primer órgano  
10 distribuidor.

Los dibujos adjuntos, dados a título de ejemplos no limitativos, muestran algunas formas de realización preferentes del dispositivo conforme a la presente invención, cuyas particularidades se describen a  
15 continuación.

- la Figura 1 representa, esquemáticamente, un dispositivo según una primera forma de realización de la invención, utilizando órganos distribuidores sencillos y muestra la disposición de las diferentes partes constitutivas de este dispositivo en un edificio en  
20 construcción,

- la Figura 2 es una vista en planta de un órgano distribuidor del dispositivo de la Figura 1,

- la Figura 3 es una vista en perspectiva de dicho órgano distribuidor,  
25



=4657.

5 - la Figura 4 representa, esquemáticamente, un dispositivo según una segunda forma de realización de la invención, utilizando órganos distribuidores dobles montados en serie en lugar de órganos distribuidores sencillos, y muestra la disposición de las partes constitutivas de este dispositivo en un edificio en construcción,

10 - la Figura 5 es una vista en perspectiva de un órgano distribuidor doble del dispositivo de la figura 4,

- la Figura 6 es una vista en perspectiva de una variante de realización de un distribuidor simple.

15 La Figura 1 representa, situados en la parte baja de un edificio 1 en construcción, un contenedor 3 de botellas de acetileno y un contenedor 13 de botellas de oxígeno, cada uno provisto de un manorreductor 4 y 14, respectivamente, y alimentan dos canalizaciones flexibles de baja presión 5 y 15 que suben a un piso de trabajo y se dirigen a dos órganos distribuidores múltiples de baja presión 6 y 16, siendo idénticos estos órganos distribuidores, estando uno, 16, unido a la fuente de oxígeno 13, y el otro, 6, a la fuente de acetileno 3.

25 Si nos remitimos a las figuras 2 y 3, que muestran en detalle el distribuidor 6, se ve que este distri-



buidor está previsto para alimentar a cuatro sopletes, por consiguiente a cuatro puestos de trabajo (no estando dado este número más que a título de ejemplo no limitativo), y comprende, alimentado por la canalización flexible 5, preferentemente por un racor rápido de válvula 21, de tipo en sí conocido, un colector 22, desde donde parten cuatro conductos de salida de gas idénticos, comprendiendo cada uno una válvula de cierre de aislamiento 23, con su botón de maniobra 24 (figura 3), y de preferencia un racor rápido de válvula 25; todo ello montado en una caja de chapa 26, con tapa 27 (figura 3) y patillas con orificio 28, que permiten ponerle un candado en posición cerrada.

En las Figuras 4 y 5, se ha representado otra forma de realización del dispositivo según la cual, en vez de utilizar dos órganos distribuidores simples situados en el extremo de una canalización, se utilizan órganos distribuidores dobles montados en serie. De ello resulta una evidente simplificación del montaje del dispositivo y, en especial, de las canalizaciones flexibles de alimentación que conectan las fuentes de oxígeno y de acetileno a estos distribuidores.

Haciendo referencia a la figura 4, en la que las mismas cifras de referencia designan los mismos elementos que en la Figura 1, las canalizaciones 5 y 15 ali-



5 mentan un distribuidor doble 31, del que vuelven a partir dos canalizaciones flexibles 5' y 15', que suben a otro piso de trabajo donde alimentan a otro distribuidor doble 31', y así sucesivamente hasta un distribuidor terminal (no representado).

10 Haciendo referencia a la figura 5: el distribuidor doble 31 se halla previsto para alimentar a cuatro sopletes, por consiguiente a cuatro puestos de trabajo (proporcionándose este número solo a título de ejemplo no limitativo), y comprende dos colectores 32 y 33, alimentados por las canalizaciones flexibles 5 y 15, de preferencia por racores rápidos 34 y 35 de un tipo en sí conocido, y que alimentan a las canalizaciones flexibles 5' y 15', por racores 36 y 37, cada colector comprende  
15 cuatro conductos de salida de gas idénticos, con válvulas de cierre de aislamiento 38, con su botón de maniobra 39, y de preferencia un racor rápido 40; dos manómetros 42 y 43 permiten el control de las presiones de oxígeno y de acetileno.

20 Haciendo referencia a la figura 6: el órgano distribuidor simple 51 representado comprende un colector 52, alimentado por una canalización flexible 5 ó 15, de preferencia por un racor rápido 54, y que alimenta la conducción flexible 5' o 15', por un racor 56; este  
25 distribuidor comprende cuatro conductos de salida idénti-





bajo dispersos, caracterizado porque comprende una fuente de acetileno bajo presión y una fuente de oxígeno bajo presión, situadas en un mismo punto fijo y provistas, cada una, de un manorreductor situado en su salida y, al  
5 menos, dos órganos distribuidores unidos, por una parte, por dos canalizaciones flexibles de alimentación de baja presión, una, a la fuente de acetileno, la otra, a la fuente de oxígeno por mediación de sus manorreductores respectivos, y, por otra parte, a cada uno de los sopletes  
10 citados, estando situados dichos órganos distribuidores en un mismo lugar próximo a uno, al menos, de los puestos de trabajo.

2ª.- Dispositivo según la reivindicación 1ª, caracterizado porque cada órgano distribuidor citado comprende un colector provisto de un racor de alimentación  
15 de válvula, unido a una de las canalizaciones de alimentación citadas, y de una pluralidad de conductos de salida de gas provistos, cada uno de ellos, de una válvula de cierre de mando manual y de un racor de válvula unido a  
20 uno de los sopletes citados.

3ª.- Dispositivo según la reivindicación 2ª, caracterizado porque cada colector citado de un órgano de distribución comprende, además, un racor de salida unido por una canalización flexible de alimentación al  
25 racor de alimentación de un colector de un órgano distri-

29.9.73

*Re*



buidor, montado en serie con dicho órgano distribuidor.

4ª.- Dispositivo según una de las reivindicaciones 2ª ó 3ª, caracterizado porque cada colector se halla provisto de un manómetro.

5 5ª.- Dispositivo según una de las reivindicaciones 1ª a 4ª, caracterizado porque cada órgano distribuidor citado se halla alojado en una caja provista de una tapa con cierre que puede llevar candado.

10 6ª.- Dispositivo para la alimentación de sopletes oxiacetilénicos utilizados en varios puestos de trabajo dispersos.

Tal y como se ha descrito en la Memoria que antecede, representado en los dibujos que se acompañan y para los fines que se han especificado.

15 Esta Memoria consta de DIEZ hojas escritas a máquina por una sola de sus caras.

Madrid, 24 Oct. 1973  
P.A.

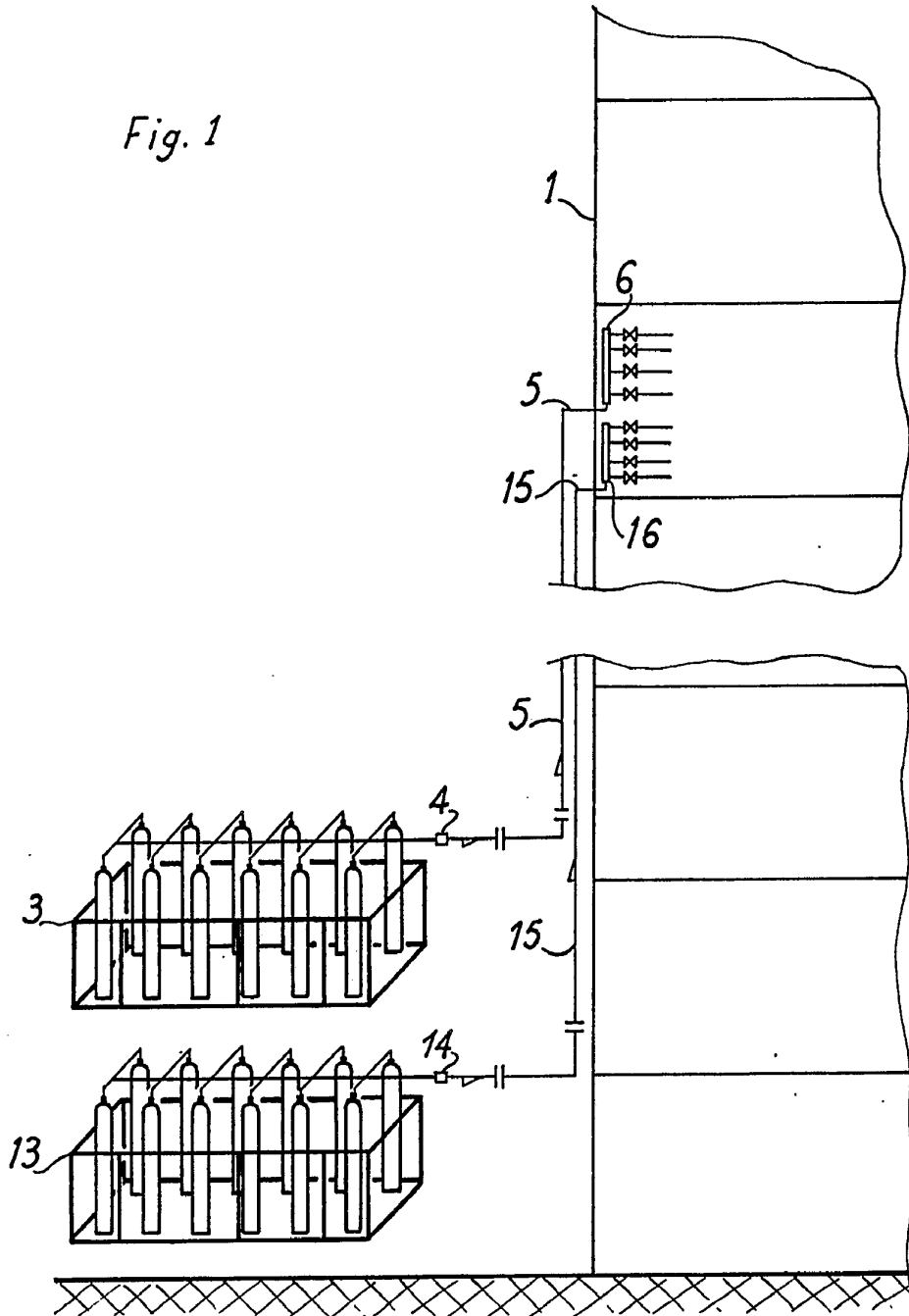
*[Handwritten signature]*

29.9.73/RTA.-

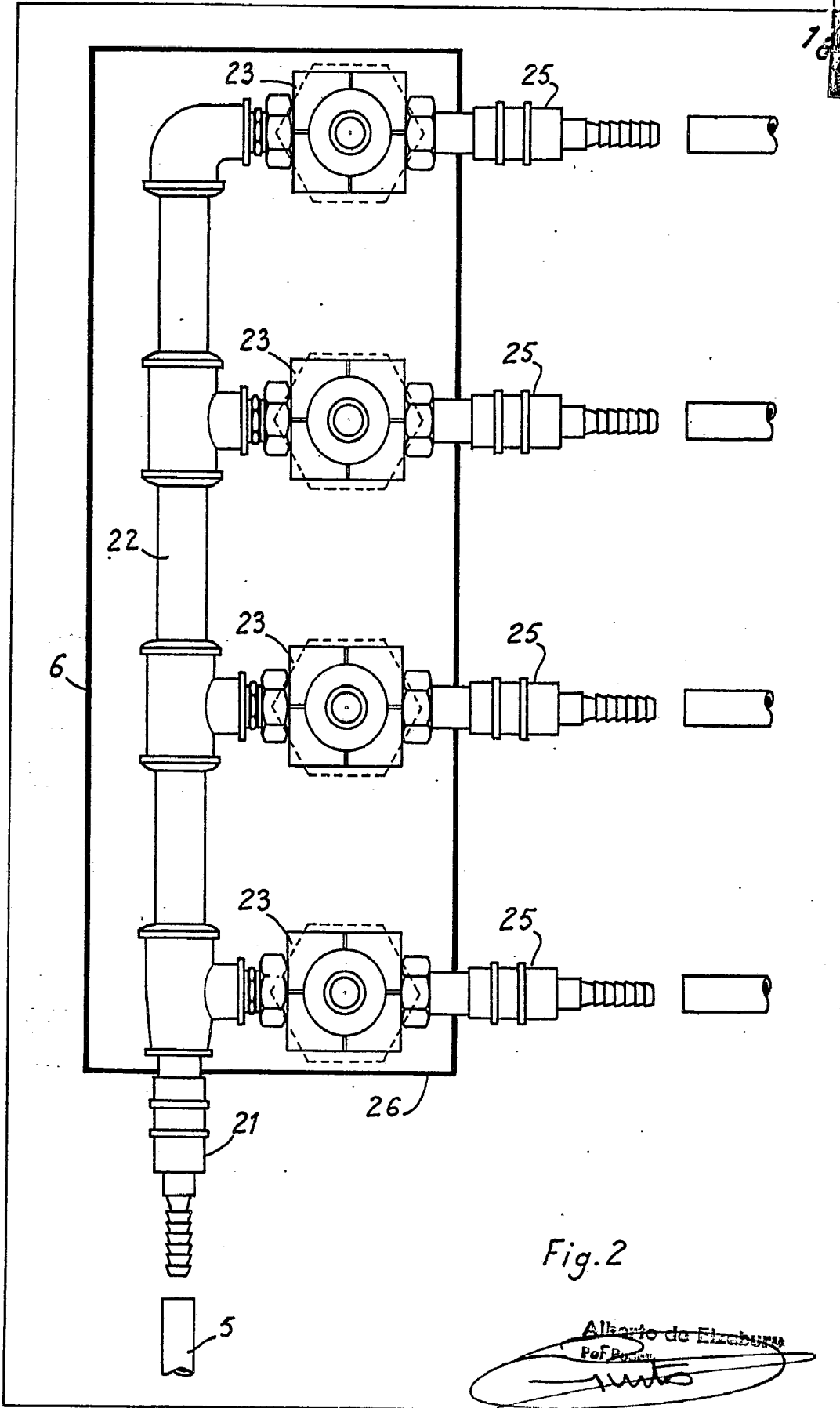
*[Handwritten signature]*



Fig. 1



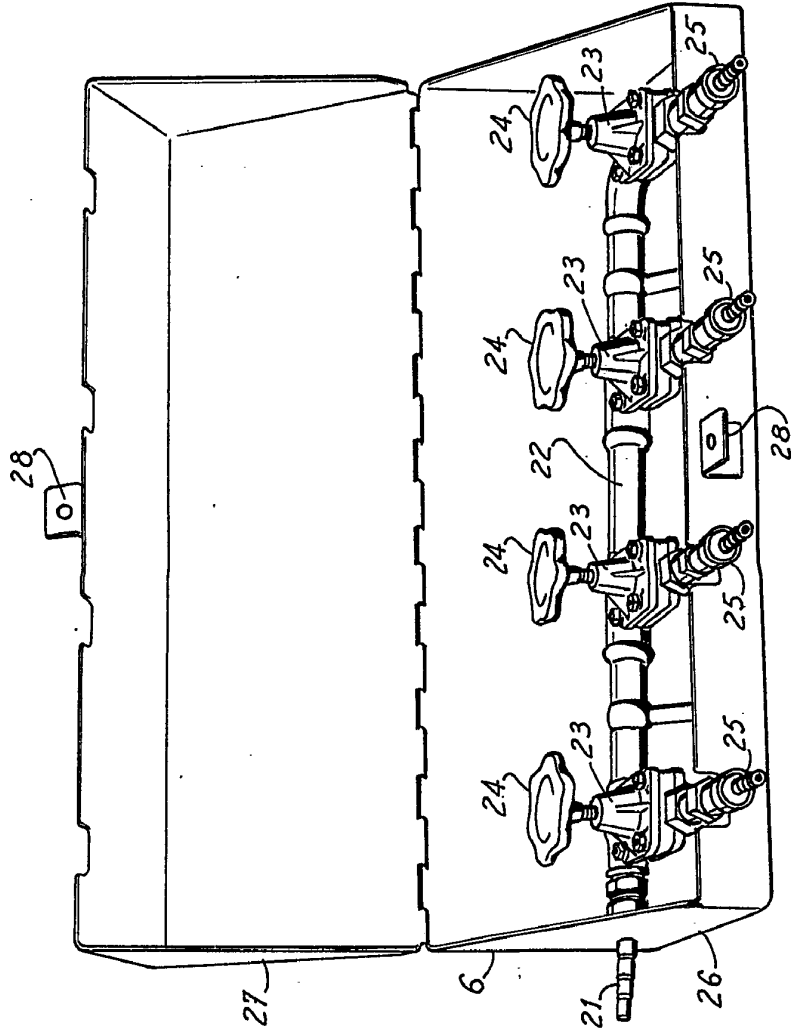
Alberto de Lizaburu  
Per Poder,  
*[Signature]*



11000000

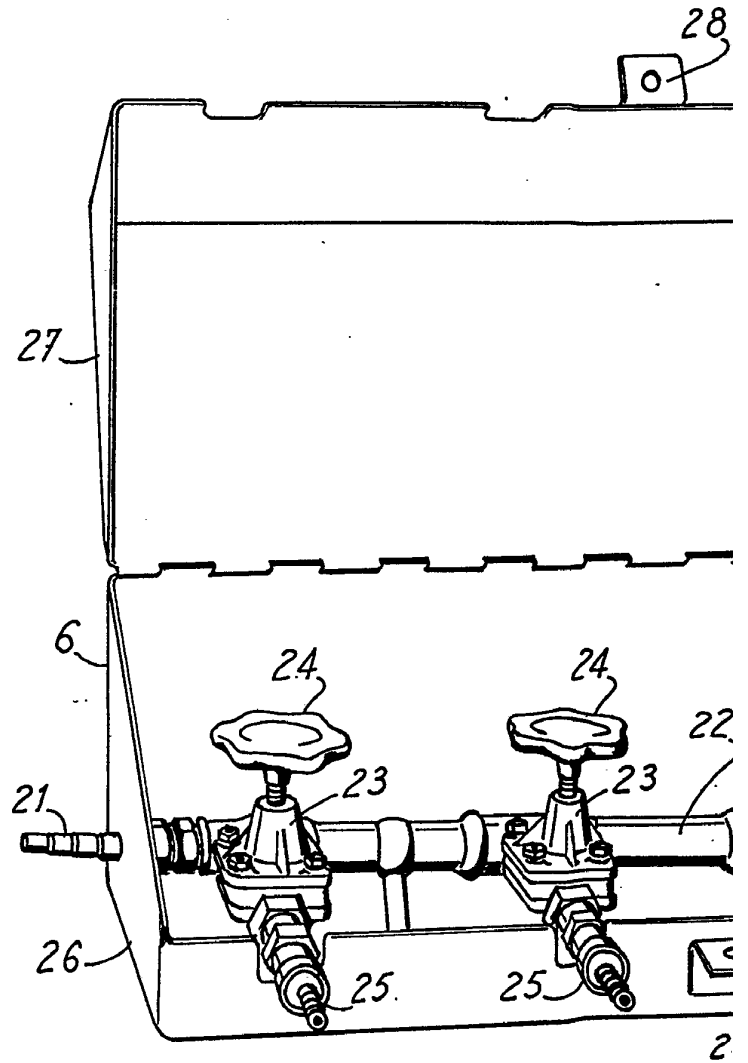


Fig. 3



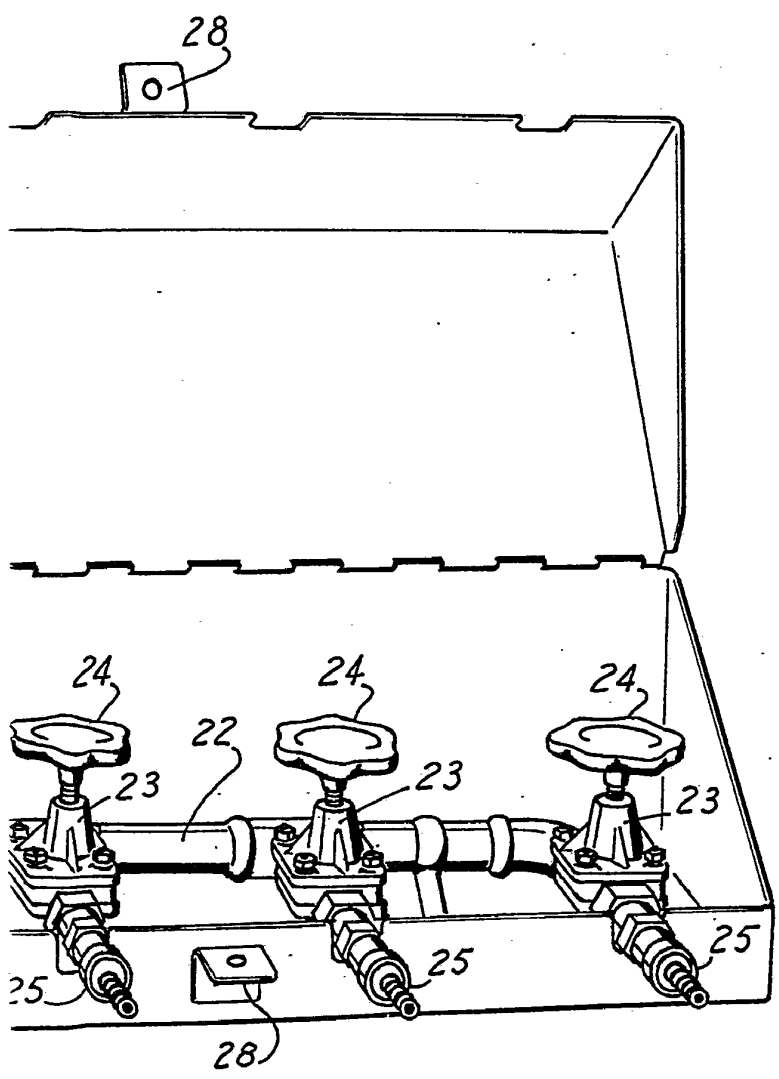
Alfredo de Mazaraki  
Per F. V. S. M.

Fig. 3



2.555.55

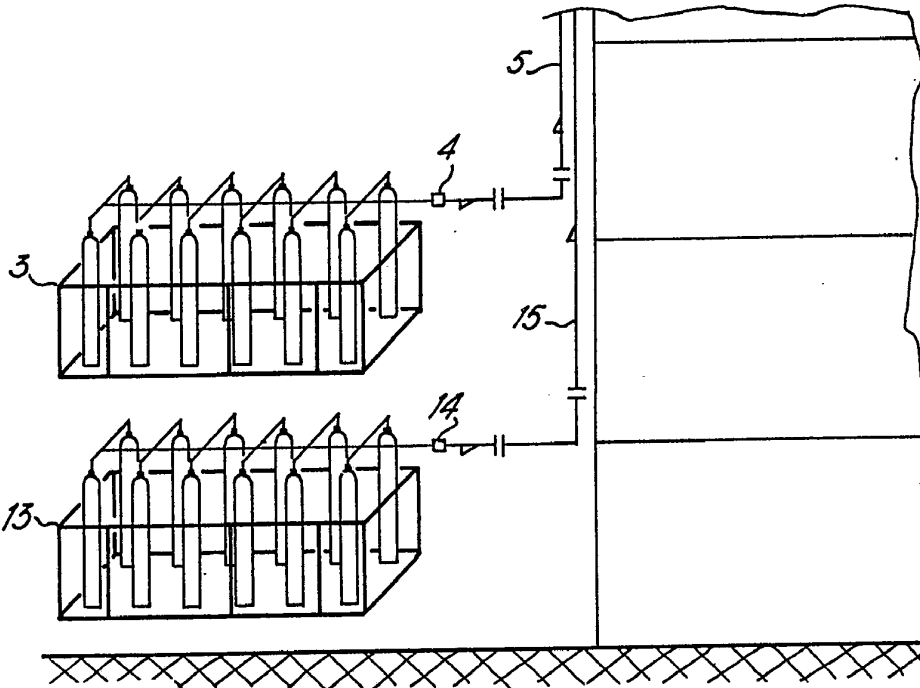
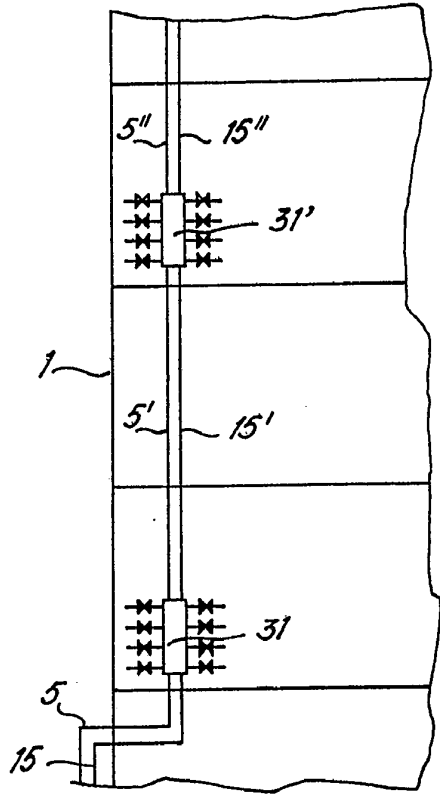
Fig. 3



Alberto da Nizuru  
Per Koch



FIG 4



Attesté de l'Inventeur  
par son fils  
*Jules*

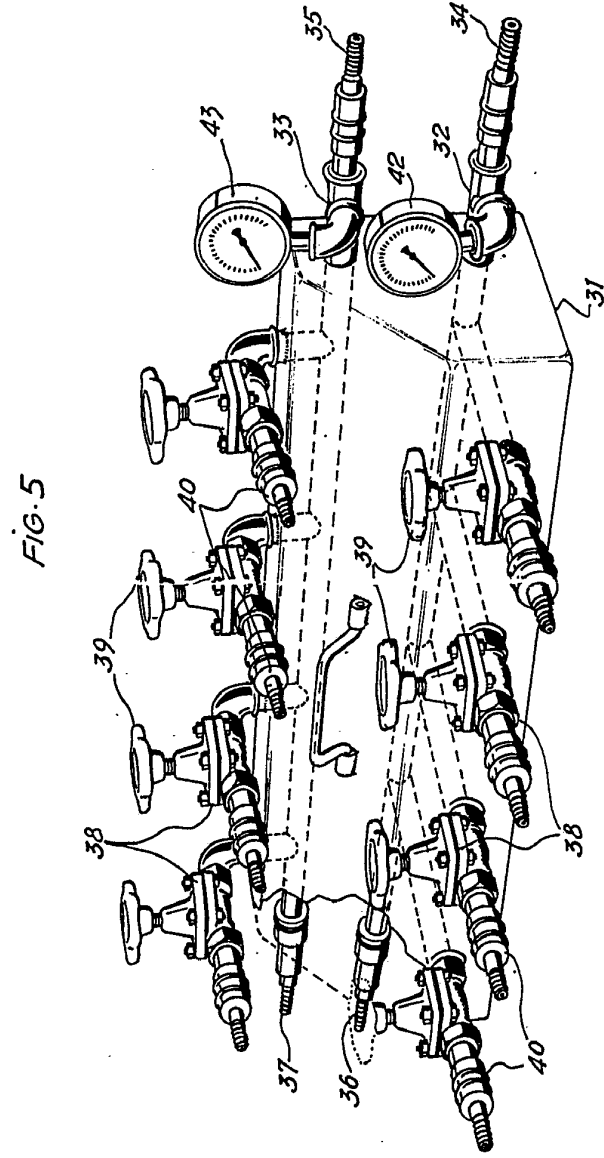


FIG. 5

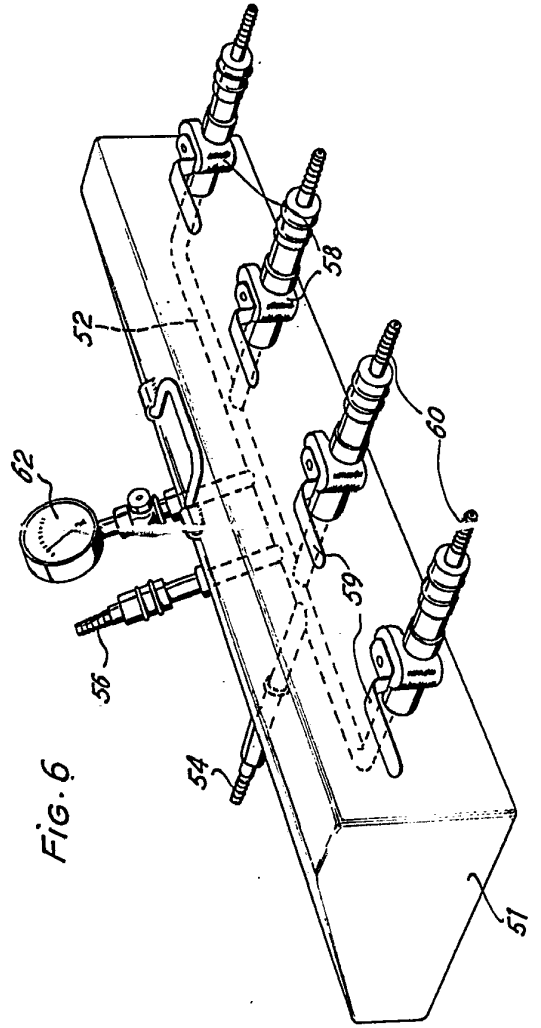


FIG. 6

Alberto de Eissburo  
 Ingeniero

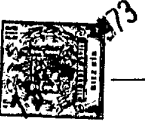


FIG. 5

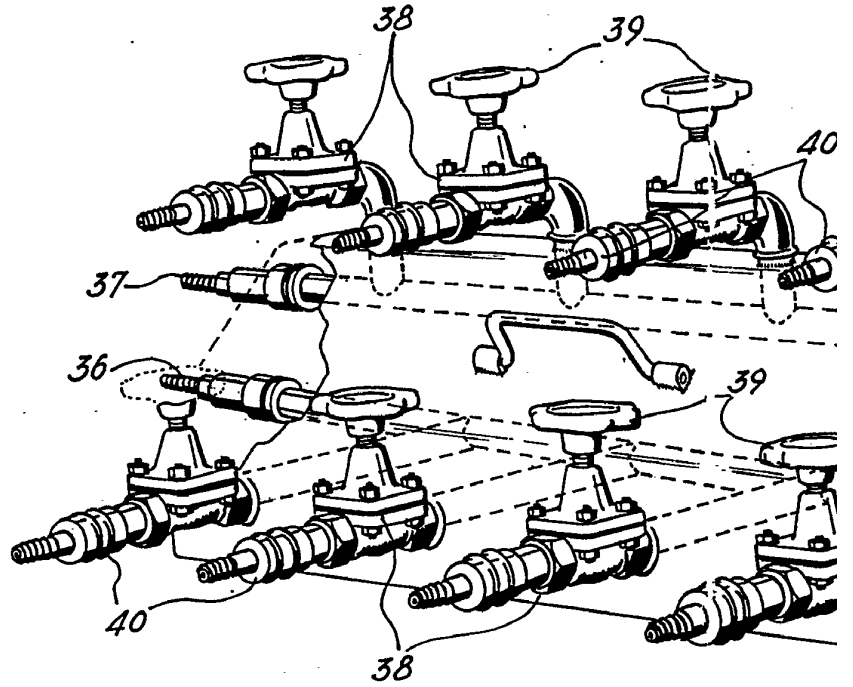


FIG. 6

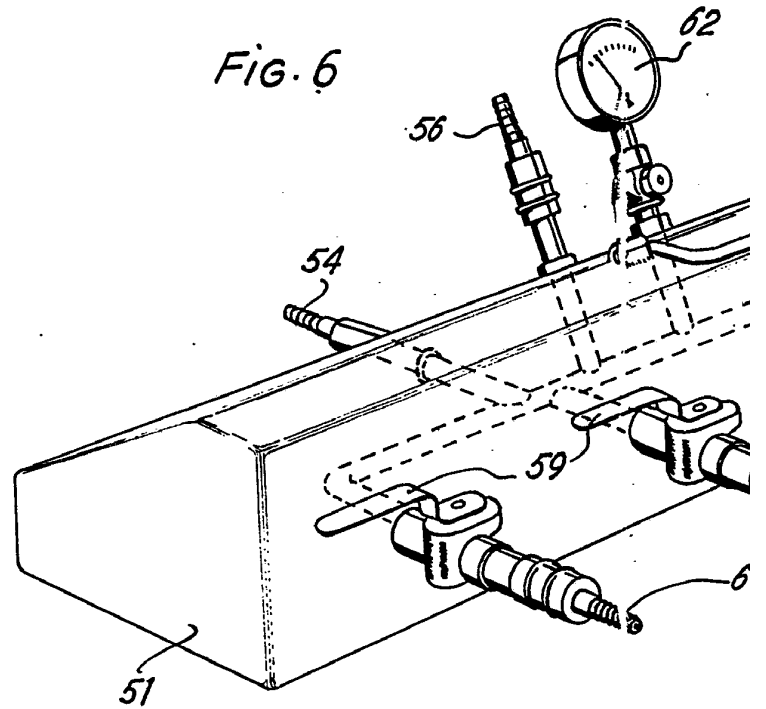
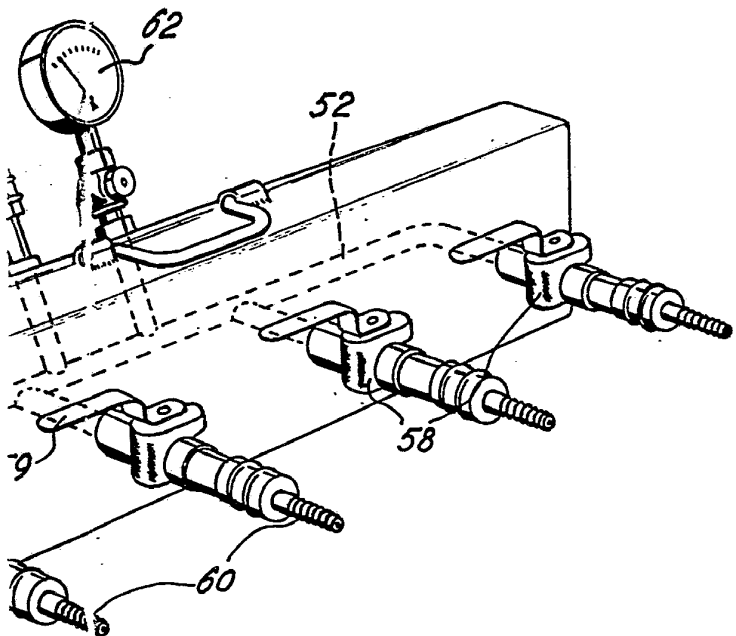
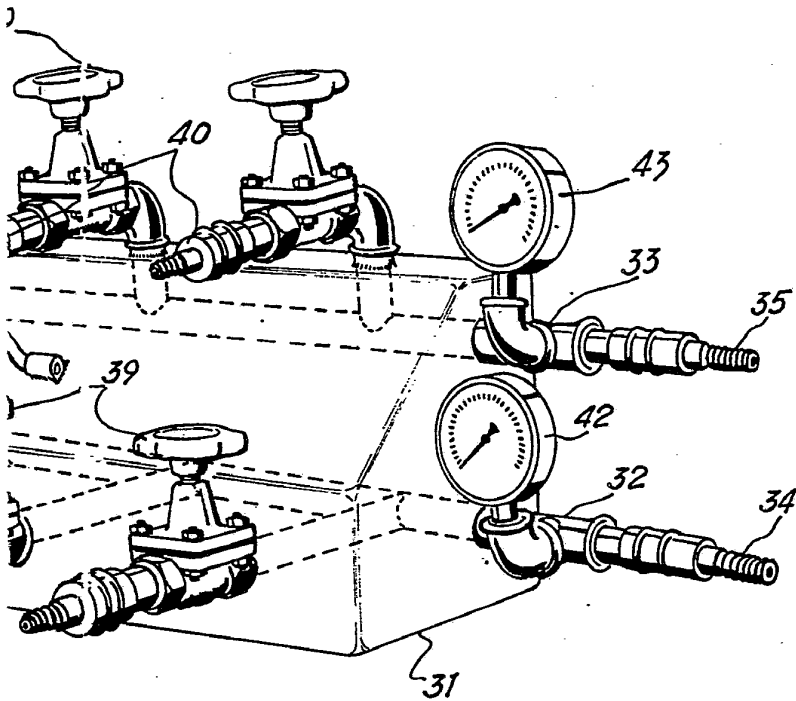


FIG. 5



Alberto de Elizaburu  
Pat. Feder.