

416563

O.G.: 26.615.

4 JUN



416563

PATENTE DE INVENCION Nº

Int. Cl.ª: <u>A21C</u>

MEMORIA DESCRIPTIVA

Sobre:

" PERFECCIONAMIENTOS EN LAS MAQUINAS FORMADORAS DE BARRAS
DE MASA DE PANIFICACION Y SIMILARES "

Solicitante: D. CESAR CROS ALTES, de nacionalidad española,
domiciliado en Barcelona, calle Marqués -
del Duero, nº 120.

416563

4 JUL



La presente invención se refiere a unos perfeccionamientos en las máquinas formadoras de barras de masa de panificación y similares, del tipo de doble cinta para enrollado de la masa, cuyos perfeccionamientos determinan un nuevo tipo de estas máquinas con las que se logra una notable mejora tanto en el laminado de la masa como en el acabado de la barra - todo ello de modo sencillo y en un espacio muy reducido.

Estos perfeccionamientos se caracterizan por el hecho de que el laminado de la masa se efectúa en forma progresiva entre tres rodillos rotatorios de ejes paralelos horizontales, cuyos centros circunferenciales forman entre sí un triángulo, estando dos de los rodillos situados casi tangenciales en una posición determinada, y el tercero situado con desplazamiento regulable hacia el punto tangencial de los otros dos, de forma que el espacio que queda entre el rodillo desplazable y los otros dos siempre sea mayor en la entrada de la masa que en la salida, con lo que se logra un doble laminado progresivo.

Otra de las características de la máquina determinada por estos perfeccionamientos, la proporciona el hecho de que la cinta sinfín inferior, de las dos que determinan el enrollado de la masa doblemente laminada por el conjunto de rodillos citado, está montada entre tres rodillos, uno de giro libre y los otros dos motrices, cuyos centros forman entre sí un triángulo de base preferentemente inclinada, si bien podría estar situada horizontal, y que se corresponde con la línea o parte de cinta que se extiende entre los dos rodillos motrices. Estos tres rodillos se complementan con otro rodillo situado por la parte o cara externa de la cinta, el cual se constituye en tensor para compensar el alargamiento normal de



416563

35. aquélla y para aumentar el ángulo de su adaptación al rodillo motriz situado junto a la salida de las barras conformadas de masa. Esta cinta se complementa con una plancha de presión provista de medios que posibilitan su aproximación o separación al lado base del triángulo que determina la cinta.

40. Otros detalles y características de la invención se pondrán mas claramente de manifiesto en la descripción que a continuación se da, en la que para facilitar su comprensión se hace referencia a la lámina de dibujos adjunta en la que de manera un tanto esquemática y tan solo por vía de ejemplo se muestra un caso de posible realización. Estos detalles se dan a título ilustrativo, por lo tanto esta memoria debe ser considerada sin carácter restrictivo alguno

45. en cuanto a formas, dimensiones, proporciones y materias se refiere.

50. En la figura única que se representa en la lámina de dibujos adjunta, se muestra una vista esquemática del corte longitudinal del conjunto de la máquina determinada por los perfeccionamientos objeto de la invención.

55. En dicha representación se puede apreciar como el trozo de masa depositado en la tolva -1- se lamina por dos veces en forma progresiva, primero entre el rodillo desplazable -2- ya previamente regulado a la distancia deseada y el rodillo -3-, y seguidamente se vuelve a laminar entre el rodillo -2- y el rodillo -4- cuya separación entre ambos está algo mas cerrada, a continuación la lámina de masa es enrollada entre la cinta superior -5- y la cinta inferior -6-.

60. La cinta superior -5- va montada entre el rodillo de giro libre -13- y el rodillo motriz -14-, y provista del

416563⁴



correspondiente rodillo tensor -15-, siendo su velocidad inferior a la de la cinta inferior -6-.

La cinta inferior -6- está montada sobre el rodillo de giro libre -7- y el rodillo motriz -8- y prolongándose hasta el rodillo también motriz -9- agregado a la máquina con el fin de disponer de una banda transportadora, de rodadura de la masa, de suficiente longitud para el alargamiento y terminación final de las barras entre dicha cinta -6- y la plancha de presión -10-, la cual se puede acercar o separar mas o menos a la cinta -6- según sea la longitud de las barras deseadas; para el tensado de la cinta -6- se ha previsto el rodillo -11- y los tornillos tensores -12-.

La plancha de presión -10- dispuesta debajo de la cinta -6-, en el tramo longitudinal formado entre los rodillos motrices -8- y -9-, es de forma rectangular y de anchura aproximada a la de la cinta, y tiene sus extremos curvados hacia arriba estando situado el de mayor curvatura en la parte de entrada de la masa, y el de menor curvatura en la extremidad de salida como tope de las barras de masa ya terminadas. La separación entre esta plancha -10- de presión y la cinta -6- se regula, en forma muy sensible, por medio de un mando volante -16- que mueve a uno o dos tornillos -17- y -18- vis sinfín, en este caso concreto dos, situados en un mismo eje -19- y engranados a sus correspondientes sectores dentados -20- y -21- solidarios éstos de respectivos ejes -22- y -23- colocados paralelos debajo de la plancha -10- y unidos a ella por medio de cuatro bielas -24- y -25- basculantes en la plancha y solidarias dos en cada eje.

La máquina se completará con el consiguiente electromotor, transmisiones auxiliares, dispositivos de engrase

416563



y demás accesorios y elementos convencionales no representados y susceptibles de variación.

95. De la descripción que antecede y representaciones de la lámina de dibujos adjunta se infiere la constitución - montaje y funcionabilidad de los perfeccionamientos objeto - de la idea de la invención.

100. Se hace constar a los efectos oportunos que en el objeto de esta invención se podrán introducir todas aquellas variaciones de detalle que las circunstancias y la práctica pudieran aconsejar, siempre y cuando que, con las mismas, no se modifiquen las características esenciales de los perfeccionamientos en las máquinas formadoras de barras de masa de panificación y similares descritos.

N O T A

105. La Patente de Invención que se solicita por veinte años, para España, de acuerdo con la vigente Legislación, deberá recaer sobre: "PERFECCIONAMIENTOS EN LAS MAQUINAS FORMADORAS DE BARRAS DE MASA DE PANIFICACION Y SIMILARES", según las características esenciales de las siguientes:

R E I V I N D I C A C I O N E S

110. 1ª.- Perfeccionamientos en las máquinas formadoras de barras de masa de panificación y similares, del tipo de - doble cinta para el enrollado de la masa, caracterizados esencialmente por el hecho de que los trozos de masa se laminan
115. por dos veces de forma progresiva con la combinación de tres rodillos con movimiento rotatorio de ejes paralelos, cuyos - centros circunferenciales forman un triángulo entre sí, dos situados casi tangentes en una posición determinada y el tercer rodillo situado, con desplazamiento regulable, hacia el
120. punto tangencial entre los otros dos, de forma que el espa-

416563



cio que queda entre el rodillo desplazable y los otros dos - siempre sea mayor en la entrada de la masa que en la salida, con lo que se logra un doble laminado progresivo.

- 2ª.- Perfeccionamientos en las máquinas formadoras
125. de barras de masa de panificación y similares, caracteriza-- dos porque la masa doblemente laminada, a que se hace refe-- rencia en la reivindicación anterior, es recibida entre dos cintas sinfín que determinan su enrollado, de cuyas cintas - la inferior está montada por su cara inferior sobre tres ro--
130. dillos dispuestos de modo que sus centros diametrales forman entre sí un triángulo de base preferentemente inclinada, y - en el ramal ascendente de la cinta, en su cara externa, se - ha situado un rodillo tensor para compensar el alargamiento normal de la cinta y para aumentar el ángulo de su adapta--
135. ción al rodillo motriz situado en la parte de salida de las barras conformadas.

- 3ª.- Perfeccionamientos en las máquinas formadoras de barras de masa de panificación y similares, caracteriza-- dos además porque los dos rodillos de la cinta sinfín infe--
140. rior, a que se hace referencia en la reivindicación anterior, situados en los extremos de la base del triángulo que forman sus centros diametrales, son ambos motrices con el fin de -- evitar deslizamientos perjudiciales a la cinta.

- 4ª.- Perfeccionamientos en las máquinas formadoras
145. de barras de masa de panificación y similares, según reivin-- dicaciones anteriores, caracterizados porque debajo de la -- cinta inferior, en el tramo longitudinal formado entre los - dos rodillos motrices, se ha dispuesto una plancha de presión de forma rectangular y de ancho aproximado al de la cinta, -
150. con sus dos extremos curvados hacia arriba situado el de ma--

416563



yor curvatura en la parte de entrada de la masa ya previamente enrollada en la parte superior de la cinta, y el de menor curvatura en la extremidad de salida de la masa, como tope de las barras ya terminadas.

- 155. 5ª.- Perfeccionamientos en las máquinas formadoras - de barras de masa de panificación y similares, caracterizados porque la separación entre la cinta y la plancha de presión, a que se hace referencia en la reivindicación anterior, se regula en forma muy sensible por medio de un mando volante que mueve a tornillos vis sinfín situados en un mismo eje y engranados a sus correspondientes sectores dentados, solidarios éstos a sus respectivos ejes colocados paralelos debajo de la plancha de presión y unidos a ella por medio de cuatro bielas basculantes en la plancha y solidarias dos en cada eje.

- 160. 6ª.- PERFECCIONAMIENTOS EN LAS MAQUINAS FORMADORAS - DE BARRAS DE MASA DE PANIFICACION Y SIMILARES.

Todo ello tal y como se describe y reivindica en la presente memoria que consta de siete hojas mecanografiadas por una de sus caras y se ilustra con la lámina de dibujos adjunta.

170.

Madrid, 4 JUL 1973
CESAR CROS ALTÉS
P.P.

FRANCISCO GARCIA CABRERIZO
P. P.

Firmado: M. Dolores Jorquera

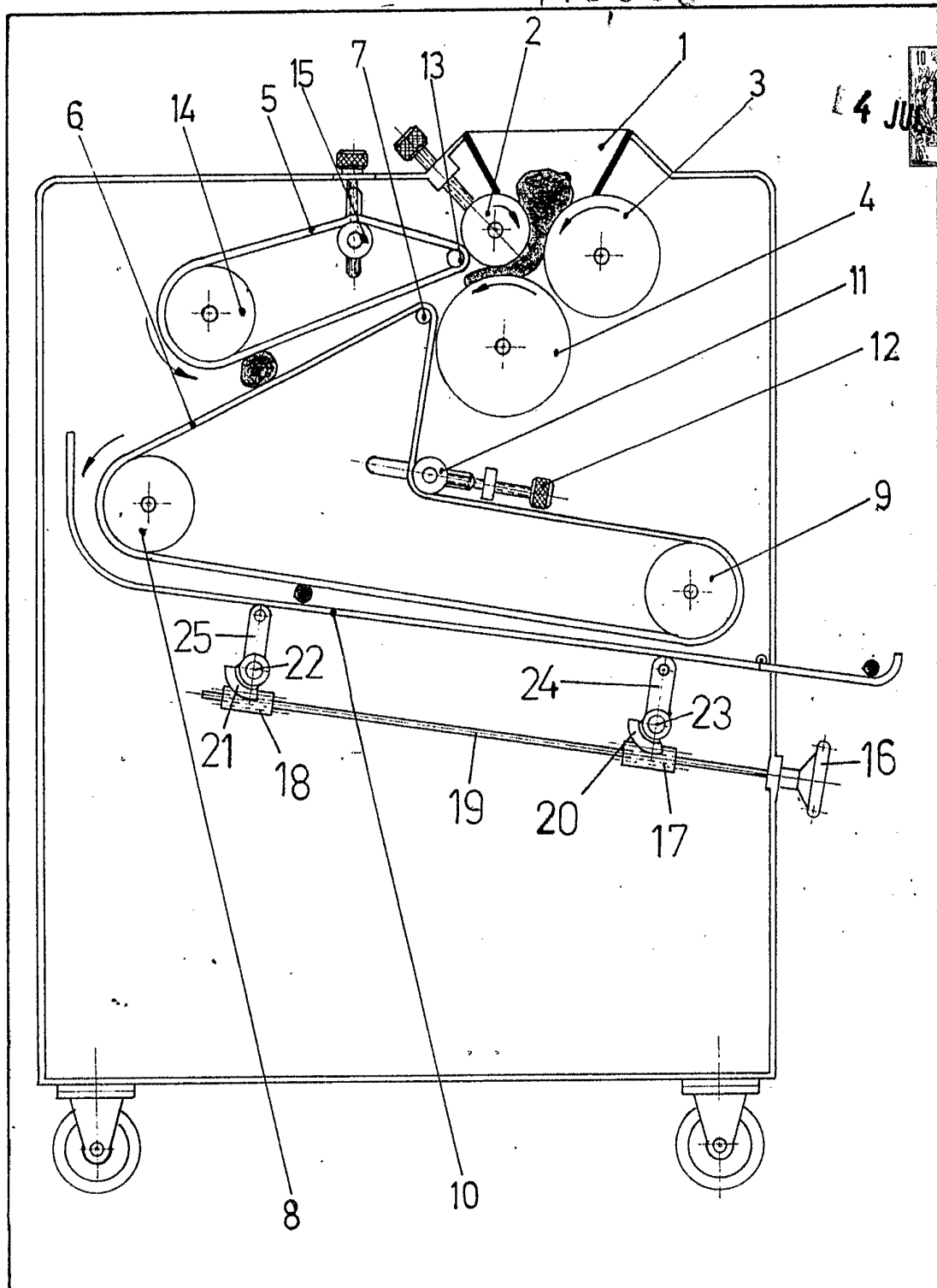

Madrid, 4 JUL. 1973

César Cros Altés
P. P.

FRANCISCO GARCIA CABRERIZO
P. P.

[Handwritten signature]
Firmado: M. Dolores Jorquera

Escala variable