

los que interesan sólo a los sistemas de pesaje y dosificación realizados con y en tinas que tienen el fondo constituido por una cinta transportadora la cual asume la doble función de pared del fondo y de medio de evacuación.

5 En tales sistemas conocidos, se procede al pesaje de los sólidos por el procedimiento llamado de grados. Se introducen para ello los sólidos dentro de una tina o recipiente único de pesaje, la cual puede estar dotada de compartimientos apropiados. Preferentemente, el orden en que son introducidos los sólidos es el siguiente: cemento
10 suelto, sólido número dos, (grava o arena), etc. Realizado el pesaje-dosificación, la cinta transportadora evacuadora, que hasta ahora había permanecido parada, transporta los sólidos, empezando desde el fondo.

15 Este sistema presenta diversos inconvenientes: un primer inconveniente se deriva del hecho de que el primer cemento suelto, que desciende para ser pesado y dosificado, viene a caer sobre la cinta transportadora; un segundo inconveniente se concreta cuando han de transferirse los materiales dosificados-pesados desde la cinta transportadora
20 evacuadora a otra cinta transportadora; un tercero y notable inconveniente, deriva del hecho de que el cemento suelto no siempre baja del silo con la debida homogeneidad y que, por ello, todo el sistema de pesaje viene retrasado por dicho tropiezo, ya que el sólido sucesivo no puede ser
25 introducido hasta que el precedente no ha sido pesado y dosificado. Todavía, hay otro inconveniente, cual es el hecho de que el ciclo de pesaje dosificación prevee una fase de pesaje-dosificación en la cual es dosificado el cemento suelto.

.../...



se ha obtenido una primera mejoría, equipando el fondo del recipiente, sobre el que viene pasado el cemento suelto, - con una obturación a rejilla móvil, que permite el reflujó del cemento, sólo cuando la cinta transportadora evacuadora está ya en movimiento.

Aún a pesar de éste mejoramiento, el cual permite evitar que el cemento suelto entre en contacto con la cinta transportadora, sigue existiendo siempre la necesidad de poder realizar una producción mas elevada, es decir, de reducir los tiempos de pesaje-dosificación de los materiales.

Es, por lo tanto, un primer objeto del presente invento el de reducir los tiempos de pesaje-dosificación.

Un segundo objetivo es el de evitar que los retrasos en el descenso del cemento vengán a modificar los tiempos técnicos previstos para el pesaje y dosificación de los sólidos.

Es aún otro objeto del invento el evitar que el cemento suelto pueda llegar a hacer contacto con la cinta transportadora, sin algo interpuesto.

El presente invento, con la adopción del procedimiento previsto persigue y resuelve los objetivos prefijados aportando notables ventajas.

Es una primera ventaja la separación del pesaje y dosificación del cemento suelto, del pasaje-dosificación de los otros sólidos. Una segunda ventaja es el hecho de que el pesaje-dosificación del cemento suelto puede durar todo el tiempo necesario para pesar-dosificar los otros elementos. Es también una ventaja el hecho de que, distribuyéndose el cemento suelto sobre un lecho de materiales como grava o arena, no tiene lugar el peligro de que se formen grumos en la mezcla y de incrustaciones sobre la cinta.

Para conseguir ésto, se ha estudiado y perfeccionado



5 el procedimiento en cuestión, el cual prevee el pesar y dosificar separadamente el cemento suelto de los otros elementos (grava, arena) y el transferir el cemento suelto, pesado, sobre la cinta transportadora evacuadora, sólo en la fase de descarga y en el punto idóneo para evitar humos y polvaredas de cemento.

10 De acuerdo con el procedimiento, se provee una tina pesadora de sólidos (grava y arena), que tiene el fondo constituido por una cinta transportadora evacuadora, en el cual se pesan y se dosifican los sólidos, (grava y arena), mientras que, separada y simultáneamente, en otro dispositivo pesador, se procede al pesaje-dosificación del cemento separado.

15 Siempre según el procedimiento, tenemos que el pesaje-dosificación del cemento suelto se realiza durante el pesaje-dosificación de los sólidos.

20 Todavía, según lo previsto en el procedimiento, el envío separadamente del cemento suelto pesado, sobre la cinta evacuadora y/o transportadora, se realiza corriente abajo del recipiente pesador de los sólidos, (arena-grava) y separadamente de ellos, en todo caso, corriente abajo de todo pasaje eventual de una cinta evacuadora transportadora u otra cinta transportadora.

25 Aún, según el procedimiento, la evacuación del cemento suelto sobre la cinta transportadora evacuadora, viene coordinada de modo que el cemento suelto venga a depositarse sobre un medio intermedio constituido por los sólidos que están siendo evacuados.

Según el invento, puede ser utilizado un sistema cualquiera de pesaje conocido en la técnica del ramo, ya sea

.../...



para transferir y reducir la carga, ya sea para pesar.

Además, el recipiente separado, propuesto para el pesaje-dosificación de los sólidos, puede estar aparejado en el ejemplo presente con un tornillo transportador o bien con una rejilla móvil, u otro sistema de cierre y evacuación según las necesidades.

5

Tenemos pues que, según el invento, el procedimiento para el pesaje-dosificación de sólidos para la producción de hormigón, siendo dichos sólidos, al menos dos en número, aptos para obtener con su mezcla el hormigón, estando constituido, al menos uno de los sólidos, por cemento suelto, u otra sustancia análoga; está caracterizado por el hecho de pesar y dosificar el cemento suelto durante el pesaje de los otros sólidos, siendo los sólidos pesados y dosificados en secuencia y siendo realizado el pesaje-dosificación, sólido por sólido, caracterizándose el pesaje dosificación del cemento suelto y de los otros elementos, por haberse realizado en grupos de pesaje separados, siendo el grupo de pesaje del cemento suelto el dotado de un recipiente obturable que tiene medios propios de descarga, y realizándose el pesaje de los otros sólidos en un grupo de pesaje dotado de un recipiente abierto superiormente y que tiene como fondo una cinta transportadora evacuadora, siendo retrasada la evacuación del cemento suelto pesado y dosificado respecto a la evacuación de los otros materiales, de manera que la descarga del cemento tenga lugar sobre el lecho formado por los otros elementos sobre la cinta transportadora evacuadora.

10

15

20

25

NOTA REIVINDICATORIA
= = = = =

En esta Patente de Invención se reivindica:

.../...



5
10
15
20

1.- Procedimiento para el pesaje-dosificación de sólidos para la producción de hormigón siendo dichos sólidos, al menos en número de dos, capaces con su mezcla de obtener hormigón, estando al menos un sólido constituido por cemento suelto, u otra sustancia análoga, caracterizado por efectuar el pesado y dosificación del cemento suelto durante el pesaje de los otros sólidos; siendo pesados y dosificados los otros sólidos en secuencia, y efectuándose el pesaje-dosificación sólido por sólido. El pesaje-dosificación del cemento suelto y de los otros sólidos es efectuado por grupos de pesaje separados, estando dotado el grupo de pesaje del cemento suelto de un recipiente obturable que tiene medios propios de descarga, y realizándose el pesaje de los otros sólidos en un grupo de pesaje dotado de un recipiente abierto superiormente y que tiene como fondo una cinta transportadora evacuadora. La evacuación del cemento suelto ya pesado y dosificado es retardada respecto a la evacuación de los otros sólidos, de forma que la descarga del cemento suelto tiene lugar sobre el lecho formado por los otros sólidos sobre la cinta transportadora evacuadora, estando ésta en movimiento.

25

2.- Procedimiento para el pesaje-dosificación de pesaje-dosificación de sólidos para la producción de hormigón según la reivindicación 1, caracterizado por el hecho de que el pesaje-dosificación del cemento suelto y de los otros sólidos es realizado por grupos de pesaje-dosificación separados, estando el grupo de pesaje del cemento dotado de un recipiente clausurable que tiene medios propios de descarga, y teniendo lugar el pesaje de los otros sólidos en un grupo de pesaje dotado de un recipiente abierto por la parte superior



.../...



- 7 -

y que tiene como fondo una cinta transportadora evacuadora.

5 3.- Procedimiento para el pesaje-dosificación de sólidos para la producción de hormigón según las reivindicaciones 1 y 2, caracterizado por el hecho de que la evacuación del cemento suelto, pesado-dosificado, es retardada respecto a la evacuación de los otros sólidos, de manera que la descarga del cemento suelto tenga lugar sobre el lecho formado por los otros sólidos sobre la cinta transportadora-evacuadora estando ésta en movimiento.

10 4.- "PROCEDIMIENTO PARA EL PESAJE-DOSIFICACION DE SOLIDOS PARA LA PRODUCCION DE HORMIGON", de conformidad en un todo en lo esencial y fines industriales a lo descrito en la precedente memoria descriptiva.

15 Esta memoria consta de SIETE hojas escritas o mecanografiadas por una sola cara a doble espacio.

Madrid, 15 SEP. 1975

Por autorización de la interesada.

JOSE LOPEZ CORTES
P. P.

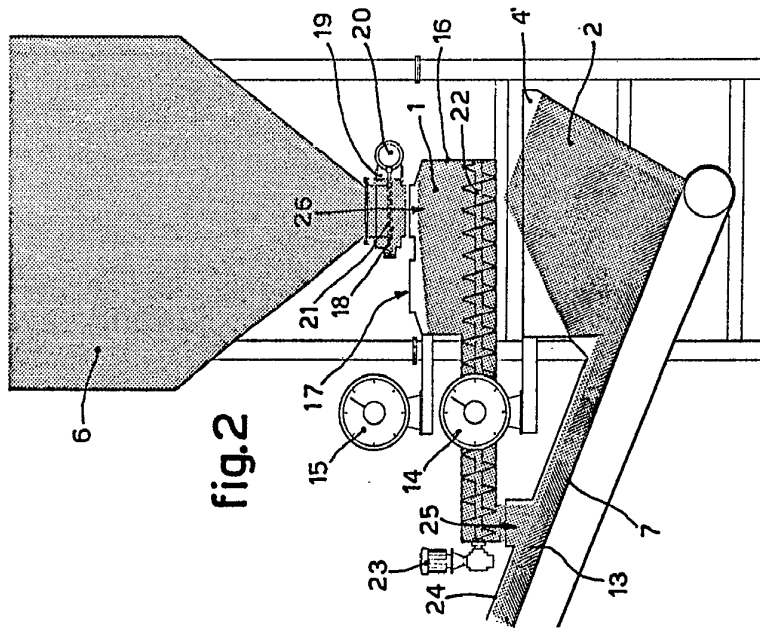

fig.2

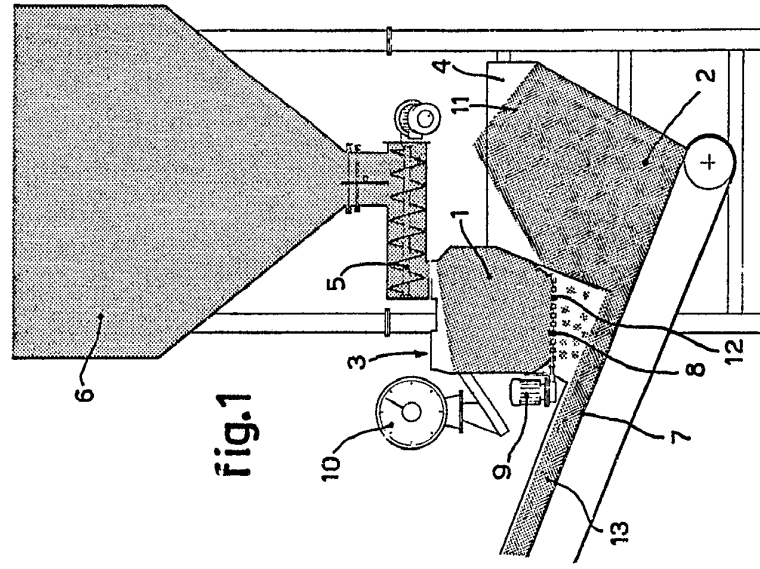
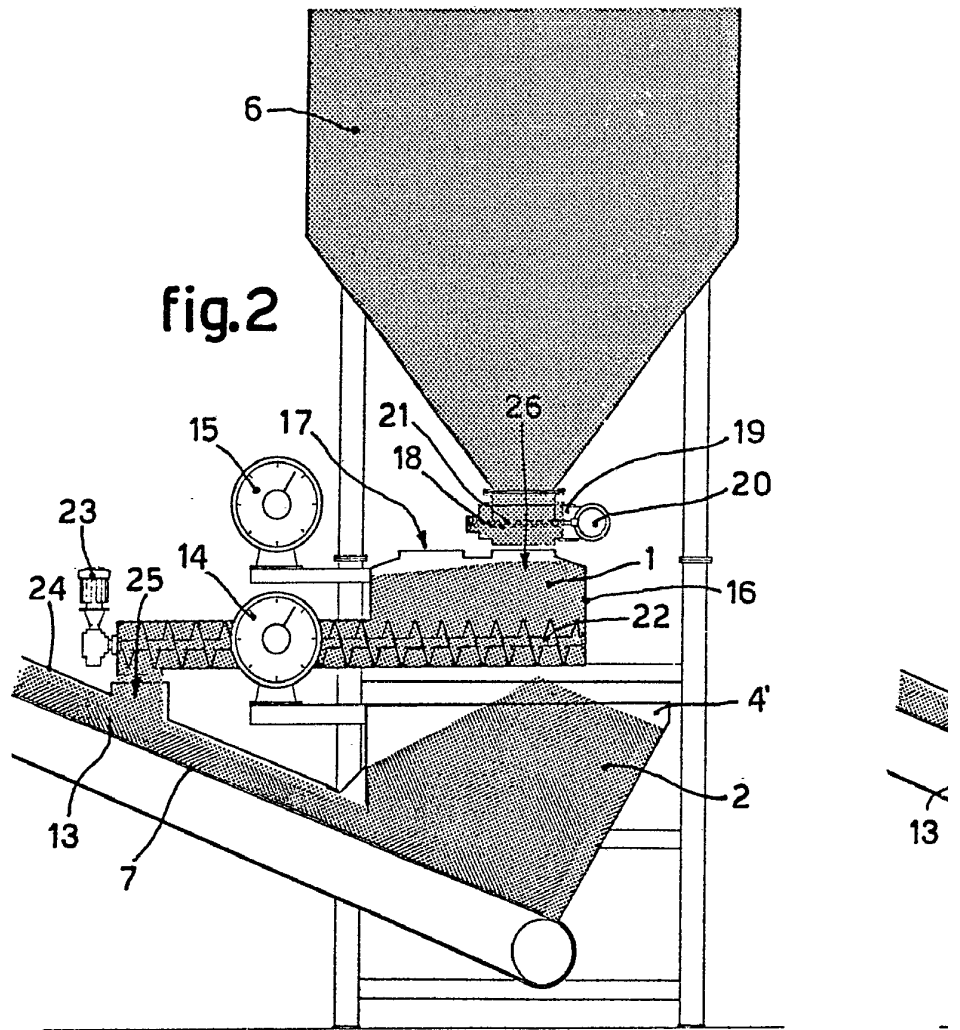

fig.1

Escala variable
Madrid, 4 SEP. 1973

P.A.
[Signature]





- 4 SEP 1973

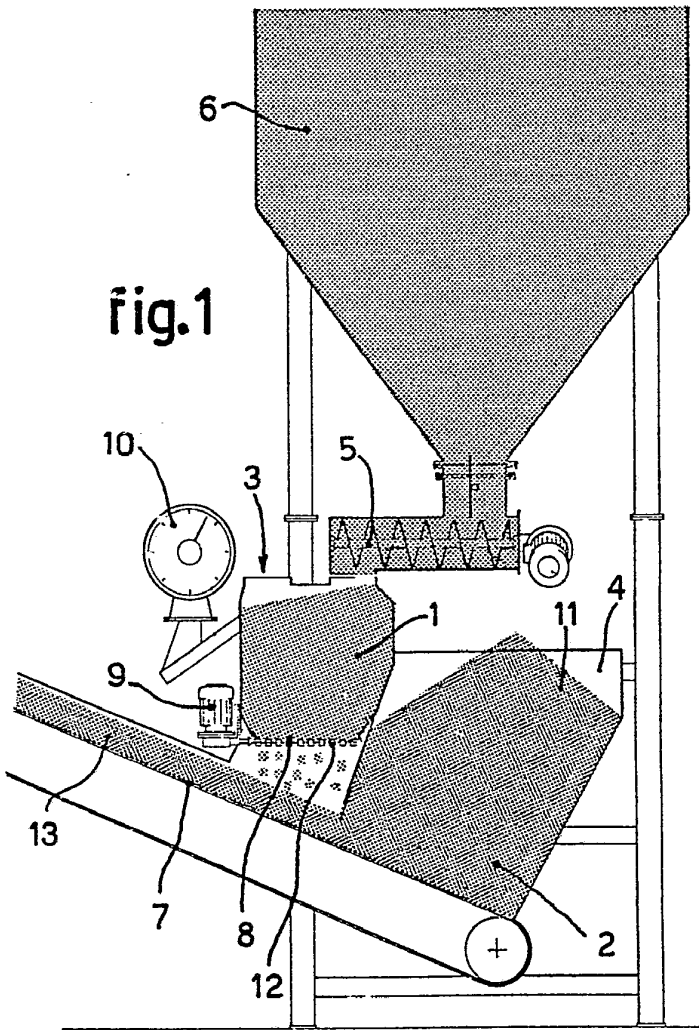
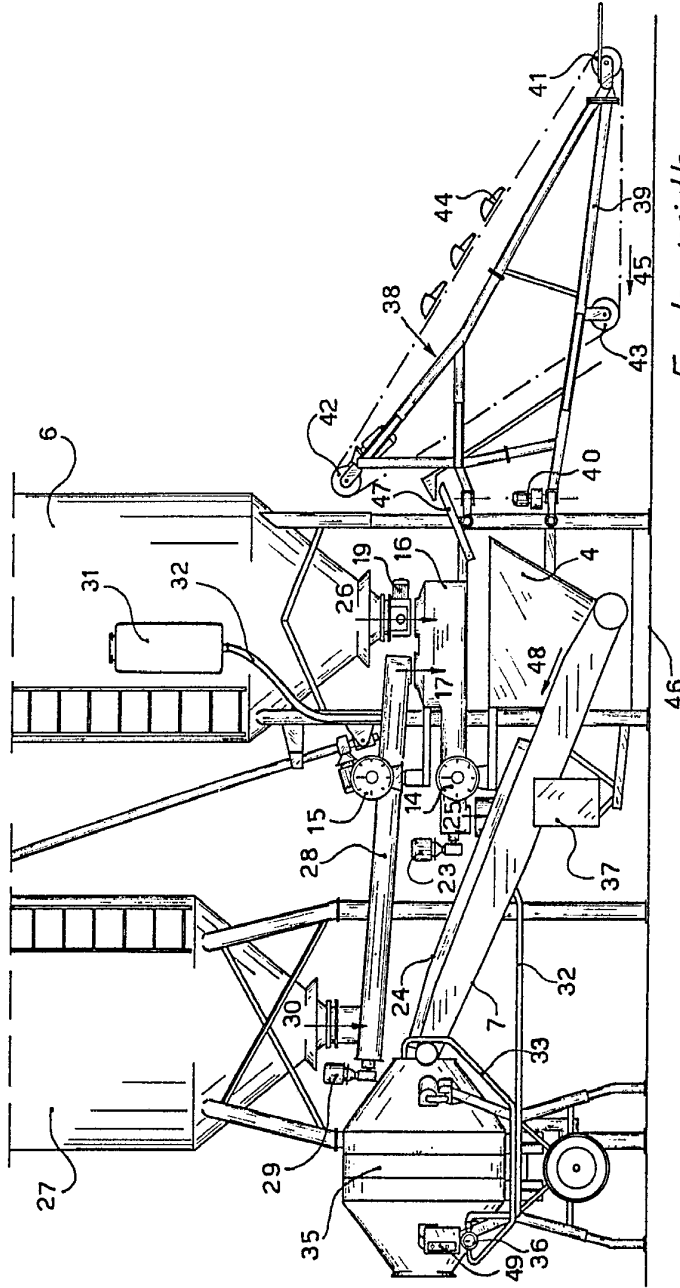

fig.1

Escala variable
Madrid, 4 SEP. 1973

P.A.

57
- 4 SEP 1973



Escala variable
Madrid, 4 SEP. 1973

fig. 3

P.A.
[Signature]

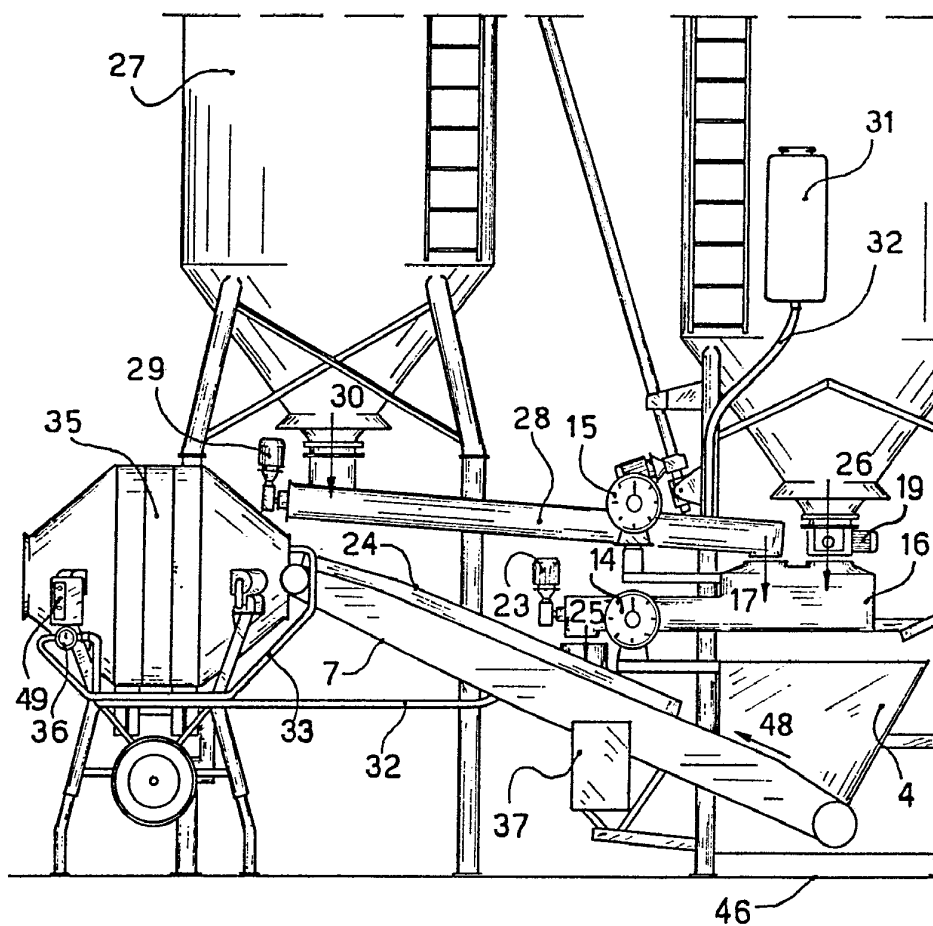
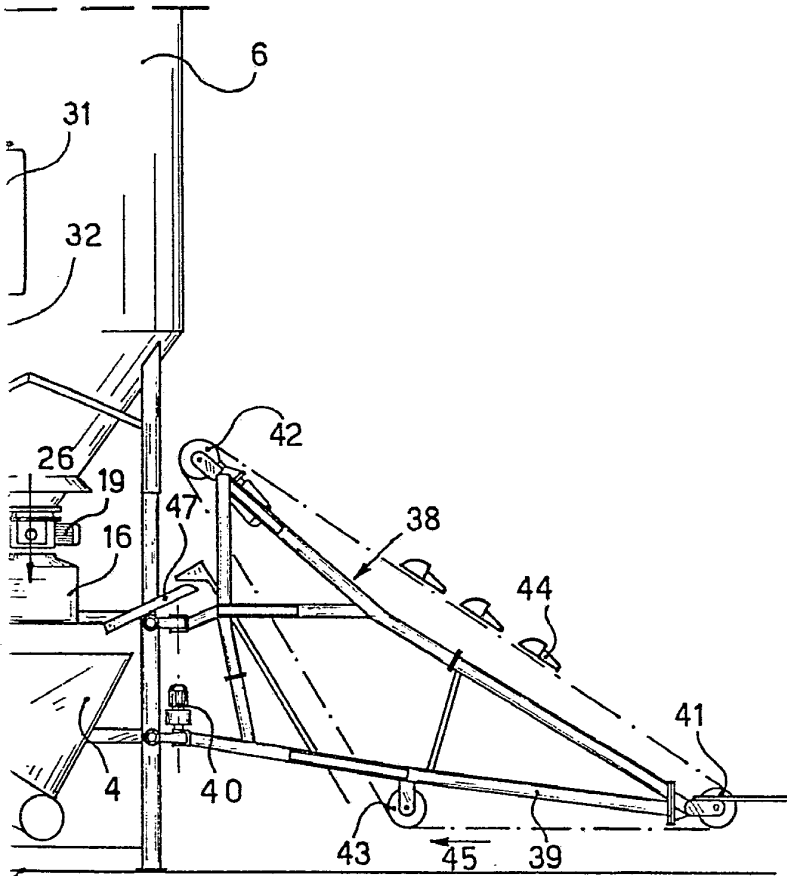

fig. 3



Escala variable
Madrid, 4 SEP. 1973

P.A.

A large, stylized handwritten signature in black ink, positioned below the initials "P.A.". The signature is highly cursive and difficult to read, but it appears to be a personal name or a professional name.