

415743

-1



Int. Cl.: B 62 M

F. C. 27-5-75

P A T E N T E  
D E  
I N V E N C I Ó N

a favor de PERMANYER, S. A. DE INDUSTRIAS MECÁNICAS, entidad española, domiciliada en Esplugas de Llobregat (Barcelona), Avenida de la Electricidad, por "PERFECCIONAMIENTOS EN EL SISTEMA DE TRANSMISIÓN EN MOTOCICLOS Y VEHÍCULOS LIGEROS SIMILARES".

- . -

MEMORIA DESCRIPTIVA

- Un problema que se deja sentir en motocicletos y vehículos ligeros similares, en los que la rueda motriz es oscilante, a los fines de la suspensión, alrededor de un eje situado entre la rueda y el árbol de salida de fuerza del grupo motor, reside en la imposibilidad material de mantener un grado de tensión óptimo en la cadena en todas las posiciones que la rueda puede adoptar en el funcionamiento de la referida transmisión, debido a los distintos radios de oscilación de dichas rueda y cadena.
- 5.
10. La presente invención trata de eliminar este

415743<sup>1</sup>



inconveniente, a cuyo fin proporciona unos perfeccionamientos, como resultado de los cuales la cadena de transmisión deja de estar sujeta a las indicadas variaciones de longitud y puede ser ajustada al grado de tensión óptimo en cada caso.

5.

De acuerdo con los perfeccionamientos la transmisión entre el grupo motor y la rueda motriz se realiza mediante dos cadenas independientes, relacionadas a través de un piñón doble intermedio, de manera que se establece una transmisión conductora primaria entre el cambio de marchas y una de las coronas del citado piñón intermedio, y una transmisión conducida, secundaria, entre la otra corona del mencionado piñón y la rueda dentada correspondiente a la rueda motriz del vehículo.

10.

15.

El piñón doble intermedio, sobre el que se relacionan las dos cadenas de la transmisión, queda situado en el punto de articulación del bastidor u horquilla oscilante de dicha rueda motriz.

20.

Los dibujos adjuntos muestran, a título de ejemplo no limitativo del alcance de la presente invención, y en representaciones esquemáticas, una forma preferida de llevarla a la práctica.

25.

En dichos dibujos: La figura 1 es una vista lateral alzada del conjunto de una transmisión de motocicleta, desarrollada de acuerdo con la invención, y la figura 2 es una vista en planta superior, correspondiente a figura anterior.

La referencia -1- indica la rueda posterior de

415743<sup>-1</sup>



una motocicleta, cuyo eje -2- se halla montado en los extremos de las ramas de una horquilla de suspensión -3-, que comprende el tubo base -4- por el que se monta libremente oscilante sobre un eje, no representado y que forma parte del bastidor de la máquina.

En las propias ramas de la horquilla -3- se articulan, por -5-, los extremos inferiores de dispositivos de suspensión convencionales -6-.

El grupo motor, indicado con la referencia general -7-, tiene el piñón de salida de fuerza -8- que ha de ser conectado mediante una transmisión de cadena con la rueda dentada -9-, fija a la rueda -1-. Para ello se monta libremente giratorio sobre el tubo base -4-, por dispositivos de rodamiento convencionales no representados, un grupo intermedio, formado por dos piñones -10 y 11- respectivamente coplanarios con el piñón -8- de salida de fuerza del grupo motor y con la rueda dentada -9- de la rueda motriz.

Entre el piñón -8- del grupo motor y el piñón -10- del grupo intermediario se monta una corta cadena de transmisión -12- que, por estar sus dos piñones montados en puntos de distancia invariable en el bastidor de la motocicleta, no requiere ningún ajuste después del montaje. Por otra parte, entre el piñón -11- y la rueda dentada -9- se dispone otra cadena de transmisión -13-, que conduce el movimiento a la rueda motriz -1- y que sigue los movimientos de oscilación de la horquilla -3- en el funcionamiento de la suspensión.

415743



5. De acuerdo con ello, tanto la rueda -9- como la horquilla -3- oscilan sobre el mismo eje del tubo -4-, de forma que no se producen variaciones en la distancia radial de ambos elementos respecto a dicho eje, y la cadena -13- puede ser dejada con el ajuste tan preciso como sea necesario.

10. Se aprecia que la mejora descrita es obtenida por medios extremadamente sencillos, que no alteran las características esenciales de la transmisión y que, por otra parte, son de coste moderado.

15. Serán independientes del alcance de la presente invención los detalles accesorios y demás características constructivas que no alteren la esencialidad de la misma, por quedar todo ello comprendido dentro del espíritu de las siguientes reivindicaciones.

- . -

N O T A

Se reivindica como objeto de la presente patente de invención:

20. 1. Perfeccionamientos en el sistema de transmisión en motocicletos y vehículos ligeros similares, que consiste esencialmente en realizar la transmisión entre el motor y la rueda motriz mediante dos cadenas independientes, relacionadas a través de un piñón doble intermedio, estableciéndose una transmisión conductora primaria

*mE*

415743



entre el cambio de marchas y una de las coronas del citado piñón intermedio y otra transmisión conducida subsidiaria entre la otra corona del mencionado piñón y la rueda dentada correspondiente a la rueda motriz del vehículo.

5. 2. Perfeccionamientos en el sistema de transmisión en motocicletos y vehículos ligeros similares, según la reivindicación anterior, que se caracteriza por el hecho de que el piñón doble intermedio, sobre el que se relacionan las dos cadenas de la transmisión, queda situado ventajosamente en el punto de articulación del bastidor u horquilla oscilante de dicha rueda motriz.

3. Perfeccionamientos en el sistema de transmisión en motocicletos y vehículos ligeros similares.

La presente memoria descriptiva consta de cinco hojas foliadas escritas a máquina por una sola cara.

Barcelona, 1 de junio de 1973

PERMANYER, S. A. DE INDUSTRIAS  
MECÁNICAS  
p.a.

ME

415743



FIG. 1

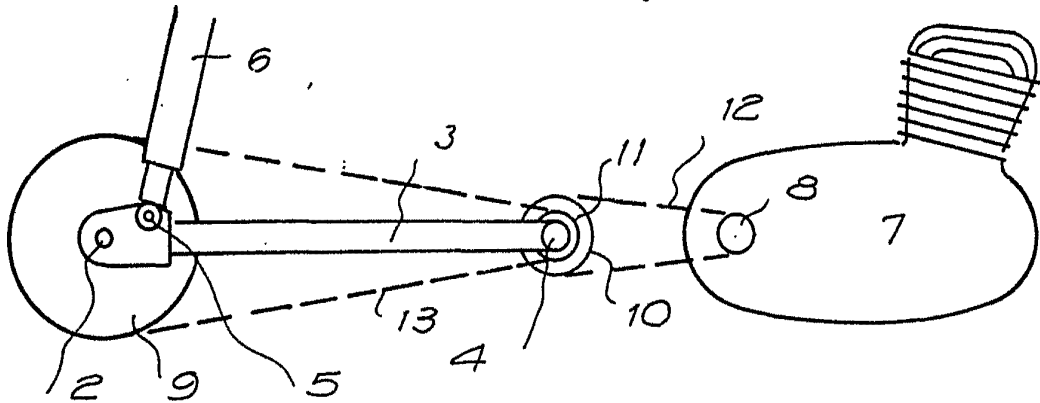
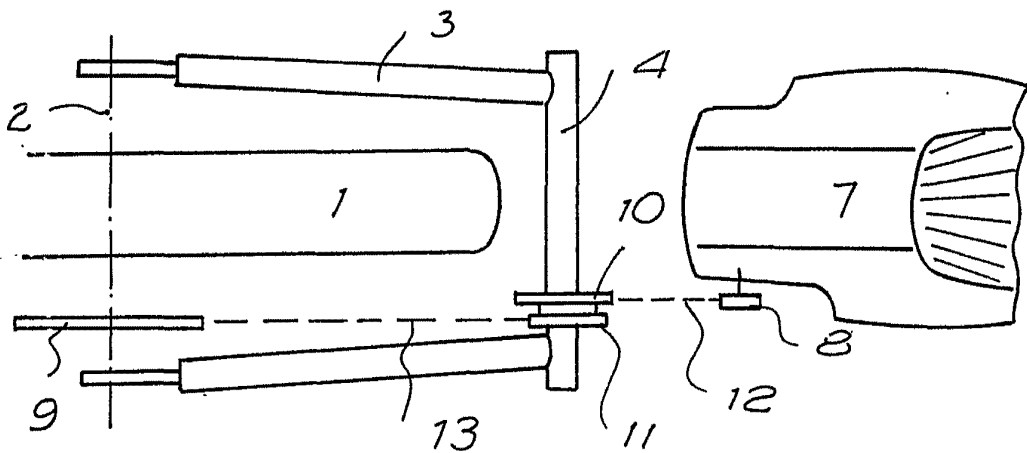

FIG. 2



23792/11

Barcelona, 1 de junio de 1.973  
p.a.