

414944



PATENTE DE INVENCION

=====

Int. Cl.: E06B

## Memoria Descriptiva

sobre:

PERFECCIONAMIENTOS EN DISPOSITIVOS DE GUIADO PARA LA APERTURA Y CIERRE DE PANELES ARTICULADOS ENTRE SI Y RESPECTO A UN MARCO ESTATICO.

-----

*Solicitante:* Pierre BESSE, de nacionalidad francesa, residente en Route de la Montzie, Cap Blanc, PERIGUEUX, (Dordogne), Francia.

-----

La presente invención se refiere, de una manera general, a un dispositivo de guiado para la apertura y el cierre de paneles de puerta de garaje o de alacena, articulados entre si con respecto a un marco estático.

5. Ya es conocido realizar diferentes tipos de puertas



de alacena, de garaje y otros cierres. El volumen o espacio que ocupan unas puertas monobloque planas ha conducido a la realización de puertas mejor adaptadas, constituidas de al menos dos paneles articulados entre si, de modo a estar en

5. posición de cierre paralelos al plano de un marco y en posición de apertura, perpendiculares al plano del citado marco. Cada batiente está formado de al menos dos paneles reunidos entre si por una articulación tal como charnela y uno de estos paneles está articulado pivotantemente en uno de los montantes

10. verticales del marco fijo.

Los batientes de estas puertas son generalmente guiados por unas espigas que deslizan en unas gargantas agenciadas sobre las traviesas superiores e inferiores del marco fijo.

Este tipo de puerta es complicado de construir, difícil de regular, e incómodo de manipular en razón de los diversos frotamientos ocasionados, por una parte, por las espigas en los carriles de guiado y, por otra parte, por el frotamiento de los bordes de los paneles de puerta contra los carriles de guiado.

15.

La presente invención tiene, en consecuencia, como finalidad remediar estos inconvenientes proporcionando un dispositivo de guiado, de construcción simple, fácil de colocar y de regular, que suprime los frotamientos en las maniobras de apertura y de cierre.

20.

La invención se refiere a este efecto a un dispositivo de guiado para la apertura y el cierre de paneles articulados entre si y con respecto a un marco estático que comprende dos montantes verticales reunidos por una traviesa superior horizontal sobre la que se fija un carril de perfil transversal en omega, dispositivo que se caracteriza porque está cons-

25.

30.

5. tituido por una unión articulada dispuesta entre el borde vertical libre de un panel de un grupo de dos paneles articulados y el carril en omega, componiéndose esta unión de una platina-soporte fijada al citado panel y que lleva dos ruedas, una de guiado del panel, dispuesta en el perfil interno del carril y otra que forma tope rodante para el panel que se aplica contra la cara vertical externa del carril paralela al plano de desplazamiento del borde libre del citado panel.

10. Una puerta, equipada de un dispositivo de guiado conforme a la invención, se representa en los dibujos anexos, en los que:

La figura 1, es una vista en perspectiva que muestra una puerta de tipo de paneles articulados.

15. La figura 2, es una vista en perspectiva que muestra en sección parcial los órganos constitutivos del dispositivo de guiado asociados al batiente guiado de un cierre que comprende al menos dos paneles articulados.

La figura 3, es una vista en sección transversal de los órganos representados en la figura 2.

20. La figura 4, es una vista en sección parcial superior que muestra los órganos del dispositivo de guiado.

25. Según la invención, tal como se representa en la figura 1, el dispositivo está destinado mas especialmente a asegurar el guiado de la apertura y del cierre de paneles articulados entre si y respecto a un marco estático. El marco estático se compone de dos montantes verticales 1 y 2 reunidos en su porción extrema superior por una traviesa horizontal 3. Sobre los montantes 1 y 2 están articulados pivotantemente un panel articulado a su vez pivotantemente a un segundo panel  
30. 4a. En esta forma de ejecución, un batiente de puerta consti-

414944 - 4 -



tuido de dos paneles puede ocupar en especial dos posiciones, una perpendicular al plano del marco estático y la otra paralela a este plano.

5. Los elementos constitutivos del dispositivo de guiado para la apertura y el cierre de dichos paneles se pondrán de manifiesto en detalle con respecto a las figuras 2 a 4.

10. El dispositivo propiamente dicho está constituido por una unión articulada designada por la referencia general 5. Esta unión está dispuesta entre un carril de guiado 6 de perfil transversal en omega y el borde interno libre de un panel 4a. El carril 6 es parcialmente encajado en la traviesa horizontal 3 del marco fijo de modo que la cara vertical externa 6a del carril 6 constituye una pista de rodadura cuya misión será descrita mas tarde.

15. La unión articulada 5 se compone de una platina-soporte 7, fijada cerca del ángulo superior interno del panel 4a, llevando esta platina dos ruedas, una de guiado del panel y la otra que forma tope rodante para este mismo panel. La rueda de guiado 8 está dispuesta en el perfil interno del carril en omega 6. Esta rueda se une a la platina 7 por una manivela contra-acodada 9 que presenta un punto de pivotamiento en la platina 7.

25. En el ejemplo de ejecución representado, el punto de pivotamiento está constituido por un cojinete-soporte 10 que recibe, de forma guiada, la porción extrema 9a de la manivela 9. La manivela 9 puede pivotar así al menos 180° durante movimientos de apertura y de cierre de los paneles 4 y 4a. La rueda 11 que forma tope rodante se une a la platina 7 por un eje 12 fijado a la porción extrema de un brazo 13 solidario de la platina 7. El brazo 13 presenta una porción extrema acodada pa-

30.



5. Ra seguir el perfil de una muesca 14 prevista en el espesor del panel 4a de modo que la rueda 11 sea alojada parcialmente en dicha muesca a fin de reducir la distancia entre el plano de la cara interna del panel 4a y la pista de rodadura 6a del carril de guiado 6.

10. La ventaja de esta forma de construcción se pone en especial de manifiesto del examen de las figuras 3 y 4 donde se puede observar que la cara 4b del panel 4a está aislada de un contacto directo con el flanco 6a del carril por mediación de la rueda de apoyo 11, lo que garantiza un libre desplazamiento del batiente de puerta en apertura y en cierre, dada la eliminación de los frotamientos que constituían en la técnica anterior conocida un inconveniente importante. Merced a la combinación de la rueda de guiado 8 y de la rueda 11 que forma 15. tope rodante se garantizan una apertura y un cierre silenciosos, fáciles y exentos de enganche. Sobre la trayectoria de guiado del carril 6 está previsto un tope 14 fijado al carril contra el que se apoya, al final de carrera la rueda de guiado 8. El tope 14 está ventajosamente realizado en elastómero, por 20. una parte, para hacer el contacto silencioso y, por otra parte, para presentar un cierto módulo elástico que contribuye a la inmovilización de la puerta en posición de cierre.

25. Quede bien entendido que la invención no se limita al ejemplo de realización anteriormente descrito y representado, sino que por el contrario se podrá, si es necesario recurrir a otras formas de realización, sin por ello salir del marco de la invención.

#### NOTA

30. Descrita suficientemente la naturaleza del invento así como la manera de realizarlo en la práctica, debe hacerse



constar que las disposiciones anteriormente indicadas son susceptibles de modificaciones de detalle en cuanto no alteren su principio fundamental. Tambien se hace constar que el invento corresponde a una solicitud de patente presentada en Francia con el nº 72 18187 de 19 de Mayo de 1.972, acogiéndose por lo tanto a los beneficios que conceden los Convenios Internacionales en vigor, siendo lo que constituye la esencia del referido invento y por lo que se solicita una Patente de Invención por 20 años en España, sobre: PERFECCIONAMIENTOS EN DISPOSITIVOS DE GUIADO PARA LA APERTURA Y CIERRE DE PANELES ARTICULADOS ENTRE SI Y RESPECTO A UN MARCO ESTATICO, caracterizándose por lo siguiente:

1.- Perfeccionamientos en dispositivos de guiado para la apertura y cierre de paneles articulados entre si y respecto a un marco estático, marco que comprende dos montantes verticales reunidos por una traviesa superior horizontal sobre la que se fija un carril de perfil transversal en omega, caracterizados porque dichos dispositivos están constituidos de una unión articulada dispuesta entre el borde vertical libre de un panel de un grupo de paneles articulados y el carril en omega, componiéndose esta unión de una platina-soporte fijada al citado panel y que lleva dos ruedas, una de guiado del panel, dispuesto en el perfil interno del carril, y otra que forma tope rodante para el panel y que se aplica contra la cara vertical externa del carril paralela al plano de desplazamiento del borde libre del citado panel.

2.- Perfeccionamientos según la reivindicación 1, caracterizados porque la rueda de guiado dispuesta en el carril se une a la platina fijada al panel, por una manivela contracadada que presenta un punto de pivotamiento en la citada pla-



414946

tina.

- 3.- Perfeccionamientos según las reivindicaciones 1 y 2, caracterizados porque la rueda que forma tope rodante se une a la platina por un eje llevado por un brazo fijo de la platina.
- 5.
- 4.- Perfeccionamientos según una de las reivindicaciones anteriores, caracterizados porque está prevista una muesca en el panel que lleva la platina, que sirve para alojar parcialmente la rueda que forma tope rodante.
- 10.
- 5.- Perfeccionamientos según una de las reivindicaciones anteriores, caracterizados porque sobre la trayectoria de la rueda de guiado en el carril en omega está previsto un tope estacionario de final de carrera.
- 6.- Perfeccionamientos en dispositivos de guiado para la apertura y cierre de paneles articulados entre sí y respecto a un marco estático, tal y como queda sustancialmente descrito en la presente Memoria e ilustrado en los dibujos adjuntos.
- 15.

20. Esta Memoria consta de 7 hojas escritas a máquina por una sola cara.

Madrid, 19 MAYO 1973

Pierre BESSE.

J. GOMEZ ACEBO Y MOUTET  
Ingenieros de Minas

414944

FIG. 1

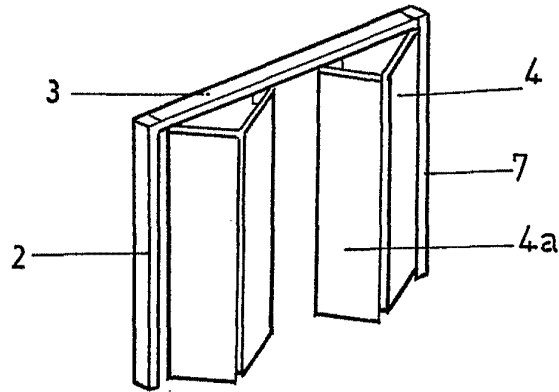

ESCALA VARIABLE

FIG. 2

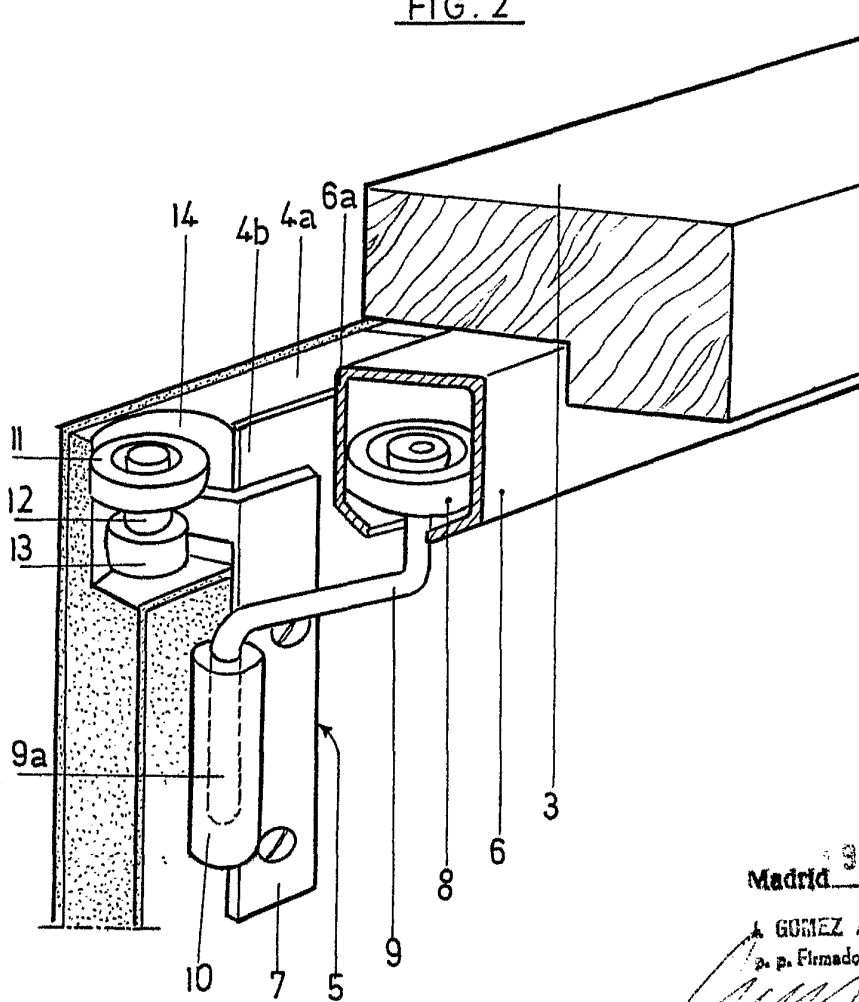

Madrid 9 Mayo 1973

A. GOMEZ ACEBO Y CAJAL  
p. p. Firmados L. Gaita Fernández

*[Handwritten signature]*

ESCALA VARIABLE.

414944

FIG. 3

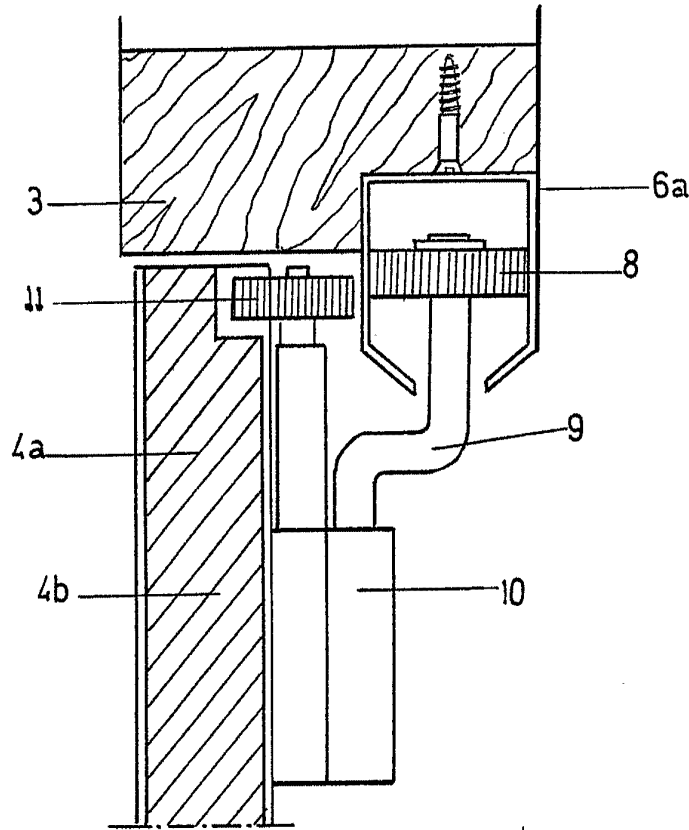

ESCALA VARIABLE

FIG. 4

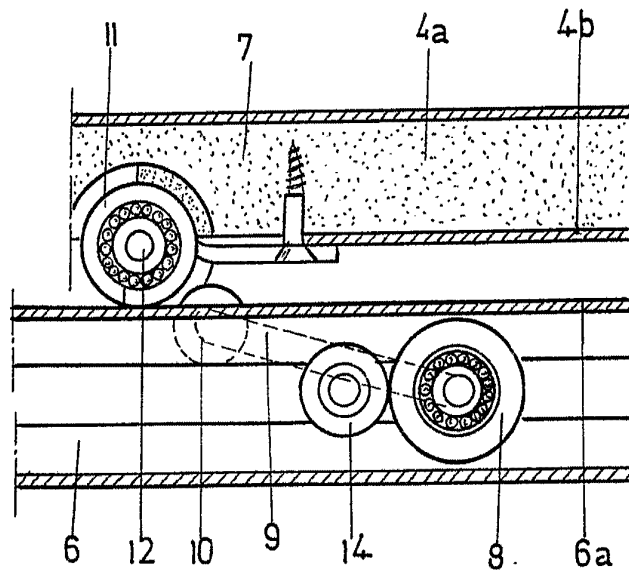

Madrid 13 de Mayo de 1973

Por el Firmado L. Guate. Fernández  
*[Signature]*

ESCALA VARIABLE.