

-1-
414928

27 MAR



Pat. de Introd. No. 414.928

F.C. 17-XI-75

414.928

Int. Cl.: C02B; C02E

MEMORIA DESCRIPTIVA

correspondiente a la solicitud de concesión de un.a.

PATENTE DE INTRODUCCION

SOLICITANTE: ORGAFER, S.A.

RESIDENCIA: Alda. Mazarredo, 7-BILBAO-1

ENUNCIADO: "PROCEDIMIENTO PARA MEJORAR LAS CON-
DICIONES DE TRABAJO DE LAS INSTALA-
CIONES DE ABSORCION Y ELIMINACION DE
GASES EN EL AGUA Y LIQUIDOS RESIDUALES"

Prioridad: Patente n.º del

FUENTE DE ORIGEN: Fabricación propia de la Firma
americana KEENE CORPORATION.

414928 27 MAY 1974



1 La presente Memoria descriptiva tiene como finalidad
la declaración del objeto sobre el cual se solicita el Privi-
legio de explotación industrial exclusiva en el territorio na-
cional, de una Patente de Introducción, de acuerdo con las -
5 normas que sobre el particular contiene el vigente Estatuto -
sobre Propiedad Industrial. Esta Patente de Introducción ba-
jo título "PROCEDIMIENTO PARA MEJORAR LAS CONDICIONES DE TRA-
BAJO DE LAS INSTALACIONES DE ABSORCION Y ELIMINACION DE GASES
EN EL AGUA Y LIQUIDOS RESIDUALES" viene a perfeccionar las -
10 técnicas conocidas, plasmándolo en soluciones que aventajan -
las convencionales, tal y como enumeraremos a lo largo de es-
ta Memoria.

15 Dentro de los sistemas citados, se plantean a menudo
o por lo menos con cierta frecuencia, situaciones que tienden
a alterar las características básicas y generales descritas -
en la Patente de Introducción No. 414.926, propiedad del soli-
citante.

20 Estas anomalías o situaciones especiales pueden ve-
nir producidas, entre otras, por la forma del depósito a ai-
rear, la cual forma, pueda en ocasiones apartarse de la ópti-
ma, con lo cual se crean reflexiones de las ondas, que inevi-
tablemente deben ser absorbidas por el sistema, adecuadamente.

25 Como por regla general, los motorreductores de accio-
namiento, solo están preparados para absorber momentos torso-
res, nos encontramos con que aquellos esfuerzos aleatorios -
pueden llegar a inutilizar a dicho sistema.

30 Por otro lado, y como característica y meta constan-
te a conseguir, tenemos la de la perfecta homogeneización de
las líneas de corriente en el interior del líquido, detalle -
que guarda una íntima relación con su proyección en planos -

-3-
414928

27 MAY



1 verticales.

Para su eficaz entendimiento, se acompaña una hoja - simple de dibujos, en la que, esquemáticamente viene representado lo siguiente:

5 La fig. 1ª se refiere a una vista general del sistema, en la que se aprecia la alargadera (2), de extraordinario cometido en el funcionamiento del mismo.

La fig. 2ª es un detalle relativo a la adopción de - la placa horizontal (7).

10 La fig. 3ª es una representación referente a la situación de la antedicha placa horizontal (7).

Tal y como señalábamos al principio de esta Memoria, la reflexión de las ondas producidas, puede transmitir choques o vibraciones al sistema, lo que se traduce en un momento flector peligroso.

15 Ante la necesidad de absorber esos esfuerzos, es necesaria la dotación del elemento (2) o alargadera, que fundamentalmente consiste en un rodamiento situado lo más alejado posible en relación con el rodamiento de salida del reductor, de modo que entre ambos, se pueda neutralizar un momento equivalente al torsor punta combinado con el flector relativo o producido por unas fuerzas desequilibradas respecto al eje - del aparato aireador.

25 En otro orden de cosas, se observa tanto en la fig. 2ª como en la fig. 3ª, la disposición de unas pequeñas placas horizontales (7), localizadas sobre las verticales (5), por uno de sus costados laterales de forma que por un lado quedan "a paño" la placa vertical (5) con uno de los costados mayores de (7), y por el otro se constituye un voladizo creado - por todo el resto de dicha placa (7). La placa en cuestión -

30

-4-414928 27 MAY 1971



1 se encuentra posicionada en la dirección de las aletas (6) y
presenta igual longitud que las verticales (5).

5 Con esta cavidad, se controla el ángulo de proyección
vertical de las partículas que llegan conducidas por las ale-
tas (3), desde el centro inferior del sistema y en cualquier
caso evitan que la proyección de estas al exterior alcance -
una excesiva altura, al conferirles una dirección adecuada. -
Dado por tanto que el sistema ideal debe airear las particu-
las en el exterior y volver a introducirlas en el interior -
10 del seno del líquido, dentro de ciertas constantes, consigui-
mos totalmente ambos fines, con lo que la función básica, que
da perfectamente realizada.

15 Conviene resaltar, una vez descritas la naturaleza y
ventajas de este invento, el carácter no limitativo del mismo,
por cuanto los cambios en la forma, materia o dimensiones de
sus partes constitutivas, no alterarán en modo alguno su esen-
cialidad, en tanto no supongan una sustancial variación en el
conjunto.

20 N O T A

Los puntos de invención, nuevos en España, que se -
presentan para que sean objeto de Patente de Introducción, de-
berán recaer sobre "PROCEDIMIENTO PARA MEJORAR LAS CONDICIO--
NES DE TRABAJO DE LAS INSTALACIONES DE ABSORCION Y ELIMINACION
DE GASES EN EL AGUA Y LIQUIDOS RESIDUALES", de acuerdo con -
25 las siguientes:

R E I V I N D I C A C I O N E S

30 1ª.- "PROCEDIMIENTO PARA MEJORAR LAS CONDICIONES DE
TRABAJO DE LAS INSTALACIONES DE ABSORCION Y ELIMINACION DE GA-
SES EN EL AGUA Y LIQUIDOS RESIDUALES" esencialmente caracteri-
zado por la absorción de los momentos flectores producidos -



1 per las ondas del líquido que se reflejan en las paredes del
depósito contenedor del líquido a través de una alargadera -
dispuesta entre el motorreductor y el propio eje que recoge -
5 estas fuerzas exteriores y las neutraliza, entretanto que so-
bre las piezas horizontales dispuestas verticalmente que so-
bresalen de los extremos superiores de los brazos del cuerpo
truncocónico y que irán total o parcialmente sumergidos, se -
sitúan otras piezas o pletinas soldadas a aquellas, de forma
10 que la unión se realiza a través de la cara mayor de las ple-
tinas sobre el perfil de aquellas, quedando dispuestas radial-
mente sobre los brazos y coincidiendo la pared de la prolonga-
ción horizontal de los brazos con el costado mayor de las ple-
tinas.

15 2ª.- "PROCEDIMIENTO PARA MEJORAR LAS CONDICIONES DE
TRABAJO DE LAS INSTALACIONES DE ABSORCION Y ELIMINACION DE GA-
SES EN EL AGUA Y LIQUIDOS RESIDUALES".

Todo tal y como queda descrito en la presente Memo-
ria que consta de cinco hojas mecanografiadas por una sola ca-
ra, acompañada de los dibujos correspondientes.

20 Madrid, 27 MAY. 1974

25

30

414928 27 MAY 1974

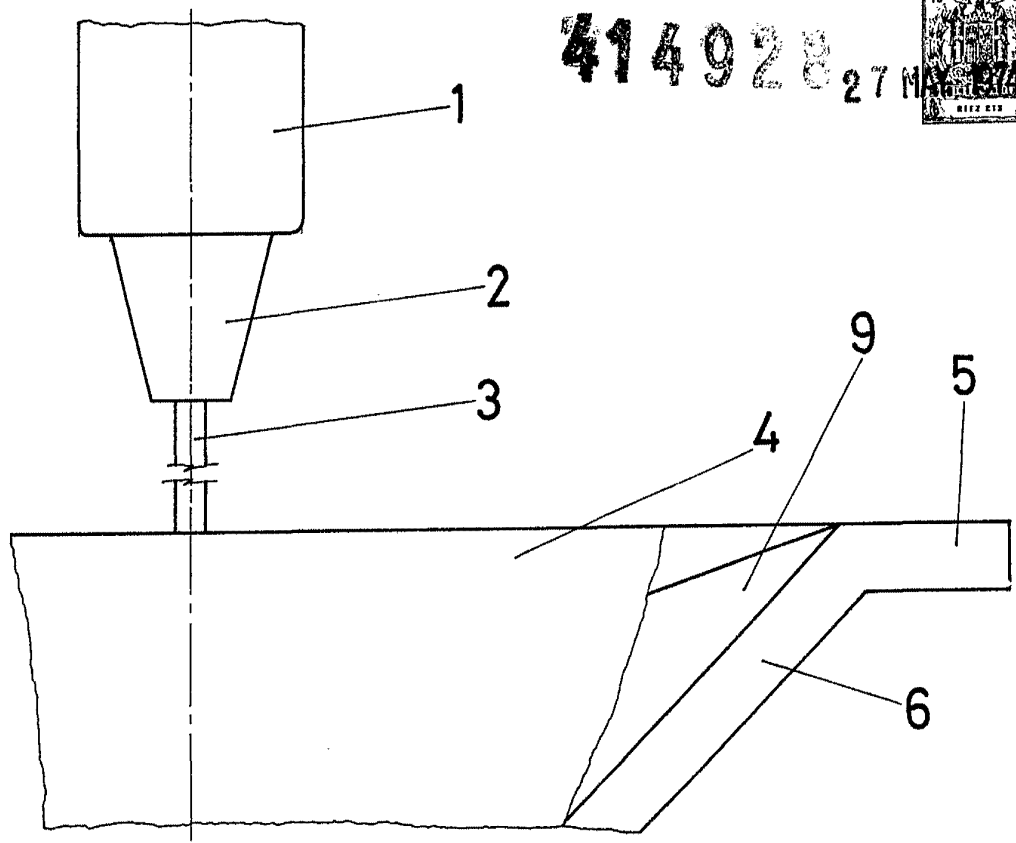

Fig. 1

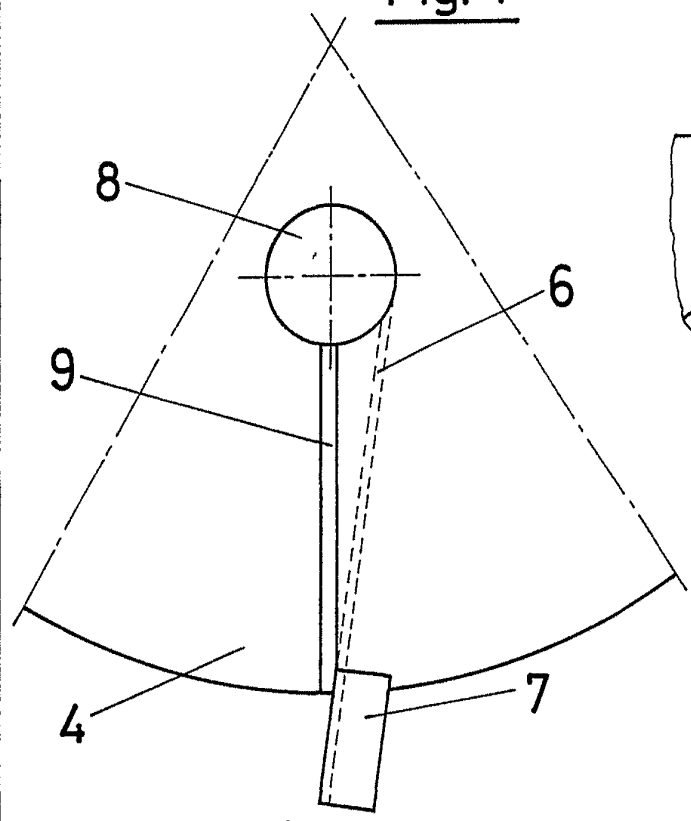

Fig. 3

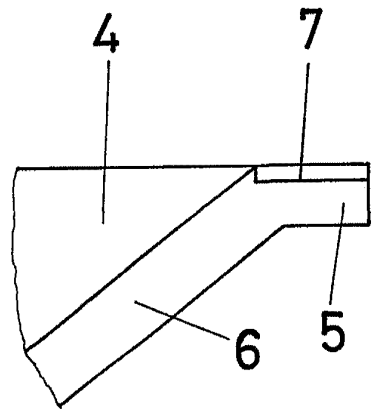

Fig. 2

ESCALA VARIABLE
Madrid 7 MAY 1974