

F.C. 4-VI-75

494635



Int. Cl.² B65 D

PATENTE DE INTRODUCCION

por 10 años

A favor de GAZZELLA ESPAÑOLA, S.A., sociedad mercantil
española, domiciliada en SABADELL (Barcelona), Calders,
nº 163. -----

Por: "MEJORAS EN LOS PROCESOS DE FABRICACION DE ENVASES
DE MADERA". -----

MEMORIA DESCRIPTIVA

La presente patente de introducción se refiere
a unas mejoras llevadas a cabo en los procesos de fabri-
cación de envases de madera, que han sido dadas a conocer
5 previamente con éxito en el extranjero, por cuyo motivo
el solicitante pide su registro en nuestro país a efecto
de mejorar la producción nacional.

En esencia el citado proceso comprende la
10 llegada simultánea a la máquina engrapadora, de los



fondos y cuadros del envase, siguiendo un arrastre de ambos elementos en la propia dirección de llegada de los fondos para ubicarse en la primera zona de trabajo, en donde tras una operación de agarre por

5 pinzado entra en acción un juego de cabezales engrapador y remachador enfrentados que efectúan la fijación al cuadro de una de las esquinas del envase, con seguido corrimiento rectilíneo del envase para sufrir la fijación la otra esquina del propio lateral. A continuación el

10 envase sufre un giro de 90° y se sitúa con su lateral mayor ante dos juegos de cabezales grapador y remachador ligeramente defasados respecto al eje teórico del envase, con lo que su acción se traduce en la fijación de dos de las tablillas transversales del fondo, respecto al

15 cuadro, siguiendo otro corrimiento rectilíneo para la fijación de las otras dos tablillas. Se prevé la posibilidad de existencia de otro juego de cabezales para la opcional fijación de una quinta tablilla central. Posteriormente tras otro giro de 90° del envase se

20 repite el ciclo con los otros dos laterales del mismo hasta su total engrapado por sus cuatro laterales. En las fases intermedias además del dispositivo de pinzado entra en juego otro dispositivo neumático encargado de alineación de cuadros y fondos para correcta

25 colocación de las grapas.

Con el fin de facilitar la explicación se acompaña a la presente memoria descriptiva una hoja de dibujos en la que se ha representado un caso práctico de realización, el cual se cita sólo a título de ejemplo

30 no limitativo del alcance de la invención.



En dicho dibujo:

La figura única representa un esquema del proceso en cuestión, mostrando las distintas fases operativas.

5 Según tal figura, las mejoras en el proceso de fabricación de envases de madera objeto de la presente patente, consisten en la llegada por separado a la máquina correspondiente, de los cuadros -1- y fondos -2-, conflu-
10 yendo en una zona de reunión -3- para alimentación de dicha máquina con ambas piezas. El arrastre -4- de los fondos -2- continúa entonces presentando el conjunto a unos cabezales de pinzado o fijación -5- y a un alineador (no representado en el esquema). Queda el conjunto en la posición a trazos -6- y un juego de cabezal grapador
15 y remachador -7- sitúa la grapa -8- de una esquina.

 Sigue un corto desplazamiento rectilíneo, y el envase pasa a la posición -9- a trazo lleno en donde el mismo juego -7- pone la grapa -10-. Con ello se completa la fijación de uno de los laterales menores del envase.

20 A continuación, dicho envase sufre un giro -11- de 90° presentando un lateral mayor a dos juegos -12- y -13- de cabezales análogos al -7-, los cuales, con el envase en la posición -14- de línea de trazos sitúan las grapas -15- y -16- de dos tablillas del fondo, siguiendo
25 otro corto desplazamiento rectilíneo para fijación, en la posición -17- a trazo lleno, de las grapas -18- y -19- para las otras dos tablillas.

 Para la obtención de los grapados en las otras caras del envase se repite el ciclo con los giros -20-
30 y -21- y los desplazamientos rectilíneos consiguientes.



5 Se ha previsto también que en las fases de
grapado de los laterales mayores pueda entrar en
acción otro juego de cabezal grapador y remachador para
colocar una grapa central, caso de fondos de cinco tabli-
llas .

10 El objeto de la patente, dentro de su esencia-
lidad, puede ser llevado a la práctica en otras formas
de realización que difieran en detalle de la indicada
a título de ejemplo, a las cuales alcanzará igualmente
la protección que se recaba. Podrá, pues, realizarse
estas mejoras en los procesos de fabricación de envases
de madera, con los medios, componentes y accesorios
más adecuados, por quedar todo ello comprendido en el
espíritu de las siguientes reivindicaciones.

15

N O T A

Se reivindica como objeto de la presente patente
de introducción:

20 1.- Mejoras en los procesos de fabricación de
envases de madera, caracterizadas esencialmente por el
hecho de comprender una primera fase de llegada por
separado de los cuadros y fondos del envase que confluyen
en una zona a la entrada de la máquina de grapar, desde
donde sufren un arrastre común hacia unos cabezales de
pinzado que sitúan el conjunto ante un juego de cabezal
25 grapador y remachador que pone la grapa de una de las
esquinas del lateral menor correspondiente, siguiéndole
un corto desplazamiento rectilíneo del envase con coloca-
ción de la grapa de la otra esquina, a cuya fase sigue
otra de giro a 90° del envase para presentar a la máquina

414635

- 5 -



5 uno de los laterales mayores, que sufre la acción de un doble juego de cabezales, análogos al anterior, que fija por grapado dos de las tablillas del fondo, con nuevo desplazamiento rectilíneo del envase para fijación de las otras dos tablillas, con opcional actuación de un tercer cabezal central ante la existencia de otra tablilla, repitiéndose el propio ciclo citado para los otros dos laterales del envase.

10 2.- MEJORAS EN LOS PROCESOS DE FABRICACION DE ENVASES DE MADERA.

Consta la presente memoria descriptiva de cinco hojas mecanografiadas, foliadas, numeradas y escritas por una sola cara, acompañada de una lámina de dibujos.

Madrid, a

10 MAY. 1973

GAZZELLA ESPAÑOLA, S.A.

P.A.

MANUEL DE GAZZELLA
P. P.

DV/ar.

414635

414635



10.000.000

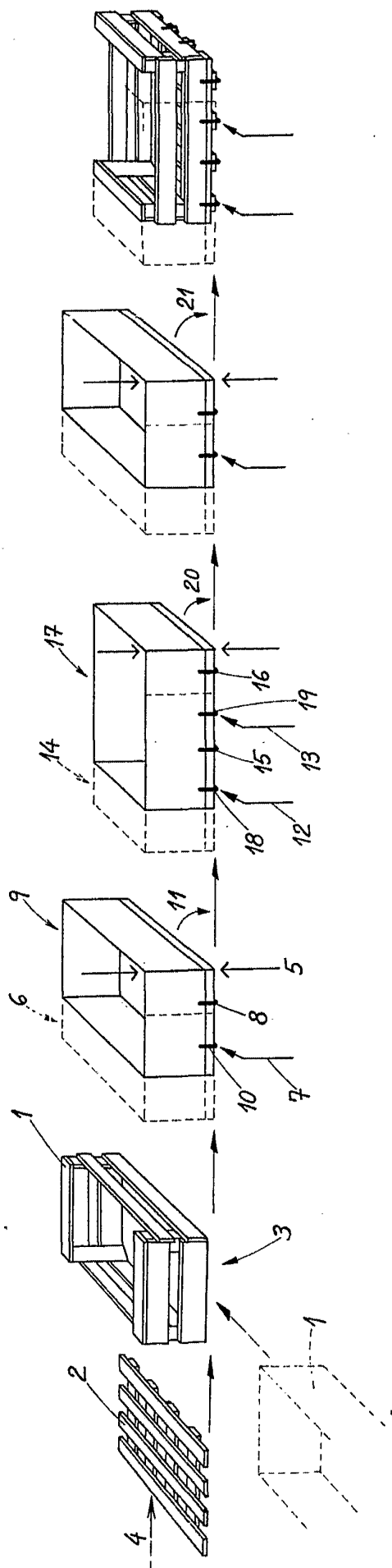

Madrid 10 de Mayo de 1973

MANUEL DE LA ROSA
E. P.
[Signature]

GAZZELLA ESPAÑOLA, S.A.

414635

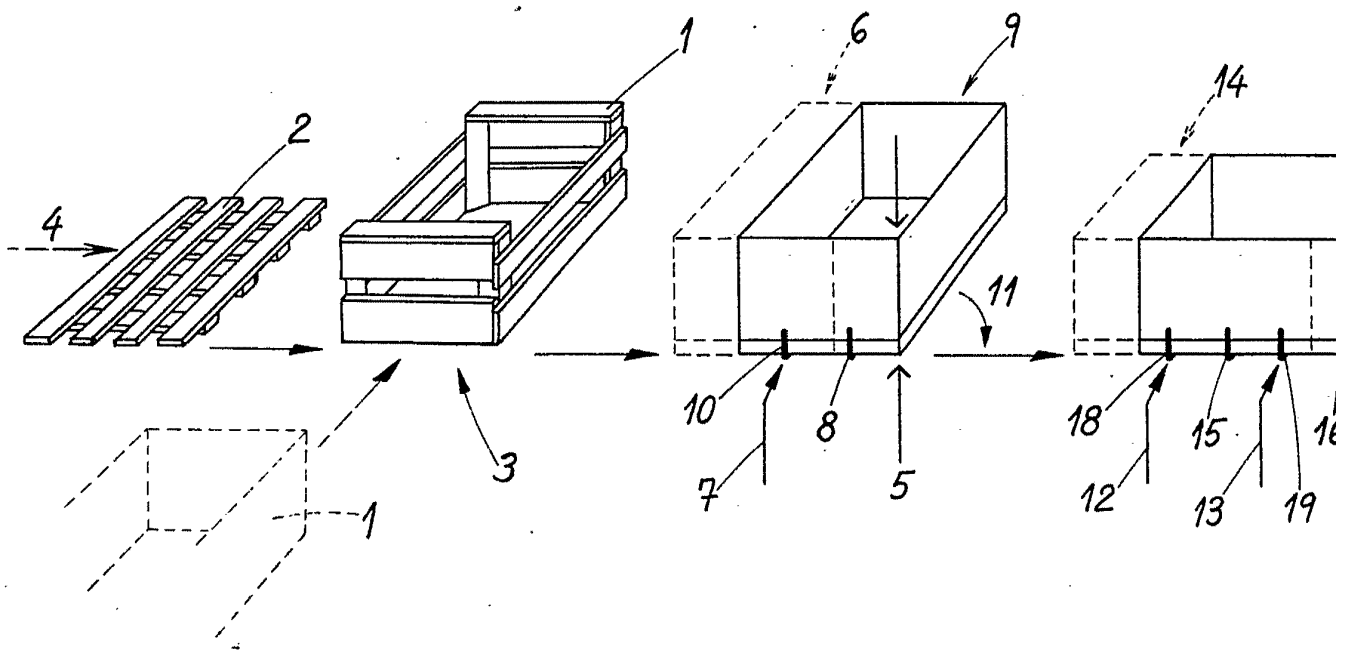

414635



MAY 10 1973

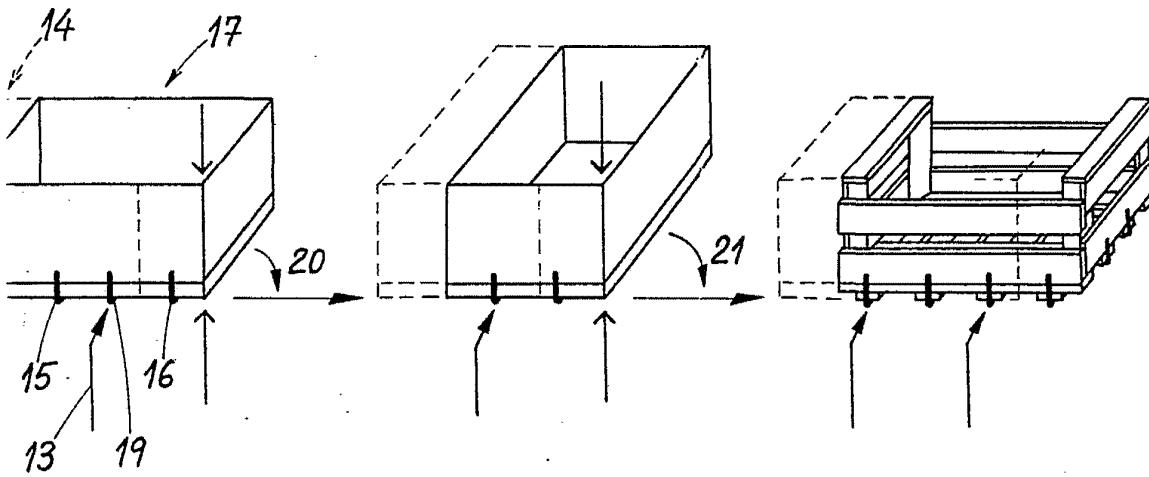

Madrid 10 de Mayo de 1973

MANUEL DE...
P. P.