

F.C. 27-V-75

414422



Int. Cl.: F24C

414422

M E M O R I A D E S C R I P T I V A
de una Patente de Invención a nombre de:
GEBRÜDER THIELMANN AKTIENGESELLSCHAFT,
de nacionalidad alemana, domiciliada en
6341 Sechshelden/Dillkreis, (ALEMANIA);
por: "SOLERA DE HORNO EN FORMA DE ARTE-
SA".

-----ooo000ooo-----

5 El invento se refiere a una solera de horno a base
de una parte superior de artesa con al menos un rebajo para
placa de cocción y una placa de cocción insertada en el re-
bajo para placa de cocción, así como un dispositivo de sopor-
te dispuesto por debajo del rebajo para placa de cocción, que
está conectado con la parte superior de artesa y soporta la
placa de cocción.

10 En las soleras de horno en forma de artesa conoci-
das (de la práctica) de la clase descrita, el dispositivo de
soporte sirve, tal como es sabido, para asegurar que las pla-
cas de cocción insertadas estén correctamente colocadas y per-
manezcan en lo esencial horizontales, cuando la parte superior

414422



de artesa experimente en su conjunto dilataciones térmicas y eventualmente incluso deformaciones. Por un lado, las dilataciones térmicas y las deformaciones se transmiten a los dispositivos de soporte conectados con la parte superior de artesa. Por otro lado, también las placas de cocción están en comunicación con su reborde también con la parte superior de artesa, de manera que incluso cuando no se altera el dispositivo de soporte, las modificaciones de la parte superior de la artesa son absorbidas y recogidas por las placas de cocción. El invento pretende poner remedio a esto.

El invento concierne a una solera de horno en forma de artesa a base de parte superior de artesa con al menos un rebajo para placa de cocción y una placa de cocción insertada en el rebajo para placa de cocción así como un dispositivo de soporte dispuesto por debajo del rebajo para placa de cocción, que esté conectado con la parte superior de artesa y soporte la placa de cocción. El invento consiste en que sobre el dispositivo de soporte está colocado un apoyo intermedio, y porque sobre éste está apoyada adicionalmente (en al menos algunos puntos) la placa de cocción. De este modo se logra que las alteraciones de la parte superior de artesa debidas a dilataciones térmicas o deformaciones ya no pueden ser transmitidas a la placa o a las placas de cocción, de manera que éstas permanezcan correctamente colocadas. En este caso no perturba el hecho de que también la parte superior de artesa esté apoyada sobre el apoyo intermedio en la zona del rebajo para placa de cocción. El apoyo intermedio propiamente dicho está colocado

414422



de modo conveniente de forma suelta sobre la estructura de soporte y está centrado mediante resaltos de la parte superior de la artesa en la zona de reborde del rebajo de las placas de cocción. La estructura de soporte propiamente dicha puede estar estructurada de diferentes maneras dentro del marco del invento. Una forma de realización preferida del invento, que es ventajosa en combinación con las medidas descritas, está caracterizada porque la estructura de soporte consiste en una chapa inferior y en una chapa de soporte de estructura plegada soldada sobre ella, estando conectada la chapa inferior con su reborde a una pestaña escarpada de la parte superior de artesa, y estando reunidas la chapa de soporte de estructura plegada así como la chapa inferior por medio del tornillo o tornillos de fijación de la placa de cocción. La expresión estructura plegada se utiliza aquí en el sentido de la estática clásica, y designa una estructura de soporte superficial que es formada, por así decir, por pliegues. De acuerdo con el invento esta chapa de estructura plegada no está sujeta y, por lo tanto, no modifica su forma en el caso de dilataciones térmicas y deformaciones de la solera de horno en forma de artesa, a saber incluso tampoco cuando la chapa inferior debiese estar afectada todavía por estas dilataciones térmicas y deformaciones. Por lo demás, la chapa inferior posee convenientemente un reborde escarpado y está conectada por medio de este reborde con la pestaña ya citada de la parte superior de artesa. La chapa de soporte de estructura plegada puede ser realizada de modo uniforme mediante varios re-

414422



bajos de placas de cocción, y la chapa inferior puede estar estructurada de una sola pieza o de varias piezas.

5 Las ventajas logradas han de ser vistas en los hechos de que en la solera de horno en forma de artesa de acuerdo con el invento las dilataciones térmicas y las deformaciones que experimenta en y por sí la solera de horno en forma de artesa ya no pueden ser transmitidas a la placa de cocción. Además de ello, la placa de cocción está apoyada de modo terminante y seguro en el dispositivo de soporte. Finalmente, la
10 solera de horno en forma de artesa de acuerdo con el invento se caracteriza en su conjunto por sencillez en la estructuración constructiva y desde el punto de vista de técnica de montaje.

15 En lo que sigue, se explican más detalladamente las características descritas y otras características adicionales del invento con ayuda de unos dibujos que representan solamente un ejemplo de realización, que ponen de manifiesto también otras características del invento. En estos dibujos, en representación esquemática:

20 La Figura 1 muestra una sección transversal a través de una solera de horno en forma de artesa de acuerdo con el invento, y

la Figura 2 muestra una vista superior sobre el objeto de acuerdo con la figura 1.

25 La solera de horno en forma de artesa representada en la figura posee en una parte superior de artesa 1 dos rebajos para placa de cocción 2 y placas de cocción 3 insertadas

414422



en éstos. Por debajo del rebajo para placa de cocción 2 se encuentra un dispositivo de soporte 5, que está conectado con la parte superior de artesa 1, estando fijada la placa de cocción 3 mediante un tornillo de fijación 6 al dispositivo de soporte 4,5. Aquí es esencial en primer término el hecho de que sobre el dispositivo de soporte 4, 5 está colocado un apoyo intermedio 7, y que en éste la placa de cocción 3 está apoyada adicionalmente en algunos puntos con intercalamiento de la parte superior de artesa 1, mientras que la placa de cocción 3 se aplica por lo demás con su reborde de placa de cocción 18 sobre el reborde del rebajo para placa de cocción 2. De este modo se impide que dilataciones térmicas o deformaciones de la parte superior de artesa 1 se transmitan a la placa de cocción 3. En este caso no perturbe el hecho de que también la parte superior de artesa 1 está apoyada además con su reborde 8 o rebajo para placa de cocción 2, sobre el apoyo intermedio 7. El apoyo intermedio 7 propiamente dicho está colocado en forma suelta sobre el dispositivo de soporte 4, 5.

En combinación con la disposición del apoyo intermedio 7 tiene importancia especial la estructura del dispositivo de soporte 4, 5 propiamente dicho, que no debe alterarse en el caso de dilataciones térmicas o deformaciones de la parte superior de artesa 1. Para ello el dispositivo de soporte consta de una chepa inferior 4 y de una chepa de estructura plegada 5 soldada sobre ella, estando conectada la chepa inferior 4 con su reborde 9 a una pestaña escarpada 10 de la parte su-



perior de artesa 1, y estando reunidas la chapa de soporte de estructura plegada 5 así como la chapa inferior 4, por medio del tornillo de fijación 6, con la placa de cocción 3.

5 En la forma de realización representada, la parte superior de artesa 1 tiene en la zona del rebajo para placa de cocción 2, a continuación del reborde 8, un escalón periférico 19 y con éste se apoya sobre el apoyo intermedio 7.

10 En el ejemplo de realización y de acuerdo con una forma de realización preferida la chapa inferior 4 tiene un reborde escarpado 9, que está unido con la pestaña 10, ya citada, de la parte superior de artesa 1. Por lo demás, en el ejemplo de realización la chapa de estructura plegada 5 está guiada de modo uniforme a través de los diversos rebajos para placa de cocción 2, y la chapa inferior 4 posee un orificio para montaje 11. Con el orificio para montaje está asociada
15 una tapa 13.

20 La forma geométrica de la chapa de soporte de estructura plegada 5 propiamente dicha se corresponde en el ejemplo de realización a la forma de realización preferida del invento. Así, una porción rebajada central 14 está prevista en el centro por debajo de cada rebajo para placa de cocción 2, penetrando el tornillo de fijación 6 en esta porción rebajada central 14. Dispuestas a continuación se encuentran porciones prominentes 15 que a su vez están rodeadas por una porción rebajada de reborde 16 circundante a la que sigue un cuello de
25 cierre 17 dispuesto verticalmente hacia arriba. El apoyo intermedio 7 estructurado en forma de anillo se apoya sobre las por-

414422



5 ciones prominentes 15 y tiene aproximadamente el diámetro del rebajo para placa de cocción 2 o un diámetro algo mayor que éste. Sólo se representa al reborde de placa de cocción 18 que se aplica por encima del reborde 8 del rebajo para placas de cocción 2 y está fijado a la placa de cocción 3.

N O T A

Se reivindica como nuevo y de propia invención.

10 1.- Solera de horno en forma de artesa, que consta de una parte superior de artesa con al menos un rebajo para placa de cocción y una placa de cocción insertada en el rebajo para placa de cocción así como un dispositivo de soporte dispuesto por debajo del rebajo para placa de cocción, que está conectado con la parte superior de artesa y soporta la placa de cocción, caracterizada porque sobre el dispositivo de soporte está colocado un apoyo intermedio y porque sobre éste se apoya la placa de cocción adicionalmente en al menos algunos puntos.

15 2.- Solera según la reivindicación 1ª, caracterizada porque también la parte superior de artesa está apoyada con su reborde sobre el apoyo intermedio.

20 3.- Solera según las reivindicaciones anteriores, caracterizada porque el apoyo intermedio está estructurado en forma de anillo y tiene aproximadamente el diámetro del rebajo para placa de cocción.

25 4.- Solera según las reivindicaciones anteriores, ca

SM



414422

racterizada porque el apoyo intermedio está conectado de modo desmodrómico en cuanto a las fuerzas y/o de modo desmodrómico en cuanto a la forma con el dispositivo de soporte.

5 5.- Solera según las reivindicaciones anteriores, caracterizada porque el dispositivo de soporte consiste en una chapa inferior y en una chapa de soporte de estructura plegada soldada sobre ésta, estando conectada la chapa inferior con su reborde a una pestaña escarpada de la parte superior de artesa y estando reunidas la chapa de soporte de estructura
10 plegada así como la chapa inferior, por medio del tornillo de fijación con la placa de cocción.

15 6.- Solera según las reivindicaciones anteriores, caracterizada porque la chapa inferior tiene un reborde escarpado, y con éste está conectada a la pestaña de la parte superior de artesa.

20 7.- Solera según las reivindicaciones anteriores, en la forma de realización que tiene varios rebajos de placas de cocción, caracterizada porque la chapa de soporte de estructura plegada está guiada de modo uniforme a través de los diversos rebajos para placa de cocción, pudiendo estar estructurada la chapa inferior de una sola pieza o de varias piezas.

25 8.- Solera según las reivindicaciones anteriores, caracterizada porque la chapa de soporte de estructura plegada tiene una porción rebajada en el centro del rebajo para placa de cocción, porciones prominentes dispuestas a continuación y una porción rebajada de reborde circundante con un cuello de cierre dispuesto verticalmente hacia arriba.

414422



9.- "SOLERA DE HORNO EN FORMA DE ARTESA".

Tal como se describe y reivindica en la presente Memoria Descriptiva, que consta de nueve hojas escritas a máquina por una sola cara y de sus correspondientes dibujos.

Madrid, 4 MAY 1973

Juan

MM



414422

414422

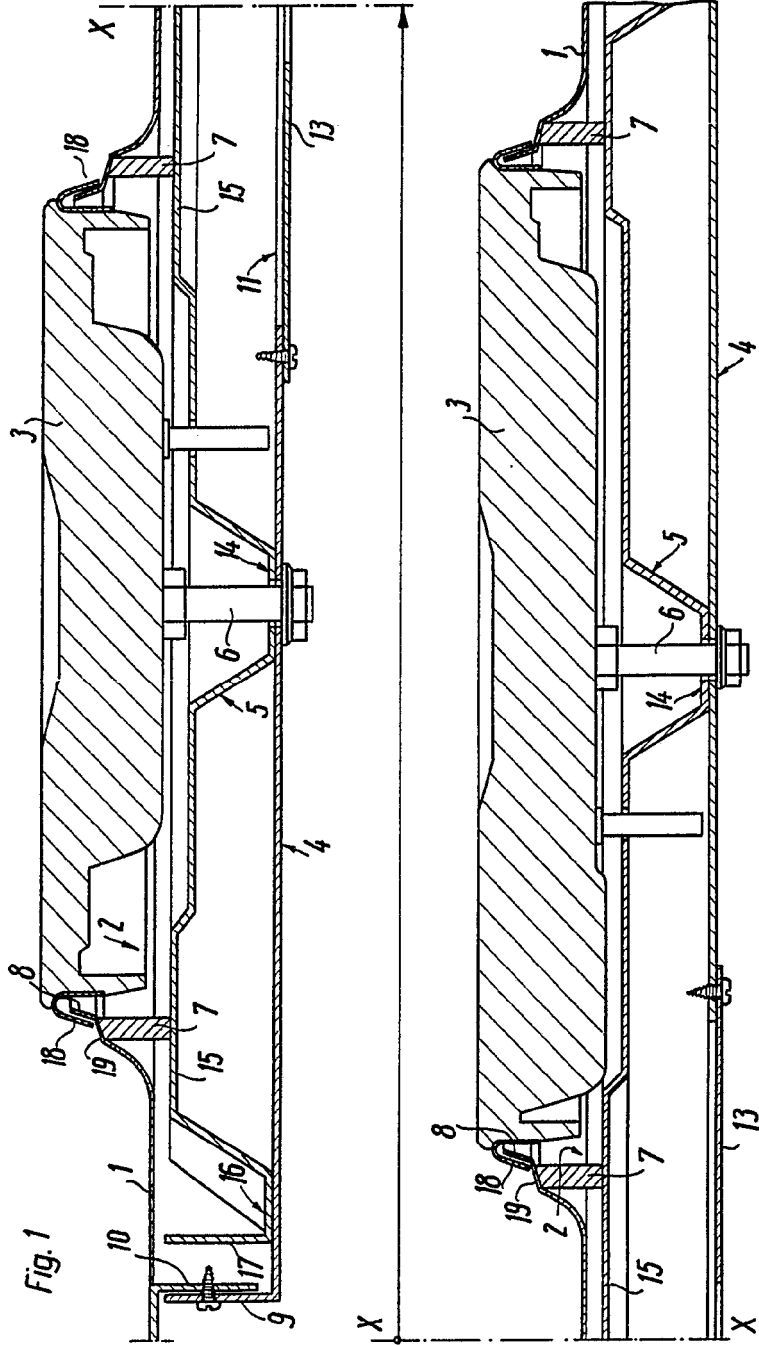

Escala variable

Madrid 4 Mayo 1.973

Handwritten signature

414422

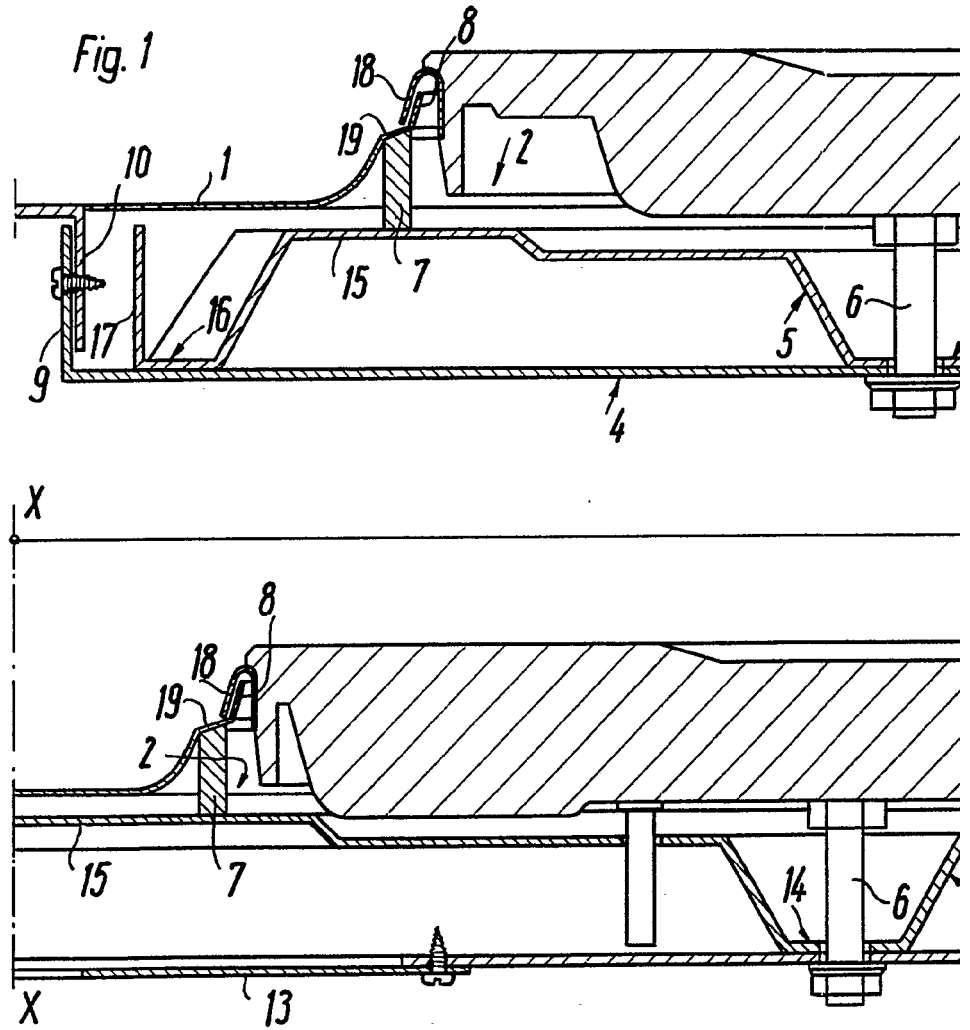

Escala variable



414422

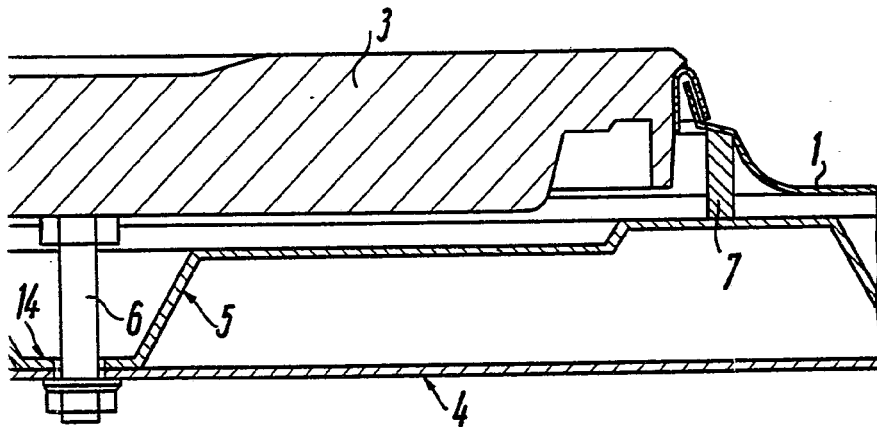
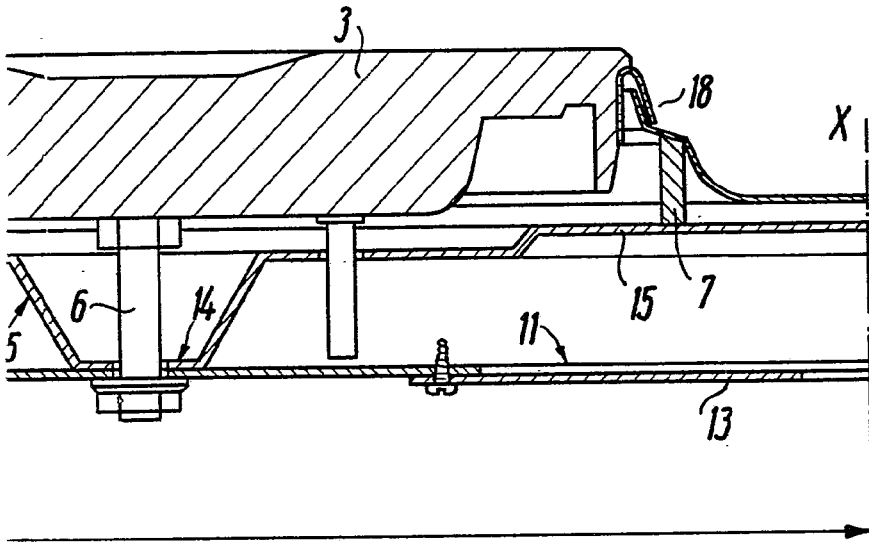

Madrid 4 Mayo 1.973

Grand



414422

414422

Fig. 2

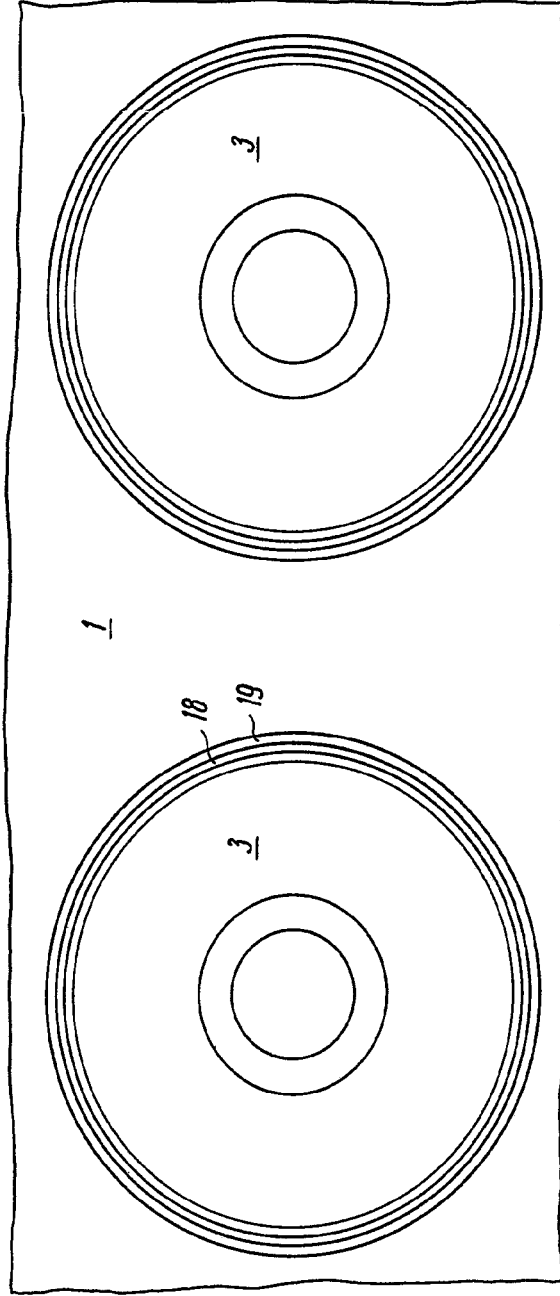

Escala variable

Madrid 4 Mayo 1.973

Grandy

414422

Fig. 2

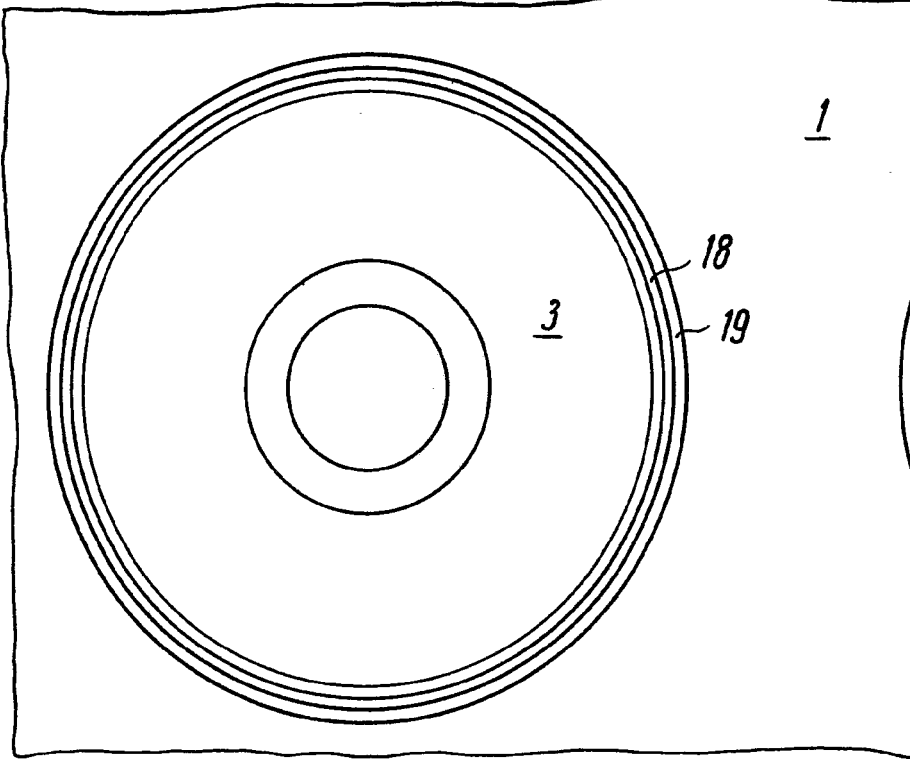

Escala variable



414422

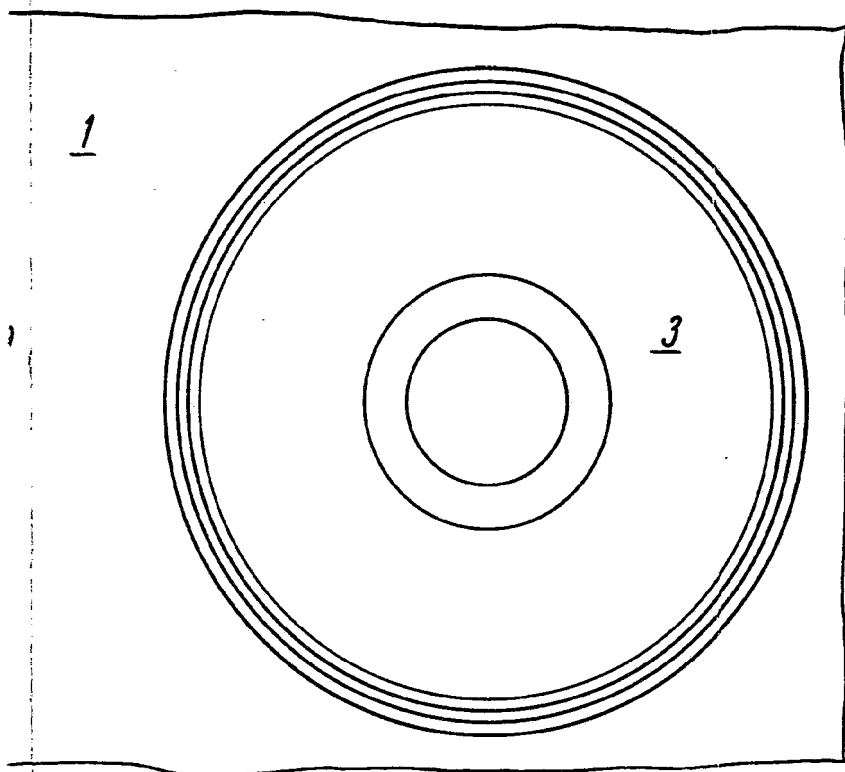

Madrid 4 Mayo 1.973

Juan