

F.C. 18-IV-75



Int. Cl. 2: G03G

473078

# MEMORIA DESCRIPTIVA

correspondiente a la solicitud de concesión de una

## PATENTE DE INVENCION.

SOLICITANTE: XEROX CORPORATION

RESIDENCIA: XEROX SQUARE.-ROCHESTER.-N.Y.14603

ESTADOS UNIDOS.

ENUNCIADO: UNA MAQUINA ELECTROSTATOGRAFICA

Prioridad: Patente estadounidense nº 238,045 del 27-3-72

p.p.

413018 26 MAR 1954



COMPENDIO DE LA DESCRIPCION

1 Un conjunto de rodillo de transferencia que incluye  
un rodillo de transferencia y un cepillo limpiador rotativo  
para una máquina electrostatográfica. Se hace girar el conjun-  
to de rodillo de transferencia alrededor de un eje de soporte  
5 y en contacto a presión con la superficie fotoconductiva du-  
rante su modo de transferencia de imagen. El conjunto de rodi-  
llo de transferencia incluye un cepillo limpiador rotativo en  
contacto de limpieza con el rodillo de transferencia y es mo-  
vible con el rodillo alrededor del eje de soporte. Mecanismos  
10 separados de impulsión, a partir de un solo miembro impulsor  
del conjunto, permiten la rotación independiente del rodillo  
y del cepillo.

15 La presente invención se relaciona con electrostato-  
grafía, y más particularmente con un nuevo conjunto de rodi-  
llo de transferencia para un aparato electrostatográfico.

Al poner en práctica la electrostatografía, de acuer-  
do con lo descrito en la patente norteamericana Nº 2.297.691;  
de Chester F. Carlson, se emplea, para soportar imágenes elec-  
20 trostáticas, una placa electrostatográfica que tiene una su-  
perficie que comprende una capa de material aislante fotocon-  
ductivo fijada a un dorso conductivo. De acuerdo con el méto-  
do usual para poner en práctica este procedimiento, se carga  
electrostáticamente la placa en una manera uniforme sobre su  
25 superficie y se la expone entonces a un diseño de luz de la  
imagen que se desea reproducir, descargando así la carga en  
las áreas en las cuales incide la luz sobre la capa. Por lo  
tanto, las áreas no descargadas de la capa forman un diseño  
de carga electrostática en conformidad con la configuración  
30 del diseño de luz original.



1                   Se puede revelar entonces la imagen electrostática  
latente, poniéndola en contacto con un material finamente di-  
vidido, electrostáticamente atraible, tal como un polvo resi-  
5                   noso. El polvo es retenido en las áreas de imagen por los cam-  
pos electrostáticos de la capa. Donde el campo es máximo, se  
deposita la máxima cantidad de material; y donde el campo es  
mínimo, se deposita poco o ningún material. En consecuencia,  
se produce una imagen de polvo en conformidad con la imagen  
de luz de la copia que se desea reproducir. Subsiguientemente  
10                   se transfiere el polvo hacia una hoja de papel u otra superfi-  
cie, y se le fija apropiadamente a la misma de manera que for-  
me una impresión permanente.

15                   Este polvo, comúnmente denominado matizador, puede  
ser fijado haciendo pasar la hoja de papel, u otra superficie  
que incluya la imagen transferida, entre un rodillo calentado  
y un segundo rodillo en contacto a presión con el mismo, de  
manera que el matizador se funda sobre la hoja de papel.

20                   En general, se transfiere la imagen hacia un miembro  
receptor de imagen haciendo pasar dicho miembro entre la su-  
perficie fotoconductiva, que incluye la imagen revelada, y  
un rodillo en contacto con la misma. Para proveer copias de  
calidad durante el funcionamiento de la máquina, se requiere  
la separación continua de los depósitos indeseables de matiza-  
dor sobre el rodillo de transferencia.

25                   Una de las finalidades de la presente invención es  
proveer un nuevo conjunto de transferencia en una sola unidad.

30                   Otra finalidad de la presente invención es proveer  
un nuevo conjunto de transferencia que incluye un rodillo lim-  
piador al cual se puede poner fácilmente en contacto operati-  
vo con un rodillo de transferencia para ser impulsado con el

- 4 -  
413018

26 MAR 1954



1

mismo y que es movable como una sola unidad con el rodillo, y medios impulsores para el mismo.

5

Se logra éstas y otras finalidades de la presente invención, al proveer un conjunto de transferencia rotativamente soportado en el alojamiento de una máquina electrostatográfica en yuxtaposición con una superficie fotoconductiva de la misma. El conjunto de transferencia está provisto de un rodillo de transferencia y un cepillo limpiador rotativo en contacto de cepillado con la superficie del rodillo. Tanto el cepillo como el rodillo están provistos de medios para comunicarles movimiento por separado. Tanto el conjunto, como el rodillo de transferencia, el cepillo rotativo y los medios que comunican movimiento por separado, están soportados como una sola unidad en el armazón de la máquina y se los puede mover como una sola unidad fuera de la máquina, o bien en contacto con la superficie fotoconductiva.

10

15

20

Se podrá comprender mejor la presente invención, como así también otras finalidades y particularidades de la misma, que resultarán evidentes al considerar la siguiente descripción detallada que se dará con referencia a los dibujos que se acompañan, en los cuales las mismas referencias numéricas indican partes similares:

25

La figura 1 es un corte esquemático de una máquina reproductora electrostática que incorpora los principios de la presente invención;

La figura 2 es una vista de uno de los extremos del conjunto de transferencia, que muestra los medios que comunican movimiento para el rodillo de transferencia;

30

La figura 3 es una vista isométrica (considerablemente simplificada) del conjunto de rodillo de transferencia;

-413018



1 La figura 4 es una vista del otro extremo del conjunto, que muestra los medios que comunican movimiento para el cepillo rotativo;

5 La figura 5 es una vista posterior del conjunto de eje trabador;

La figura 6 es una vista lateral en elevación de un armazón de montaje para el conjunto de rodillo de transferencia y

10 La figura 7 es una vista lateral del conjunto de rodillo de transferencia, que ilustra su movimiento cuando se encuentra dispuesto en yuxtaposición con una correa fotoconductiva de una máquina electrostatográfica.

15 Para que se pueda comprender en general la máquina copiadora/reproductora ilustrada, a la cual se puede incorporar la presente invención, se hará referencia a la figura 1 en la cual se ilustra esquemáticamente los diversos componentes del sistema de la máquina.

20 Un documento D, que se desea copiar, está colocado sobre una platina de soporte transparente P que está fijamente dispuesta en un conjunto de iluminación al cual se indica en general mediante la referencia numérica 10, que está provisto en el extremo izquierdo de la máquina. Los rayos de luz, provenientes de un sistema de iluminación, son proyectados en forma de destellos sobre el documento a fin de producir rayos de imagen que corresponde a las áreas de información. Se proyecta los rayos de imagen mediante un sistema óptico sobre la superficie fotosensible de una placa electrostatográfica que afecta la forma de una correa fotoconductiva flexible 12 que está dispuesta sobre un conjunto de correa al cual se indica en general mediante la referencia numérica 14.

25

30

413018 26



1 La correa 12 comprende una capa fotoconductiva de se-  
lenio que es la superficie receptora de luz y el medio de  
formación de imagen del aparato, sobre un dorso fotoconducti-  
vo. La superficie de la correa fotoconductiva se hace fotosen-  
5 sible mediante una etapa previa de cargar uniformemente a la  
misma mediante un dispositivo generador de descarga corona  
o corotrón 13.

10 La correa está montada rotativamente para su movimien-  
to continuo sobre tres rodillos 20, 21 y 22 que están dispues-  
tos con sus ejes en paralelo. El conjunto de correa fotocon-  
ductiva 14 está deslizablemente montado sobre dos ejes de so-  
porte 23 y 24, estando el rodillo 22 rotativamente soportado  
sobre el eje 23 que está fijado al armazón del aparato y al  
15 cual se impulsa rotativamente mediante un conjunto apropiado  
de motor y transmisión (no ilustrado) en el sentido que seña-  
la la flecha, a velocidad constante. Durante la exposición  
de la correa 12, la porción expuesta es la porción de la co-  
rrea que corre entre los rodillos 21 y 22. Durante este movi-  
miento de la correa 12, la imagen de luz reflejada desde di-  
20 cho documento original, colocado sobre la platina, es proyec-  
tada en forma de destellos sobre la superficie de la correa  
para producir una imagen latente electrostática sobre la mis-  
ma en el puesto de exposición A.

25 A medida que la superficie de la correa continúa su  
movimiento, la imagen electrostática pasa a través de un pue-  
sto de revelación B en el cual está situado un conjunto de re-  
velador indicado en general mediante la referencia numérica  
15 y que provee la revelación de la imagen electrostática me-  
diante cepillos múltiples 16, a medida que la misma se mueve  
30 a través de la zona de revelación.

413018



1           Mediante la correa se transporta la imagen electrostá-  
tica, así revelada, hacia un puesto de transferencia C en el  
cual puede estar dispuesta la presente invención y en el cual  
una hoja de papel de copia se mueve entre un rodillo de trans-  
5           ferencia y la correa a una velocidad sincronizada con la co-  
rrea móvil de manera que lleva a cabo la transferencia de la  
imagen revelada, solamente mediante una polarización eléctrica  
del rodillo de transferencia. En este puesto se provee un me-  
canismo transportador de hojas al cual se indica en general  
10           en 17 y que es apto para transportar hojas de papel desde un  
mecanismo manipulador de papel, al cual se indica en general  
mediante la referencia numérica 18, hacia la imagen revelada  
sobre la correa en el puesto C.

15           Después de haberse desprendido la hoja de la correa  
12, se la transporta hacia un conjunto fundidor indicado en  
general mediante la referencia numérica 19, en el cual se fi-  
ja permanentemente sobre la misma la imagen de polvo electros-  
tatográfico revelada y transferida del material en hoja. Des-  
pués de la fusión, se descarga del aparato la copia terminada  
20           en un punto apropiado para su recolección, externa al apar-  
to.

25           Se considera innecesario dar otros detalles referen-  
tes a la estructura del conjunto de correa 14 y otros compo-  
nentes de tratamiento de la máquina, además de lo delineado  
hasta aquí, puesto que no forman parte de la presente inven-  
ción.

30           Haciendo referencia ahora a las figuras 2, 3 y 4, se  
ilustra en ellas un conjunto de transferencia al cual se indi-  
ca en general en 30, que tiene un rodillo de transferencia 32  
fijado a un eje 32 que está montado para su rotación en coji-



1 netes apropiados que están soportados en conjuntos de cubo 36  
y 37. Una polea 38 está fijada a uno de los extremos del eje  
34 que se extiende a través del conjunto de cubo 36 y se vin-  
5 cula con una correa sincronizadora sin fin 40 que pasa alrede-  
dor de una polea loca 41 y una polea impulsora 42. La polea  
42 está fijada a uno de los extremos de un eje impulsor 44 que  
soporta también al conjunto de transferencia. El eje impulsor  
44 está montado para su rotación en los conjuntos de cubo 36  
y 37 encima del rodillo de transferencia 32, en paralelo con  
10 el eje 34, y se extiende hacia afuera más allá de los conjun-  
tos de cubo 36 y 37. El otro extremo del eje impulsor 44, más  
allá del conjunto de cubo 37, está convenientemente conectado  
al sistema impulsor principal de la máquina. Los cojinetes 48  
están dispuestos sobre los extremos del eje 44 y en conjuntos  
15 de soporte del armazón, indicados en general en 50 y 52 (ver  
figuras 5 y 6).

Cada uno de los conjuntos de soporte del armazón 50  
y 52 está compuesto por una sección de armazón 53 que tiene  
una superficie de conformación cilíndrica trabajada a máqui-  
20 na 56 capaz de recibir los cojinetes 48 del eje de soporte  
44. Una sección proyectada que se extiende hacia arriba 58  
está formada sobre la sección de armazón de manera que recibe  
una grapa 60 rotativamente montada sobre la sección proyecta-  
da 58, por ejemplo mediante un perno 62. Se mantiene la grapa  
25 60 en relación trabadora sobre la sección de armazón 54 me-  
diante un tornillo 64. En virtud de los cojinetes 48, monta-  
dos a razón de uno por cada extremo del eje 44, el eje sopor-  
ta el movimiento basculante del conjunto de transferencia  
completo en el armazón de la máquina. Este eje sirve también  
30 para impulsar al rodillo de transferencia y, según se descri-

413018

26



1 birá, a un cepillo rotativo de limpieza. La sección de armazón  
54 está provista de una abertura receptora de ejes 66 y abertu-  
ras de montaje 68 para fijar el conjunto de armazón 52 en el  
cuerpo principal (no ilustrado) de la máquina electrostatográ-  
5 fica. Se comprenderá que la sección de armazón 50 está forma-  
da en una manera similar con respecto a la sección de armazón  
52, con la excepción de que es la imagen de espejo del mismo.

Haciendo referencia ahora a la figura 5, se muestra  
en ella un conjunto de eje trabador, indicado en general en  
10 70, que está compuesto por un eje 72 que está dispuesto para  
su rotación en aberturas receptoras de eje 66 de las seccio-  
nes de armazón 50 y 52. Una empuñadura 74 está fijada al eje  
72 en una posición intermedia del mismo para la rotación del  
eje hacia una posición de trabado, según se describirá en de-  
15 talle más adelante. Hacia el otro lado del eje 72 están fija-  
dos los conjuntos de retención de resorte 76 en los cuales está  
dispuesto uno de los extremos de los resortes 78. El otro ex-  
tremo de los resortes 78 está fijado a elementos de palanca  
80 montados para su rotación alrededor del eje 72 y que tie-  
20 nen una sección de perno que se extiende hacia afuera 82. Ca-  
da sección de perno 82 se vincula con secciones provistas de  
surcos 84 formadas como superficie externa de los conjuntos  
de cubo 36 (ver figuras 2 y 7.) La empuñadura 74 está dispues-  
ta dentro de una placa receptora 86 que tiene una abertura 90  
25 en forma de U, estando montada sobre un conjunto de cubo al  
cual se indica en general en 98, por ejemplo mediante torni-  
llos 94.

Haciendo referencia ahora a la figura 7, para dispo-  
ner el rodillo de transferencia 32 en contacto de presión con  
30 la superficie fotoconductiva 12, se mueve la empuñadura 74



1 en sentido horario desde su posición ilustrada con líneas  
llenas hacia su posición ilustrada con líneas de puntos, y  
se la traba, contra rotación antihoraria, en la muesca infe-  
rior 90a de la abertura 90 de la placa receptora 86. Esta  
5 rotación produce la rotación del eje trabador 72. La rota-  
ción del eje trabador hace que los elementos de palanca gi-  
ren en sentido horario alrededor del eje 72 para forzar la  
sección de perno 82 del mismo a presionar contra una  
de las caras de los surcos cooperantes 84 de los conjuntos  
10 de cubo, causando así un leve movimiento basculante o de ro-  
tación del conjunto de transferencia completo alrededor del  
eje 44. Esto, bajo tensión de resorte, obliga a su vez al  
conjunto de rodillo de transferencia 30 a presionar contra  
la superficie fotoconductiva 12. Esta relación de contacto  
15 de presión del rodillo de transferencia 32 con el miembro fo-  
toconductivo 12, facilita la transferencia de la imagen y  
permite que el rodillo de transferencia 32 y el miembro foto-  
conductivo 12 actúen como parte del sistema de transporte  
para los miembros receptores de imagen. El desplazamiento de  
20 la empuñadura 74 desde la posición de trabado nuevamente a  
su posición ilustrada con líneas llenas, en la cual la empu-  
ñadura se encuentra en la muesca superior 90b de la abertura  
90 alivia las fuerzas que ejercen los pernos 82 sobre el cos-  
tado de los surcos 84, causando el basculamiento o rotación,  
25 en sentido antihorario, del conjunto de transferencia 30 so-  
bre su eje de soporte 44. Este movimiento basculante permite  
que el conjunto se mueva alejándose de la superficie fotocon-  
ductiva, para facilitar así la corrección de atascamientos  
de papel y permitir que sean retirados de la máquina los  
30 miembros fotoconductivos.



1 También montado para su rotación en el conjunto de  
transferencia, como parte movable con el mismo, se encuentra  
un cepillo limpiador 100 que tiene puntas de eje 102, una en  
cada extremo del mismo, que se extienden en los conjuntos de  
5 cubo 36 y 37. El conjunto de cubo 37, según se puede ver en  
la figura 4, incluye el tren impulsor para producir la rota-  
ción del cepillo 100 de acuerdo con el rodillo de transferen-  
cia 32. Una cubierta o alojamiento semicilíndrico 104, desti-  
nado a contener el cepillo, está convenientemente montado en  
10 los conjuntos de cubo 36 y 37. Las cerdas del cepillo se en-  
cuentran en contacto de interferencia con la superficie del  
rodillo 32 y, en respuesta a la rotación relativa entre el  
rodillo y el cepillo rotativo, se lleva a cabo una acción de  
barrido. Esta acción de barrido, arroja en el alojamiento 104  
15 las partículas de matizados perdidas que se depositan sobre la  
superficie texturizada del rodillo de transferencia y que se  
pueden adherir al dorso, o cara de no transferencia, de las  
hojas de papel. Las partículas de matizador eliminadas por ce-  
pillado, pueden adherirse mecánica o electrostáticamente a la  
20 superficie del rodillo y, si se las deja en esta condición,  
se acumularán y, después de un tiempo, causarán serios defec-  
tos de calidad de las copias producidas por la máquina. El  
alojamiento 104 está conectado, mediante un conducto de suc-  
ción 106, a una fuente de succión de la máquina para despejar  
25 continuamente el alojamiento 104 de las partículas perdidas  
llevadas por el aire, y también partículas de matizador  
llevadas por cerdas. Para facilitar la eliminación del matiza-  
dor acumulado, de las cerdas del cepillo, se provee una barra  
golpeadora que está dispuesta de tal manera que las partículas  
30 arrojadas penetran directamente en el conducto de succión.



1  
5  
10  
15  
20  
25  
30

El tren impulsor para producir la rotación del cepillo rotativo 100 incluye un engranaje impulsor 108 que está montado sobre el eje impulsor 44 para ser impulsado por el mismo. El engranaje 108 está vinculado con un engranaje loco 110 que está a su vez vinculado con un engranaje 112 que está fijado a la punta del eje adyacente 102 para el cepillo rotativo 100. Con esta disposición de engranajes, el rodillo de transferencia 32 y el cepillo 100 giran en el mismo sentido durante la operación de cepillado, dando así máxima diferencia en las velocidades superficiales relativas. La relación entre los diámetros de los engranajes 108, 110 y 112 es tal que provee una relación aproximada de 10:1 a la relación de velocidades de rotación del cepillo de limpieza con respecto al rodillo de transferencia, habiéndose comprobado que esta relación es óptima para la eficacia de limpieza. De esta manera se provee una velocidad de impacto para las cerdas del cepillo con relación a las partículas de matizador, que es de suficiente magnitud para desprender las partículas de la texturización del rodillo y vencer las fuerzas electrostáticas producidas por la superficie del rodillo.

A través de lo que precede, habrá resultado evidente que el conjunto de transferencia es apto para moverse dentro y fuera de vinculación con un miembro fotorreceptor, bajo la forma de una unidad completa, y que el cepillo de limpieza para el rodillo de transferencia resulta movable con el mismo. Se provee una sola acción de impulsión para comunicar rotación al rodillo de transferencia independientemente de la rotación comunicada al cepillo limpiador rotativo. Otras modificaciones de la presente invención resultarán evidentes para los entendidos en esta materia después de la lectura de la



1 presente descripción, debiéndose considerar incluidas estas modificaciones dentro del alcance de la invención.

En resumen, la Patente de Invención que se solicita, recaerá sobre las siguientes:

5 REIVINDICACIONES

1. - Una máquina electrostatográfica, que tiene un miembro fotoconductor movible en un armazón de la máquina, que comprende: un conjunto de transferencia que incluye un rodillo de transferencia montado para su rotación en el mismo, estando dispuesto dicho rodillo de transferencia en relación próxima a dicha superficie fotoconductor, medios en dicho conjunto capaces de hacer girar impulsoramente dicho rodillo, medios capaces de soportar rotativamente dicho conjunto en dicha máquina alrededor de un eje de rotación, medios capaces de mover dicho conjunto como una sola unidad en uno u otro sentido alrededor de dicho eje para disponer dicho rodillo de transferencia en y fuera de contacto con dicha superficie fotoconductor, un elemento limpiador móvil que está montado para su movimiento en dicho conjunto para ser rotativamente movible con el mismo, estando dicho elemento en contacto de frotamiento con la superficie de dicho rodillo, y medios capaces de mover dicho elemento a una velocidad mayor que la de dicha superficie del rodillo.

2. - Una máquina electrostatográfica que tiene un miembro fotoconductor movible en un armazón de máquina, que comprende: un conjunto de transferencia que incluye un rodillo de transferencia montado para su rotación en el mismo, estando dispuesto dicho rodillo de transferencia en relación próxima con respecto a dicha superficie fotoconductor, medios en dicho conjunto capaces de hacer girar impulsoramente





413018

1  
5  
10  
15  
20  
25  
30

ramente a dicho rodillo, medios capaces de soportar rotativamente dicho conjunto en dicha máquina alrededor de un eje de rotación, medios capaces de mover dicho conjunto, como una sola unidad, en uno u otro sentido alrededor de dicho eje para llevar dicho rodillo de transferencia dentro y fuera de contacto con dicha superficie fotoconductiva, un cepillo limpiador rotativo que está montado para su rotación en dicho conjunto de modo que sea rotativamente movable con el mismo, teniendo dichos cepillos cerdas en contacto de interferencia con la superficie de dicho rodillo, y medios capaces de hacer girar dicho cepillo a una velocidad mayor que la de dicha superficie del rodillo.

3.- Una máquina de acuerdo con la reivindicación 2, en que dichos medios capaces de hacer girar dicho rodillo de transferencia son independientes de los medios capaces de hacer girar dicho cepillo.

4.- Una máquina electrostatográfica, que tiene una superficie fotoconductiva que es movable en un armazón de la máquina, y medios capaces de mover material de transferencia hacia contacto con la superficie fotoconductiva para producir la transferencia de imágenes de matizador desde la superficie hacia el material de transferencia, que comprende un miembro de transferencia apto para su movimiento hacia contacto con la superficie fotoconductiva, con el material de transferencia entre los mismos, medios capaces de mover dicho miembro a una velocidad en sincronismo con la superficie movable, un cepillo limpiador rotativo que está montado para su rotación y que tiene cerdas en contacto de interferencia con la superficie de dicho miembro, y medios capaces de hacer girar dicho cepillo independientemente del movimiento de dicho

-4513018

26 MAR



1 miembro de transferencia.

5 5.- Una máquina electrostatográfica que tiene una superficie fotoconductiva que es movable en un armazón de la máquina, y medios capaces de poner el material de transferencia en contacto con la superficie fotoconductiva para producir la transferencia de imágenes de matizador desde la superficie hacia el material de transferencia, que comprende: un rodillo de transferencia apto para su rotación y dispuesto en contacto con la superficie fotoconductiva con el material de transferencia entre los mismos, medios capaces de hacer girar dicho rodillo a una velocidad en sincronismo con la superficie movable, un cepillo limpiador rotativo montado para su rotación y que tiene cerdas en contacto de interferencia con la superficie de dicho rodillo, y medios capaces de hacer girar dicho cepillo independientemente del movimiento de dicho rodillo de transferencia y a una mayor velocidad con relación al mismo.

15 6.- Una máquina electrostatográfica que tiene una superficie fotoconductiva movable en un armazón de la máquina, y medios capaces de poner el material de transferencia en contacto con la superficie fotoconductiva, de manera que reciba imágenes de matizador desde la misma, que comprende: un rodillo de transferencia apto para su rotación y dispuesto en contacto con la superficie fotoconductiva con el material de transferencia entre los mismos, medios capaces de hacer girar dicho rodillo a una velocidad sincronizada con la superficie movable, medios capaces de establecer un potencial eléctrico entre dicho rodillo y la superficie fotoconductiva para producir la transferencia de imágenes de matizador hacia un material de transferencia, un cepillo limpiador rotativo que

30

-16  
473018



1 está montado para su rotación y que tiene cerdas en contacto  
de interferencia con la superficie de dicho rodillo, y medios  
capaces de hacer girar dicho cepillo independientemente del  
movimiento de dicho rodillo de transferencia y a una velocidad  
5 suficiente para cepillar, de la superficie del rodillo, las  
partículas de matizador adheridas a la misma por fuerzas elec-  
trostáticas.

7.- Una máquina de acuerdo con la reivindicación 6,  
en que dicha velocidad de rotación del cepillo tiene lugar en  
10 una relación de aproximadamente 10:1 con respecto a la velo-  
cidad de dicho rodillo de transferencia.

8.- Se reivindica por último como objeto sobre el que  
ha de recaer la Patente de Invención que se solicita " UNA  
15 MAQUINA ELECTROSTATOGRAFICA".

Todo conforme queda descrito y reivindicado en la  
presente Memoria Descriptiva que consta de dieciseis páginas  
mecnografiadas y dibujos adjuntos.

Madrid, 26 Marzo 1.973

BERNARDO UNGRIA.

P.P.  

20

25

30  



FIG. 1

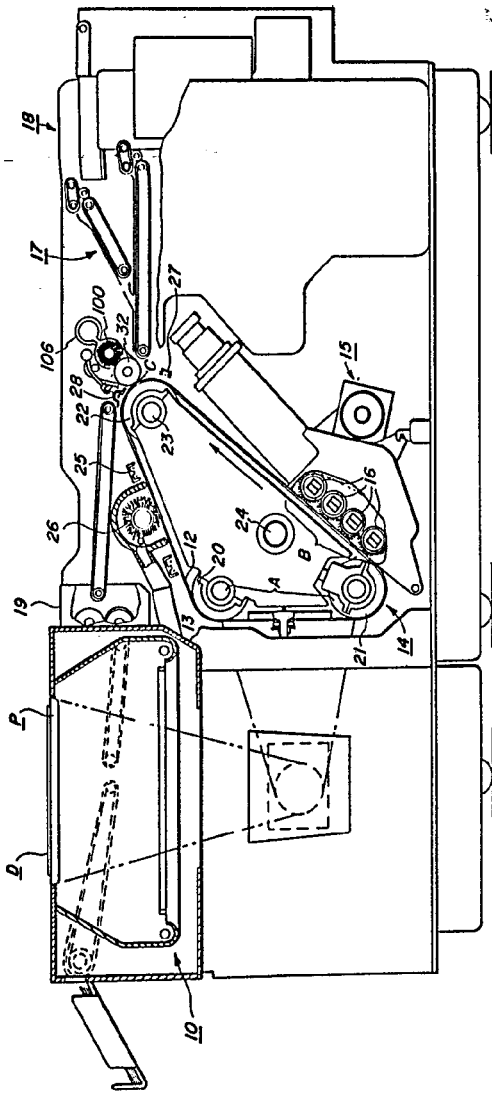

FIG. 6

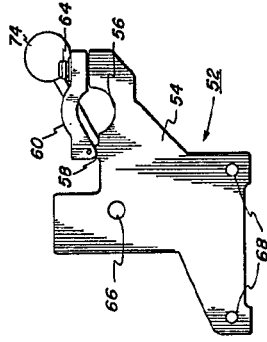

FIG. 4

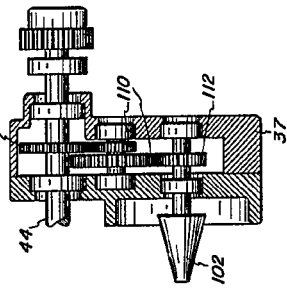

FIG. 5

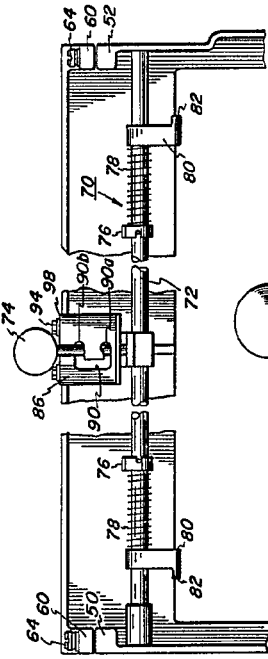

FIG. 2

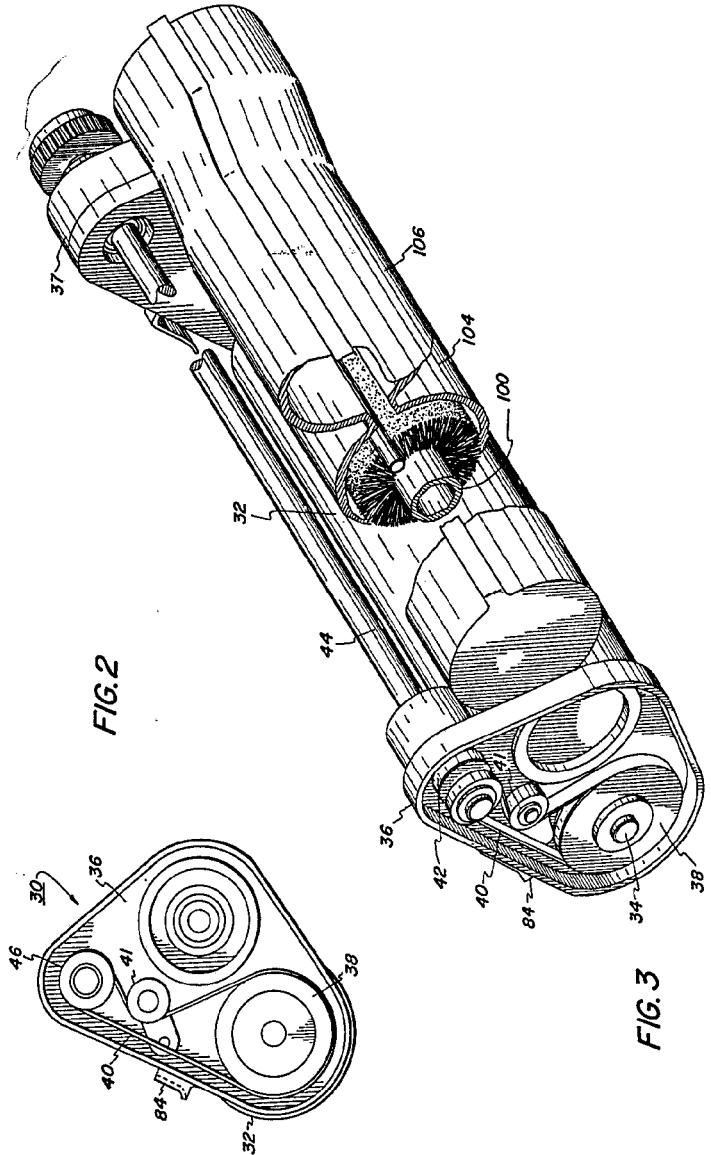

FIG. 3

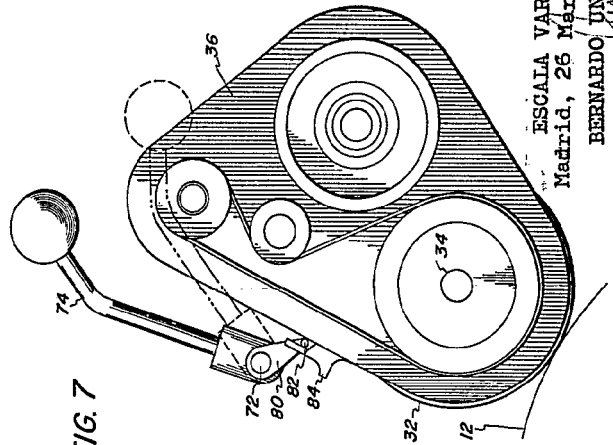

FIG. 7

ESCALA VARIABLE.  
Madrid, 26 Marzo 1973  
BERNARDO UNGRIA.  
P. P.

XEROX CORPORATION.

FIG. 1 3018

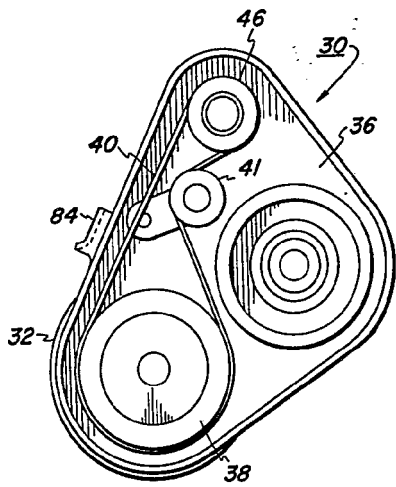
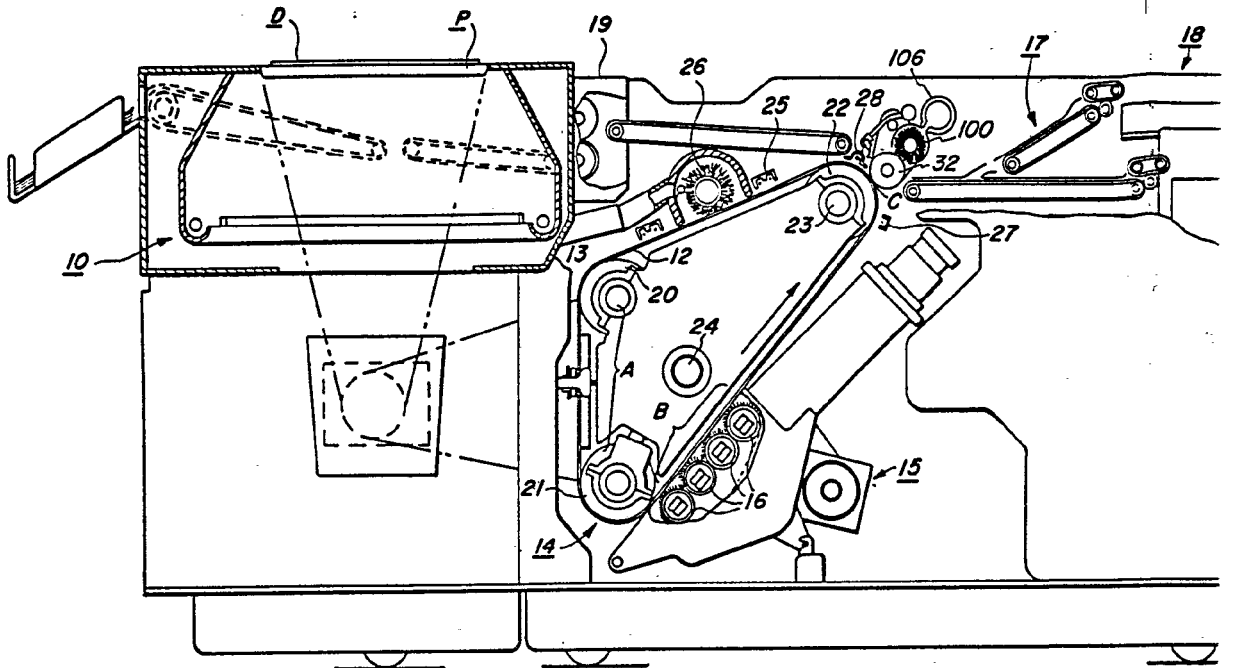
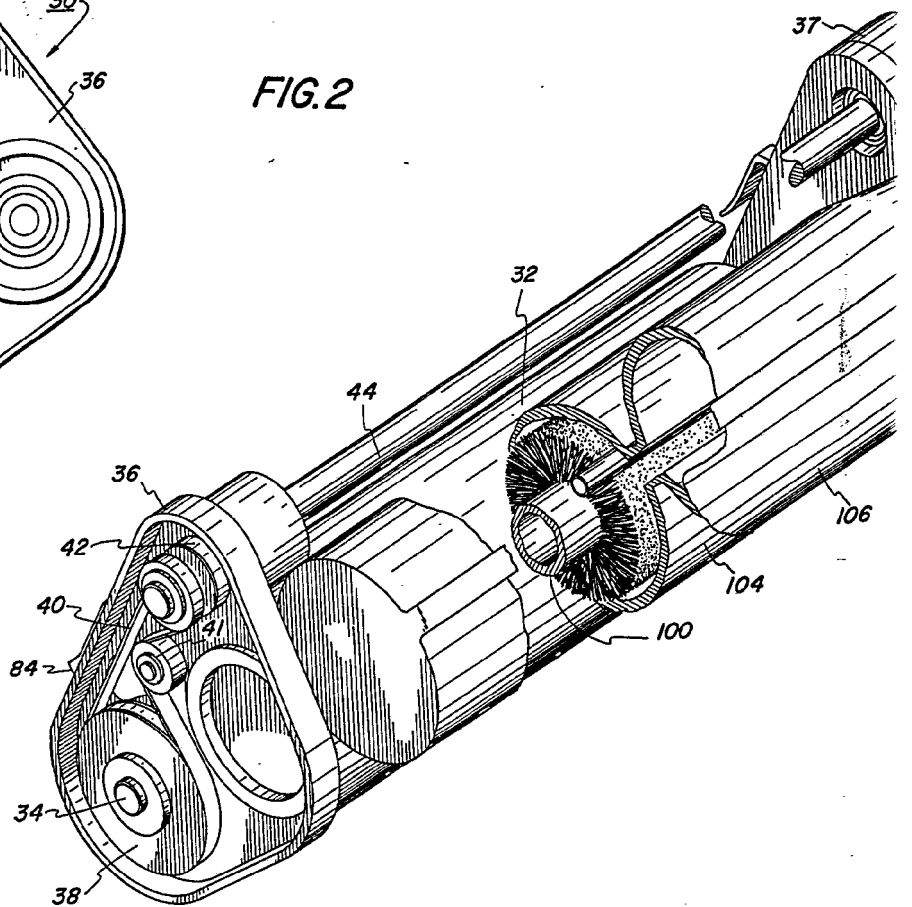

FIG. 2

FIG. 3



26 M



FIG. 6

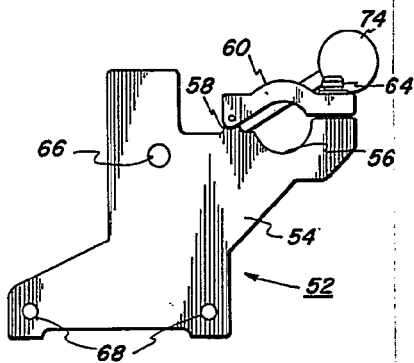

FIG. 4

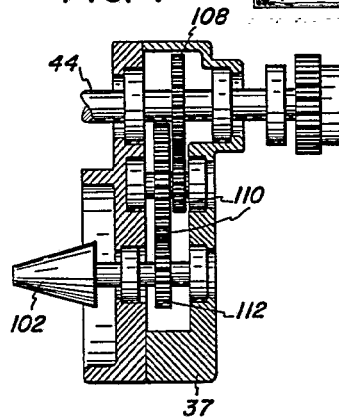

FIG. 5

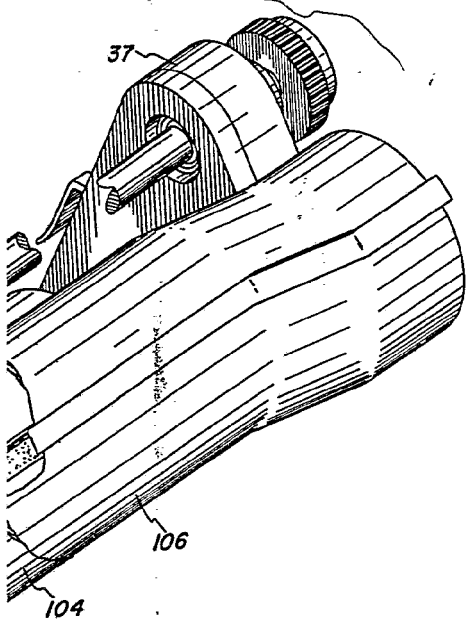
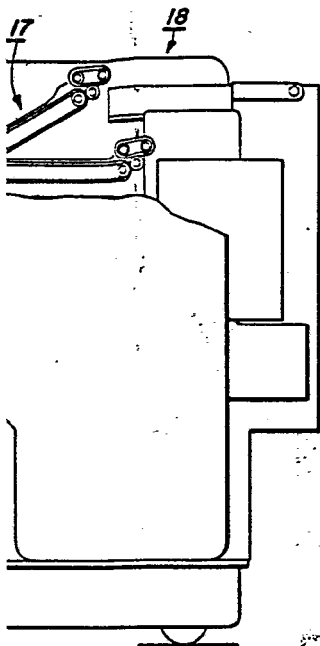
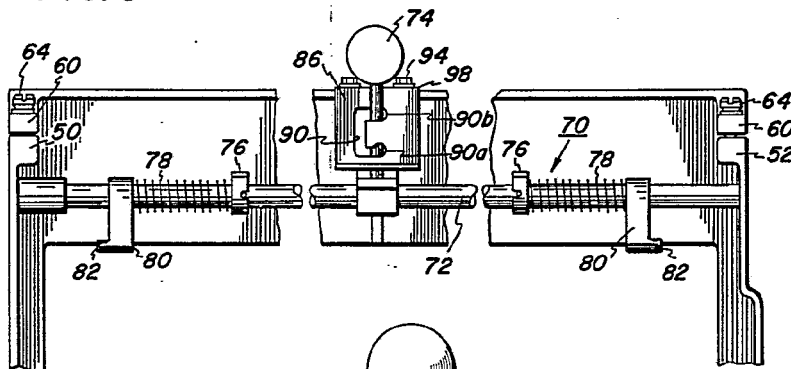
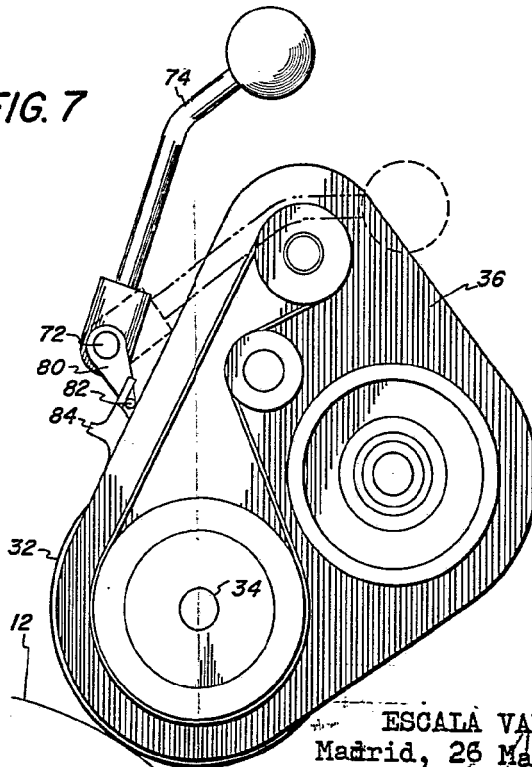

FIG. 7



ESCALA VARIABLE.  
Madrid, 26 Marzo 1973

BERNARDO UNGRIA.  
P.D.