

412040



P.- 53.301

SH/1095

MEMORIA DESCRIPTIVA Pat. Cl. B07B

para solicitar PATENTE DE INVENCION por VEINTE años

a nombre de SIMON-BARRON LIMITED

entidad británica

con domicilio en Bristol Road, Gloucestershire, GL2
6BY, Gran Bretaña.

por: "PERFECCIONAMIENTOS INTRODUCIDOS EN UN TAMIZ OS-
CILATORIO"

(Clase Internacional B07b)

19.6.75

- 1 -

412040



Esta invención se refiere a tamices oscilatorios del tipo (llamado en lo que sigue del tipo mencionado) que comprende al menos un bastidor de tamizar montado en una caja rectangular que se extiende horizontalmente, un extremo de la cual está destinado a ser hecho girar, mientras que el otro extremo es obligado a ejecutar un movimiento generalmente en vaivén en la dirección del eje longitudinal de la caja, siendo introducido el material a tamizar en el bastidor de tamiz dentro de la caja por dicho primer extremo o junto al mismo.

De acuerdo con la presente invención un tamiz oscilatorio del tipo mencionado se caracteriza porque dicho otro extremo de dicha caja está soportado por al menos una hoja que se extiende entre la caja y un miembro de bastidor fijo, estando formada dicha hoja por un estratificado de fibras ligadas con resina que se flexiona para permitir que la caja ejecute un movimiento en vaivén en la dirección del eje longitudinal de la caja y que resiste la flexión en dirección transversal al eje longitudinal de la caja.

La invención resultará evidente además de la siguiente descripción con referencia a las figuras del dibujo que se acompaña, que muestran, a título de ejemplo solamente, una forma del tamiz oscilatorio que incorpora la invención.

En los dibujos:

La figura 1 muestra un alzado lateral diagramático

412040



en sección longitudinal del tamiz; y

La figura 2 muestra una vista de extremo del tamiz visto en el sentido de la flecha A en la figura 1.

Haciendo ahora referencia al dibujo, se verá que
5 el tamiz comprende esencialmente una caja rectangular 10 que se extiende horizontalmente (cuya pared superior es separable y está formada preferiblemente de un material transparente), dentro de la cual está montado un bastidor de tamiz 11 que se extiende por toda la anchura de la caja 10 y a lo largo
10 go de la misma desde una pared extrema 12 hasta una posición espaciada de la pared extrema opuesta 13. Un deflector 14 se extiende transversalmente por toda la anchura de la caja 10 y hacia abajo desde el extremo del bastidor de tamiz 11 adyacente a la pared extrema 13 hasta la base de la caja 10. El
15 material a tamizar es introducido en la caja 10 de modo que caiga sobre la superficie superior del bastidor de tamiz 11, a través de una lumbrera de entrada 15 dispuesta junto a la pared extrema 12. Debido al movimiento de la caja 10 y, por tanto, al del bastidor 11, (a describir con mayor detalle
20 en lo que sigue), el material es hecho avanzar por la superficie del bastidor de tamiz 11 hacia la pared extrema 13 de la caja 10. Las "partículas pasantes" que atraviesan el tamiz son descargadas de la caja 10 a través de una lumbrera de salida 16, mientras que las "granzas" que rebosan por el
25 extremo del bastidor de tamiz 11 son descargadas a través de

4 12 0 4 0



una lumbrera de salida 17.

En el uso, el extremo de la caja 10 adyacente a la pared extrema 12 de la misma es obligado a ejecutar un movimiento giratorio. Para este fin, el extremo de la caja adyacente a la pared extrema 12 de la misma está soportado en un eje 18 que está rígidamente asegurado al mismo, cuyo eje 18 puede ser accionado alrededor de una trayectoria circular en virtud de estar montado excéntricamente con respecto al eje de salida 19 de una caja de engranajes 20, cuyo eje de entrada puede ser accionado por un motor 21. El motor 21 y la caja de engranajes 20 están rígidamente montados en un bastidor de base indicado generalmente en 22.

El otro extremo de la caja 10 está soportado por dos hojas 23 y 24 dispuestas una enfrente de otra. Cada una de las hojas 23 y 24 está sujeta con seguridad al extremo de la caja 10 junto a la pared extrema 13 de la misma y pende hacia abajo desde el mismo para ser sujeta con seguridad por su extremo inferior al bastidor de base 22. Las hojas 23 y 24 están formadas cada una por un estratificado de fibras ligadas con resina, cuyas capas están dispuestas de modo que las hojas 23 y 24, si bien son sustancialmente rígidas para movimiento en dirección transversal al eje longitudinal de la caja 10, se flexionan en la dirección del eje longitudinal de la caja. Preferiblemente,



las hojas 23 y 24 están formadas de un estratificado de fibras de vidrio ligadas con resina.

Se comprenderá así que, cuando se está utilizando el tamiz y el primer extremo del mismo es obligado a ejecutar un movimiento giratorio, el extremo opuesto es forzado a ejecutar un movimiento generalmente en vaivén en la dirección del eje longitudinal de la caja 10.

La disposición descrita tiene ciertas ventajas en comparación con el equipo de tamizar convencional. Así, cuando se utilizan los soportes de hoja 23 y 24 no se requieren barras refrenadoras horizontales del tipo de brazo de torsión en el extremo de salida de la caja para impedir el movimiento lateral de la caja en los sistemas convencionales de bloques de zapatas o sistemas verticales de brazo de torsión con casquillos de caucho. Cuando se utilizan los soportes de hoja 23 y 24 no se requiere tampoco un refrenado vertical de brazo de torsión en el extremo de accionamiento o de salida de la caja, lo que es normalmente necesario en diseños convencionales de bloques de zapatas para impedir que los bloques se eleven y dejen de estar en contacto.

Se apreciará que no se pretende limitar la invención solamente al ejemplo anterior, siendo posibles muchas variaciones, tales como las que podrían ocurrírsele a un versado en la técnica, sin apartarse del alcance de la misma.

472040



5 Así, por ejemplo, la caja puede incluir más de un bastidor de tamiz, apilándose una pluralidad de los mismos uno encima de otro, y estando previsto recoger y descargar las "granzas" desde cada uno de tales bastidores por separado.

Por ejemplo, las hojas que soportan la caja no necesitan tampoco estar formadas de fibras de vidrio ligadas con resina, sino de otras fibras tales como fibra de carbón, por ejemplo.

10 La caja puede estar suspendida también por las hojas desde arriba en lugar de estar dispuesta sobre ellas desde abajo.

15 La caja no necesita estar suspendida por una sola hoja únicamente a cada lado de la misma; puede haber más de una hoja a cada lado, o realmente una sola hoja o serie de hojas dispuestas en una posición central.

20 El motor de accionamiento no necesita funcionar sobre la caja por intermedio de una caja de engranajes y puede estar directamente acoplado a la misma, estando dispuesto con su eje de accionamiento en dirección vertical para este fin.

25 La presente solicitud, que corresponde a la presentada en Gran Bretaña, el 29 de Febrero de 1972, bajo el Nº 9279/72, se acoge a los beneficios del artículo 51 del vigente Estatuto sobre Propiedad Industrial.

442030

10
22 JUN. 1975

- REIVINDICACIONES -

5 Los puntos de invención propia y nueva que se presentan para que sean objeto de esta solicitud de Patente de Invención en España, por VEINTE años, son los que se recogen en las reivindicaciones siguientes:

10 1ª.- Perfeccionamientos introducidos en un tamiz oscilatorio del tipo mencionado caracterizados porque dicho otro extremo de dicha caja está soportado por al menos una hoja que se extiende entre la caja y un miembro de bastidor fijo, estando formada dicha hoja por un
15 estratificado de fibras ligadas con resina que se flexiona para permitir que la caja ejecute un movimiento en vaivén en la dirección del eje longitudinal de la caja y que resiste la flexión en dirección transversal al eje longitudinal de la caja.

20 2ª.- Perfeccionamientos de acuerdo con la reivindicación 1ª, según los cuales la hoja o cada hoja se extiende hacia abajo desde la caja de modo que está rígidamente asegurada a un miembro de bastidor colocado debajo de la caja.

25 3ª.- Perfeccionamientos de acuerdo con la reivindicación 1ª, según los cuales la hoja o cada hoja se extiende hacia arriba desde la caja de modo que está asegurado a un miembro de bastidor colocado por encima de la caja.

19.6.75

- 7 -



22 JUN 1975

492040

4ª.- Perfeccionamientos de acuerdo con cualquier reivindicación precedente, según los cuales están previstas dos hojas, una a cada lado de la caja.

5 5ª.- Perfeccionamientos de acuerdo con una cualquiera de las reivindicaciones 1ª-3ª, inclusive, según los cuales la hoja o cada hoja está asegurada a la caja en una posición centralmente dispuesta entre los dos lados de la caja.

10 6ª.- Perfeccionamientos de acuerdo con cualquier reivindicación precedente, según los cuales la hoja o cada hoja está formada de un estratificado de fibras de vidrio ligadas con resina.

15 7ª.- Perfeccionamientos de acuerdo con una cualquiera de las reivindicaciones 1ª-5ª, inclusive, según los cuales la hoja o cada hoja está formada de un estratificado de fibras de carbón ligadas con resina.

20 8ª.- Perfeccionamientos de acuerdo con cualquier reivindicación precedente, según los cuales dicho primer extremo de la caja está soportado en un eje que está montado excéntricamente con respecto a un eje de accionamiento, con lo que la rotación de dicho eje de accionamiento produce un movimiento giratorio de dicho primer extremo de la caja.

25 9ª.- Perfeccionamientos introducidos en un tamiz oscilatorio.

19.6.75

- 8 -

2040



Tal y como se ha descrito en la Memoria que antecede, representado en los dibujos que se acompañan y para los fines que se han especificado.

5 Esta Memoria consta de nueve hojas escritas a máquina por una sola cara.

Madrid, 23 JUN. 1975
P.A.

Alberio de M...
Por Fed...
[Handwritten signature]



492060

16 MAR 1917
PATENT OFFICE
LONDON

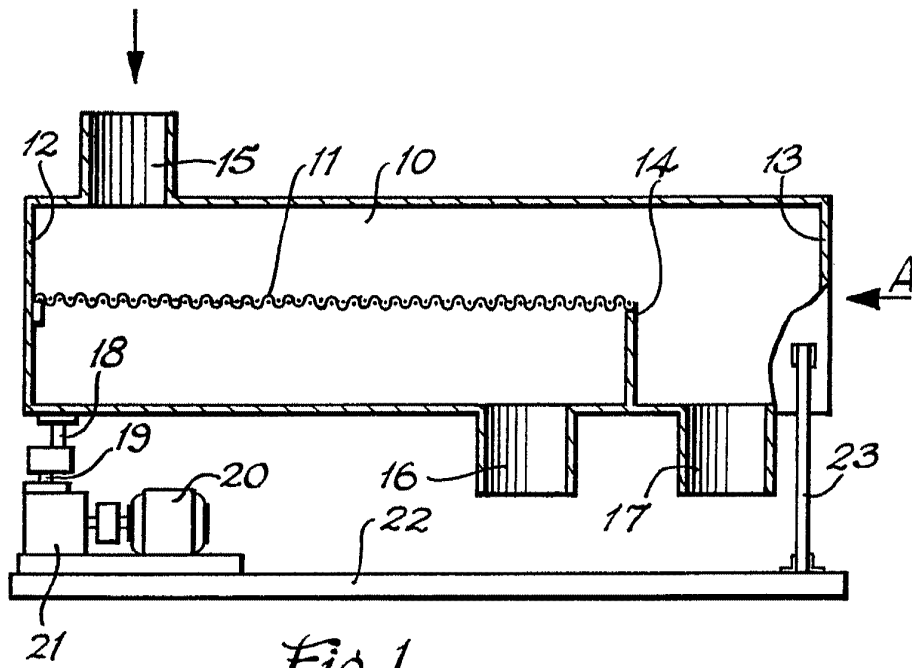

Fig. 1

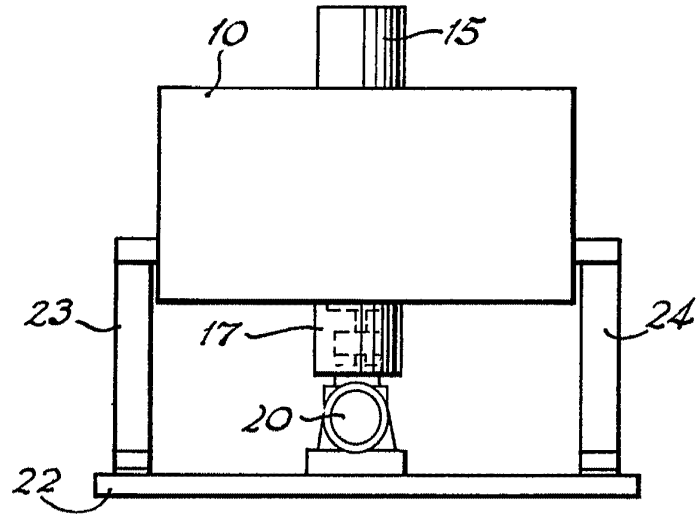

Fig. 2

Alberto de Zucchi
Per Inven.
Alberto de Zucchi