

411718

Solicitud de patente de invención a nombre de FAUSTINO FERNANDEZ FIGUEROA; domiciliado en ADRA (Almeria), c/ FABRICAS 32, por: MAQUINA PARA PEGAR AZULEJOS

MEMORIA

SECCION TECNICA
CLASIFICACION I. P. C.
CLASE <u>EOY</u>
SUBCLASE <u>F</u>



5- LA presente invención para la que se solicita la protección del Registro de la Propiedad Industrial consiste en una máquina que facilita la labor de pegar azulejos, tanto en calidad como en cantidad de trabajo desarrollado.

10- La labor con esta máquina la puede desarrollar un obrero sin cualificar, sin necesidad de ser especialista con el consiguiente ahorro en el costo de la construcción.

15- Este ahorro se aumenta si se considera que con la máquina se puede desarrollar tres veces el trabajo que efectuaría un obrero manualmente.

20- Además esta economía de trabajo se complementa con una mayor perfección en la labor realizada, tanto en la firmeza del ajuste de los azulejos, como en la configuración y regularidad con que se efectúa.

Descrietas suficientemente las ventajas del aparato objeto de la solicitud se pasa a describir el mismo; solicitando para España y posesiones la protección por veinte años del aparato en base a los siguientes:

25- Figura número uno, a la número dos en los dos extremos, la número tres une a las número uno por el centro figura número cuatro, une a la número cinco con los extremos alternativamente, figura número siete une con la número ocho y cinco.

30- REIVINDICACIONES

1ª La máquina de pegar azulejos se compone de tubos cuadrados y rectangulares longitudinales, dos tubos se sitúan verticalmente y en orden lateral sobre la pared para

411718



despues montarle dos más unidos con pletina que forman un 35-molde, donde se le monta sobre dicho molde una torba de chapa para despés colocar el azulejo sobre dicho molde bajo la torba y a dos centímetros separado de la pared despues echarle la mezcla y queda el azulejo pegado. Los tubos verticales llevan unas piezas de sujección en forma de palanca para inmovilizar el molde. Además dos tubos de menos grueso con clavija a su extremo se unen a los tubos verticales.

2ª La máquina de pegar azulejos segun la reivindicación 1ª, que sobre las piezas verticales cada quince 45-centímetros lleva pegado un caballete de sujección para el molde.

3ª MAQUINA PARA PEGAR AZULEJOS.

Todo ello conforme se describe y reivindica en la presente Memoria que consta de dos hojas, escritas a máquina por una sola de sus caras y dibujos que la ilustran.

Madrid, dieciseis de febrero de mil novecientos setenta y tres.

*François Forman de Teyssier*

*Etage mices*

411718

411718

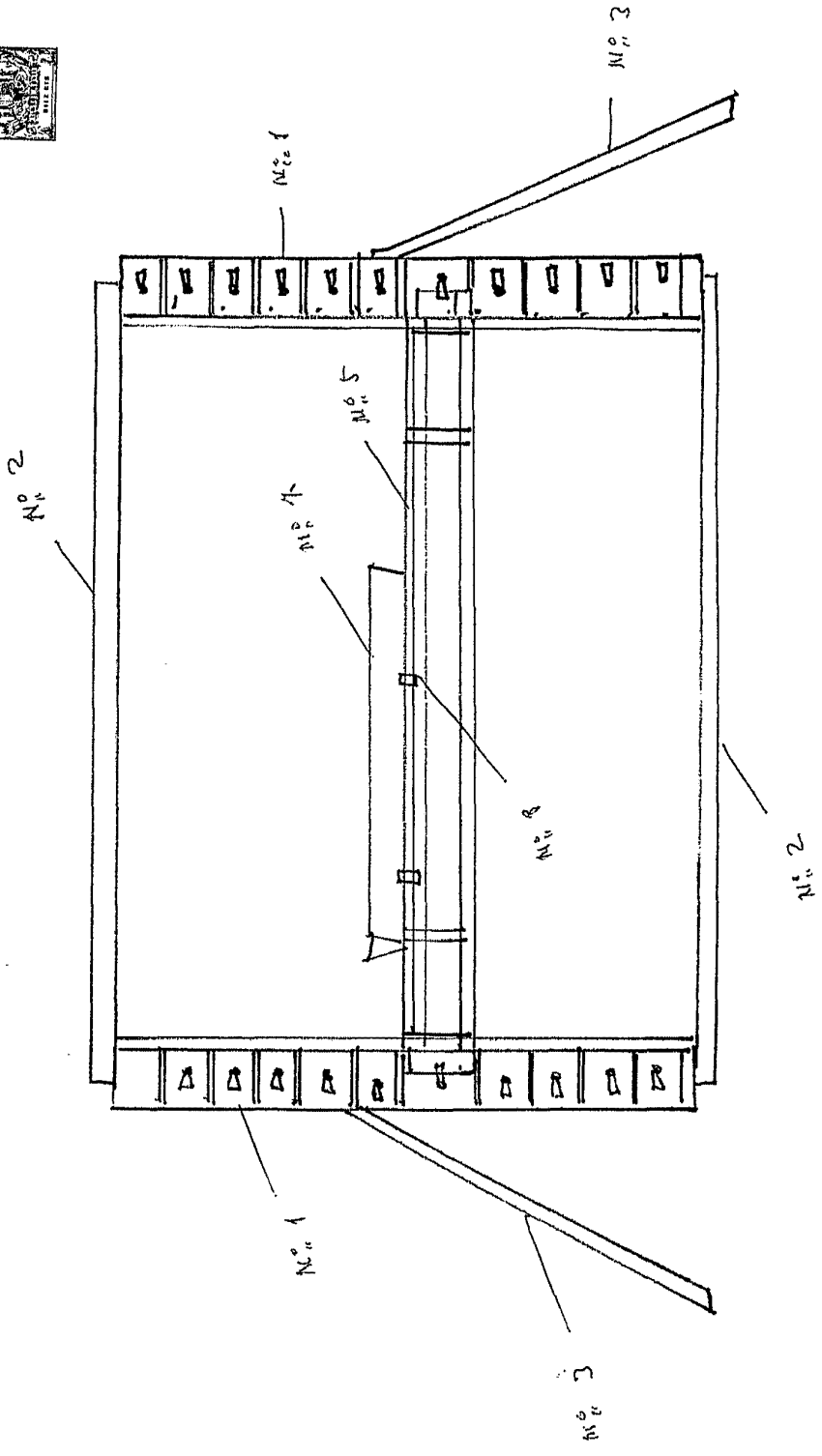

*Escale caissille*

*Etalé le 20 de Février 1970*

*Forman de Teyssier*

Faucher Foucaud Texier  
411718

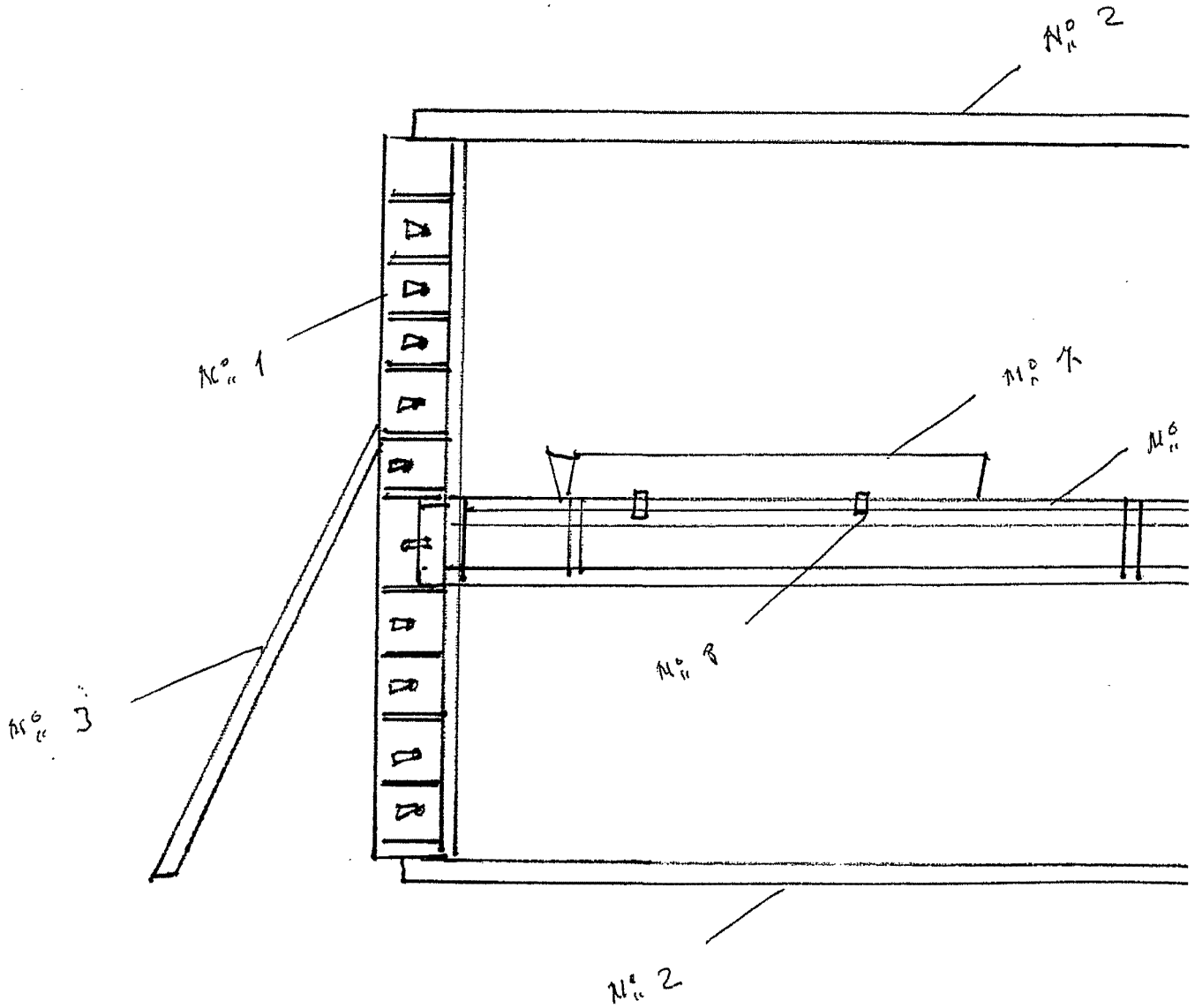

Escale visible

Aladin  
F

made Fejira

Hafj mics

411718



N<sup>o</sup> 2

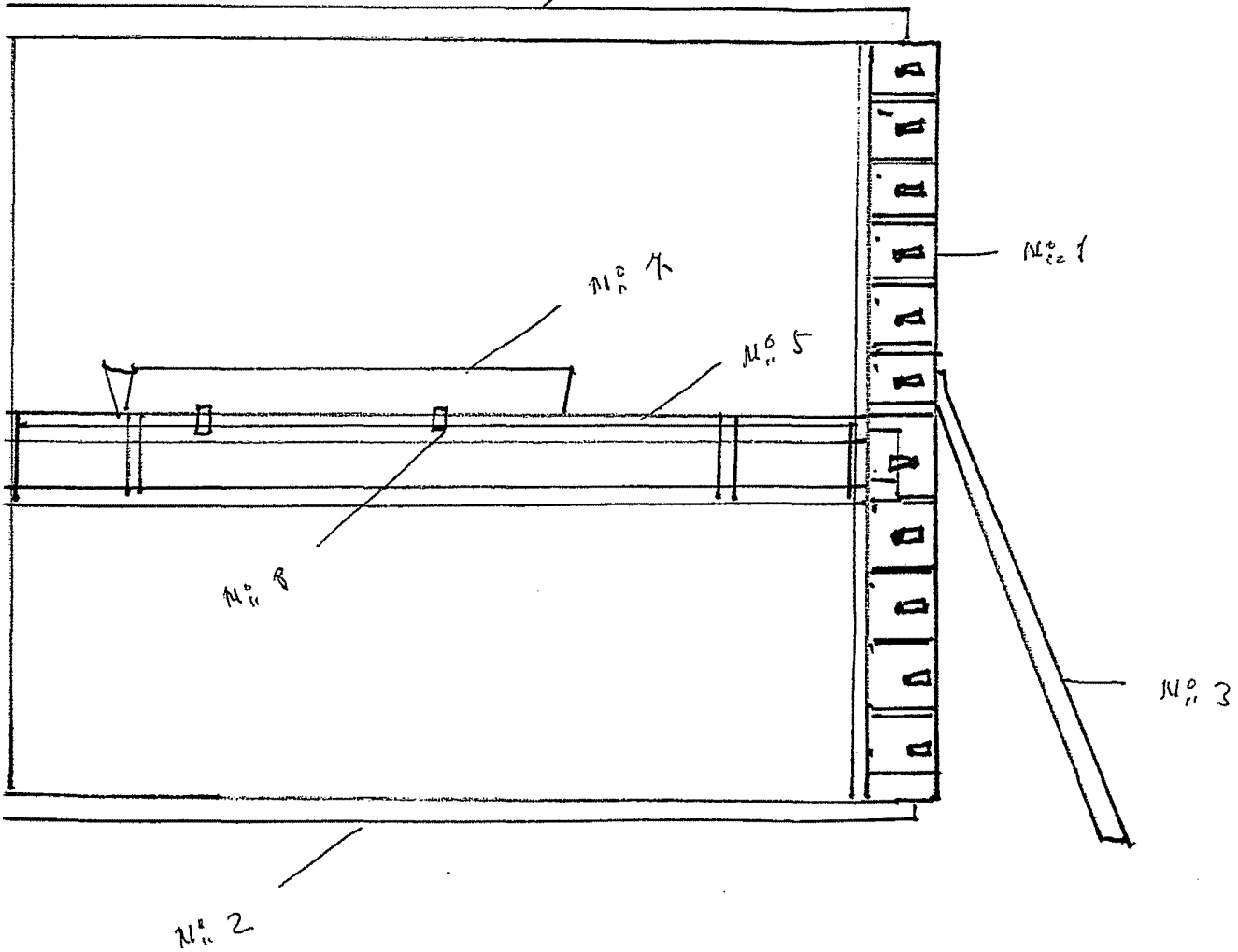

2

Madrid 10 de Febrero 1970  
Pablo [Signature]