



411372

411372

| |
|--------------------------|
| Incl. Cl.ª <u>D 06 B</u> |
| |
| |

PATENTE DE INTRODUCCION

por 10 años

A favor de D. GUILLERMO ROMAN GUIL y D. JOSE SANTANDER LOPEZ, ambos de nacionalidad española, residentes en TARRASA (Barcelona), Carretera de Rellinás, 345. - - - por: "PERFECCIONAMIENTOS EN LAS INSTALACIONES DE TEÑIDOS TEXTILES". - - - - -

MEMORIA DESCRIPTIVA

La presente patente va referida a unos perfeccionamientos en las instalaciones de teñidos textiles que han sido dadas a conocer previamente en el extranjero, aportando ventajosas características sobre todo lo conocido hasta el momento en tal sentido, por cuyo motivo los solicitantes piden su registro en España a efectos de mejorar la producción nacional.

En esencia tales perfeccionamientos están





encaminados primeramente a la posible utilización de
 baterías de aparatos de teñir, debidamente interco-
 nectados en cuanto al recorrido del baño, para conseguir
 la utilización de un número variable de ellos de
 5 acuerdo con las necesidades de producción.

Otro aspecto técnico altamente mejorado
 consiste en la adición, en cada armario, de un calefactor
 superior, que coadyuva en el calentamiento de la cámara
 de tratamiento, homogeneizando la temperatura de
 10 trabajo en el interior de la misma.

Com el fin de facilitar la explicación, se
 acompaña a la presente memoria descriptiva una hoja de
 dibujos en la que se ha representado un caso práctico de
 realización, el cual se cita sólo a título de ejemplo no
 15 limitativo del alcance del presente invento.

En dichos dibujos:

La figura 1 es una vista en alzado frontal de
 una instalación de teñido a la que se han incorporado
 los presentes perfeccionamientos.

20 La figura 2 se corresponde con una sección
 en alzado de uno de los aparatos que forma parte de la
 susodicha instalación.

La figura 3 representa una vista en planta
 superior de la propia instalación.

25 Según tales figuras, los perfeccionamientos
 en las instalaciones de teñidos textiles objeto de la
 presente patente, consisten primeramente en el hecho
 de interconectar el baño de varios aparatos o armarios
 de teñir -1-la-lb- dispuestos en batería, a base de
 30 una serie de conducciones -2-2a- que conectan cada uno



de dichos aparatos o armarios con el siguiente,
existiendo otras conducciones -3-3a- de retorno,
desde cada aparato al principal, con lo que mediante
la puesta en funciones de las distintas válvulas
5 -4-4a-4b-4c- se puede lograr el funcionamiento del
número deseado de armarios.

Por otra parte, también es fundamental en
estos perfeccionamientos el hecho de que cada armario,
que incorpora doble compuerta -5-5a-, tabique separador
10 -6- y serpentín inferior -7- lleve adicionado otro
calefactor superior -8- lo que permite una mejor
homogeneización de la temperatura en el interior de
la cámara de tratamiento del armario, con mejores y
más eficaces resultados en el teñido.

15 El objeto de la patente, dentro de su esen-
cialidad, podrá ser llevado a la práctica en otras formas
de realización que difieran sólo en detalle de la indicada
únicamente a título de ejemplo, a las cuales alcanzará
igualmente la protección que se recaba. Podrá, pues,
20 realizarse estos perfeccionamientos con los medios,
componentes y accesorios más adecuados, por quedar todo
ello comprendido en el espíritu de las siguientes
reivindicaciones.

N O T A

25 Se reivindica como objeto de la presente
patente de introducción:

1.- Perfeccionamientos en las instalaciones
de teñidos textiles, caracterizados esencialmente por
ME el acoplamiento de varios aparatos de teñir, para formar



una batería de los mismos, interconectados en cuanto a circulación del baño, a base de unas conducciones desde cada aparato al siguiente en la batería, y de otras conducciones de retorno todas ellas al aparato principal, con lo que la simple actuación sobre las apropiadas válvulas de paso de la instalación, permite la utilización simultánea del número deseado de aparatos.

2.- Perfeccionamientos en las instalaciones de teñidos textiles, según la reivindicación anterior, caracterizados porque cada uno de los aparatos de la instalación dispone de un calefactor superior que coadyuva con el serpentín inferior en el calentamiento de la cámara de tratamiento homogeneizando la temperatura de trabajo en la misma.

3.- PERFECCIONAMIENTOS EN LAS INSTALACIONES DE TEÑIDOS TEXTILES.

Consta la presente memoria descriptiva de cuatro hojas mecanografiadas, foliadas, numeradas y escritas por una sola cara, acompañada de una lámina de dibujos.

Madrid, a 7 FEB. 1973

GUILLERMO ROMAN GUIL
JOSE SANTANDER LOPEZ

P. A.
MANUEL LEONARDO
P. P.
[Handwritten signature]

ME

411372

411372

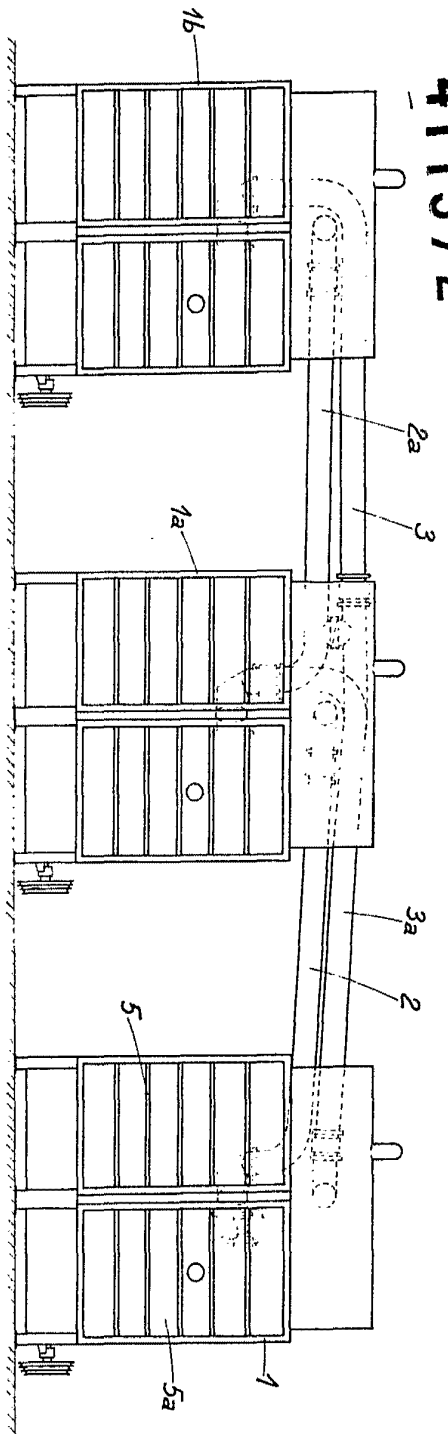

Fig. 1

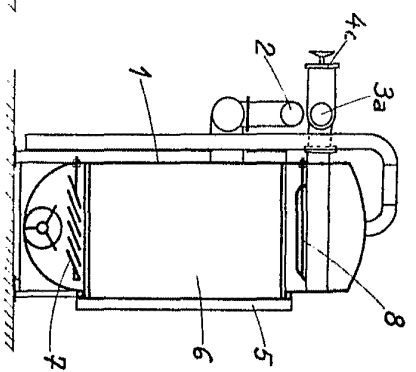

Fig. 2

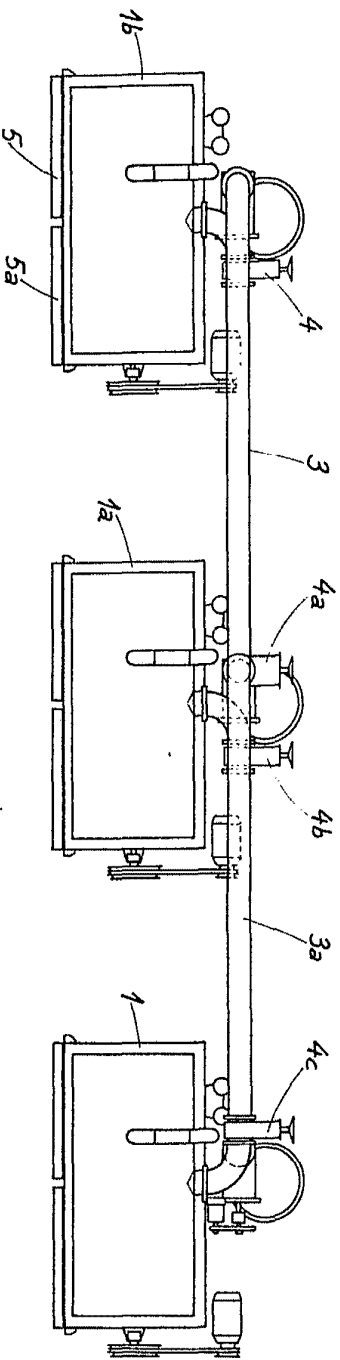

Fig. 3



Madrid 4 de Febrero de 1933
 N.º de Expediente 10.113
 E.º B.º
[Signature]

411372

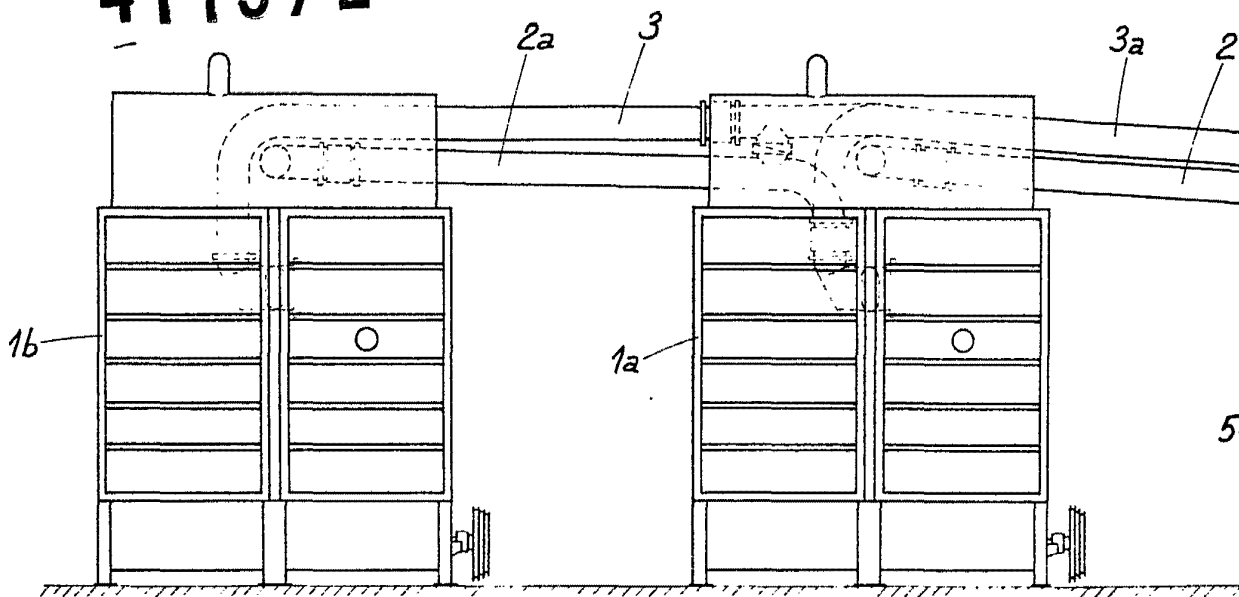

Fig. 1

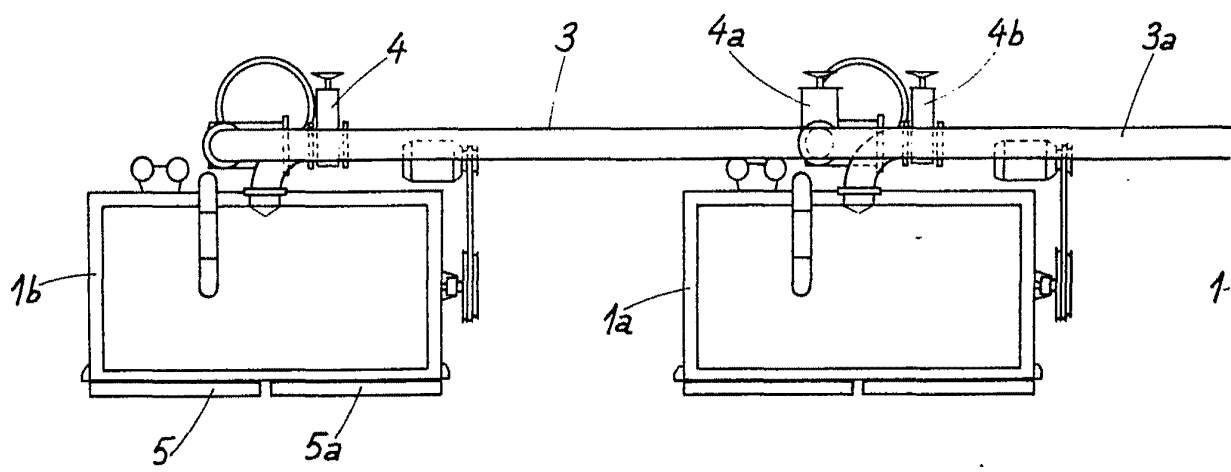

Fig. 3

411372

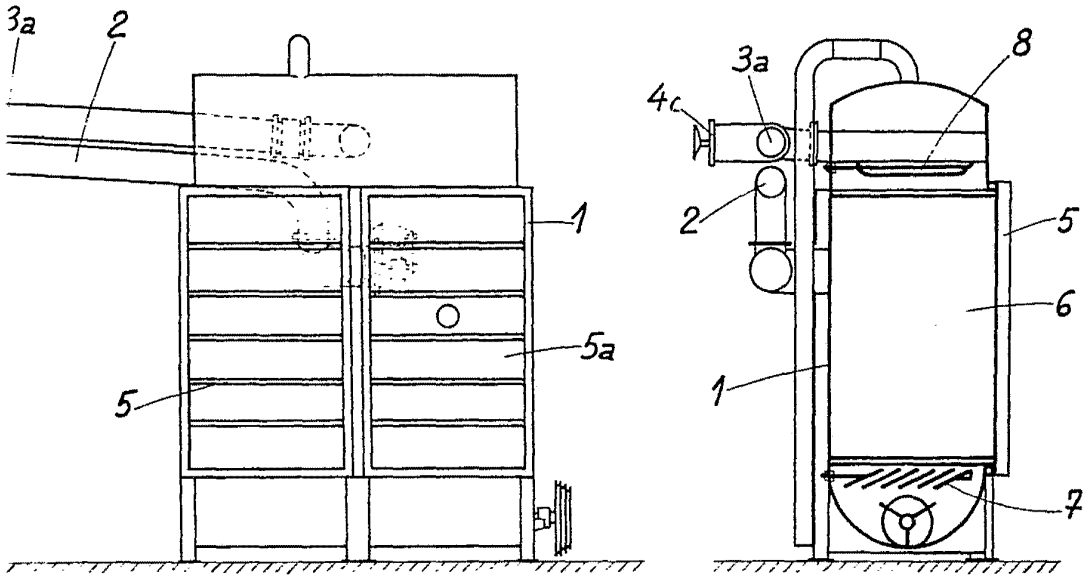
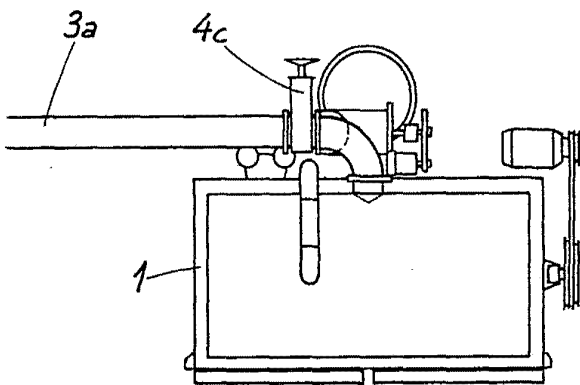
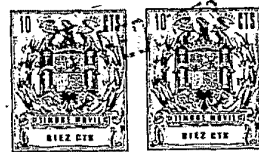

Fig. 2



Madrid 7 de Febrero de 1973

MARTEL DE MARTEL
E. P.