



411329

F.C. 28-10-75

Int. Cl. A44C

MEMORIA DESCRIPTIVA

Correspondiente a una Patente de Invención por 20 años, para todo el territorio español a favor de Don Gustavo Sousa Pérez, de nacionalidad española, residente en Madrid, Osa Mayor, nº 141, por: PERFECCIONAMIENTOS EN LA CONSTRUCCION DE JOYAS.

====:OOo:=====

La Patente de invención a que se refiere la presente Memoria, se destina a garantizar la explotación y la propiedad exclusivas, en todo el territorio nacional, de unos perfeccionamientos en la construcción de joyas cuya novedad representa una evidente y sustancial mejora a



todo lo conocido por el estado actual de la técnica.

Los perfeccionamientos a que nos referimos pueden ser aplicados a todos los tipos de joyas como sortijas, pendientes, broches, pulseras, elementos para collares, etc., etc. y se basan esencialmente en la adición de una funda desmontable sobre una joya básica.

Esta adición puede llevarse a cabo de muy diversas formas (según la joya de que se trate) y en ella la joya básica resulta con sus partes metálicas ocultas en el interior de la funda y deja visible al exterior de la misma la piedra preciosa o el elemento decorativo que la adorna, de modo y manera que se crea la sensación de que existen dos diferentes joyas con piedra o elemento decorativo idénticos cuando la realidad es que son una sola que, incluida en el interior de la funda, queda oculta y se muestra bajo una apariencia completamente diferente.

Para conseguir estos resultados, la funda desmontable debe ser hueca y estar dotada de unas formas interiores capaces de contener las dichas partes metálicas de la referida joya básica, así como también debe estar provista de los medios necesarios de retención que impidan el desmontaje accidental. Los cuales pueden consistir, según los casos, en los derivados de acoplamientos o bayoneta, en elementos partidos y relacionados por medio de bisagras y de cierres de presión de tipo usual en joyería y, en el caso especial de tratarse de sortijas, en acoplamientos - ajustados con entrada única de un aro dentro de otro o bien con portillas de acceso que amplían la dicha entrada, cuyos montajes están asegurados por el dedo del usuario sobre el que se coloca la sortija, el cual dedo actúa de cerrojo.

Para mejor comprensión del objeto y solamente a título de ejemplo, sin carácter limitativo, se adjunta una hoja de planos en la que se ilustra una realización práctica.



ca de los perfeccionamientos según la invención, aplicados
40 a una joya bajo la forma de una sortija. En dicha hoja de
planos:

La figura 1, representa la vista en planta de la
sortija básica.

45 La figura 2, representa la vista lateral de la
misma sortija básica.

La figura 3, representa la vista en planta de la
funda desmontable correspondiente.

La figura 4, representa la sección por A-A de la
figura 3.

50 Las figuras 5 y 6 representan soluciones sobre
un broche.

Con referenica a las citadas ilustraciones, pode-
mos ver que, en el ejemplo mostrado, la sortija básica está
constituida por un aro fino -1 que sirve de soporte a una
55 piedra preciosa u otro elemento decorativo -2-, formando un
conjunto que puede ser utilizado como tal joya y que, como
única diferencia sobre lo ya conocido, en la piedra o ele-
mento decorativo -2- de que se trate se han previsto unas for-
mas interiores colaborantes con las superiores de la funda
60 desmontable para conseguir el ajuste y el centraje cuando los
dos elementos se ensamblan entre sí.

Según se ve en las figuras 3 y 4, la funda desmon-
table está contituida por dós partes simétricas -3-4- (que
también pueden no serlo) articuladas sobre una bisagra -5-
65 situada en cualquier lugar conveniente del perímetro de la
zona anular de la funda, la cual está lateralmente amplia-
da con una corona -6- que, al abrirse, (figura 3) permite
la entrada del aro -1- de la sortija básica al alojamiento
acanalado -7- realizando en el interior de la citada zona
70 anular de la funda, despues de lo cual, la posición de ce-
rrado se mantiene y asegura por medio de un cierre de pre-
sión -8- de cualquier tipo usual en joyería.



75 En otras versiones no ilustradas, la zona anular de la funda desmontable es enteriza, pero en la corona se han previsto otros medios para permitir la entrada y acoplamiento del aro -1- de la sortija básica, tales como un paso ajustado, una portilla basculante etc., para las cuales soluciones actúa de seguro de desmontaje el dedo del usuario sobre el que se acopla la sortija que, al pasar a través de
80 los dos aros acoplados hace las funciones de cerrojo.

En cualquiera de las soluciones que se adoptan, la corona -6- está provista de unos bordes irregulares -9- que, en el montaje, se adaptan a formas correspondientes previstas en la parte inferior de la piedra preciosa o elemento decorativo-2- de la sortija básica.
85

Cuando se trata de otras joyas como, por ejemplo, pendientes, broches, brazaletes, etc. los perfeccionamientos, según la invención. son los mismos aunque lógicamente dotados de diferentes formas de acuerdo con la joya de que se trate. De todas formas, en cualquiera de los casos existe una joya básica utilizable como tal, que puede ser usada bajo diferente apariencia alterando la constitución de sus partes metálicas (especialmente las visibles) mediante la incorporación de una funda amovible que se adapta total o
90 parcialmente sobre la montura de la citada joya básica dejando a la vista la piedra o elemento decorativo que la adorna.
95

Son variables las circunstancias de tamaño, forma, material y, en general, todas aquellas que no supongan una alteración de la esencialidad del objeto expuesto en la pasada descripción, la cual deberá ser considerada en su más
100 amplio sentido y no como una limitación de posibilidades de realización.

= N O T A =

Se declaran de novedad y propia invención las siguientes
105



= R E I V I N D I C A C I O N E S =

110 1º.- Perfeccionamientos en la construcción de joyas, caracterizados porque a cada una de las joyas construidas se la provee complementariamente, de una funda hueca desmontable, que se fabrica por cualquier sistema adecuado y mantiene una forma sensiblemente coincidente con la de la joya básica susceptible de alojarse en la misma para, ocultando sus partes metálicas, adoptar un diferente aspecto estético en el conjunto constituido, habiéndose practicado en el interior de dicha funda desmontable una diversidad de huecos o vaciados que permiten la inclusión total o parcial de las mencionadas partes metálicas, así como una entrada ajustada y partes articuladas o zonas móviles en su posición de cierre que permitan el acceso de la joya básica a incluir.

120 2ª.- Perfeccionamientos en la construcción de joyas, de conformidad con la reivindicación 1, caracterizados porque en puntos adecuados de su estructura, tanto la joya básica como su funda desmontable, han sido provistas respectivamente de formas que colaboran entre sí en el eficaz montaje del conjunto.

125 3ª.- PERFECCIONAMIENTOS EN LA CONSTRUCCION DE JOYAS.

Madrid, 6 de Febrero de 1.973

VICENTE OCHOA

P.A.

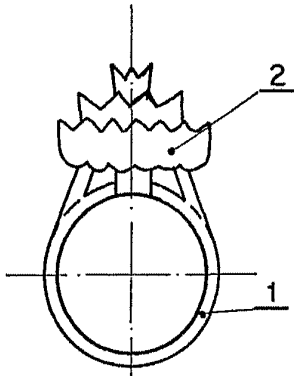

Fig. 1

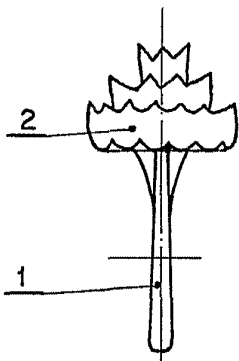

Fig. 2

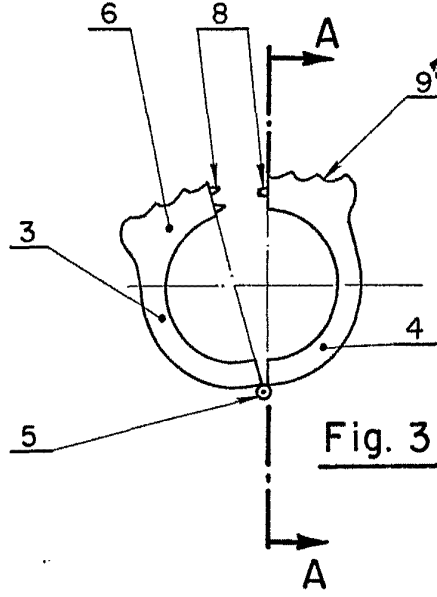

Fig. 3

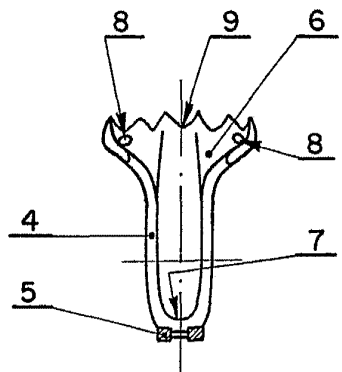

Fig. 4

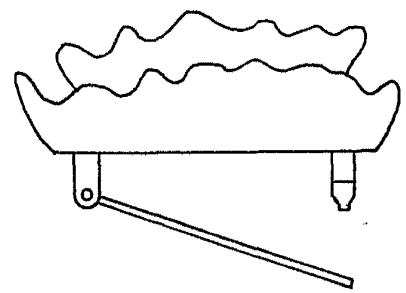

Fig. 5

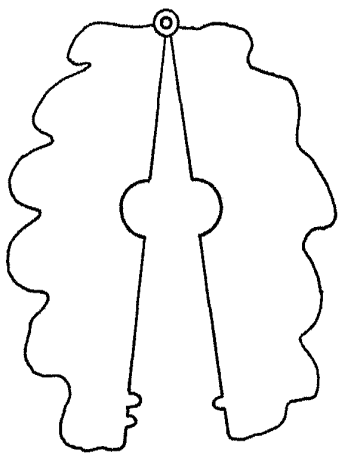

Fig. 6

Madrid.

- 6 FEB. 1973

VICENTE OCHOA
P.P.

ESCALA VARIABLE