

410215



Int. Cl.: B42F//B65D

410215

MEMORIA DESCRIPTIVA

Correspondiente a una Patente de Invención que se presenta en España, por Veinte años, a favor de NEHER A.G. residente en Belpstrasse 20A, 3000 Bern (Kanton Bern, Schweiz), por:

"RECIPIENTE PLEGABLE MEJORADO"

Prioridad suiza de 17 de Agosto de 1.972 Nº 12201/72.

Ya se han propuesto con anterioridad recipientes plegables, especialmente para el alojamiento de documentos destinados para el archivado, que pueden colocarse desde un recorte plano y que se prestan para ser apilados por ejemplo en una sala de archivos de tal forma que

5.- el contenido de los recipientes esté accesible desde un

410215

- 2 -



lado. Dichos recipientes tienen tabiques sueltos que se pueden intercalar y por medio de los cuales se pueden dividir los recipientes.

5.- La desventaja de dichos recipientes previamente conocidos consistía sobre todo en la falta de estabilidad que es una condición indispensable para poder amontonar los los unos encima de los otros sin peligro de que se causen daños al recipiente mismo o a su contenido. Además, las paredes laterales apenas afianzadas en su posición, sólo han podido cumplir hasta cierto punto su finalidad que consistía en dividir los recipientes en compartamentos.

El presente invento se basa en la tarea de crear un recipiente plegable que evite todas estas desventajas.

15.- El recipiente plegable, conforme al presente invento, se caracteriza por el hecho de que consta de un soporte y un sin fin de recipientes individuales, cada uno don dos paredes laterales, una pared dorsal, un fondo, un techo, así como una tapa abatible delantera. Dicho soporte tiene una pared trasera, está unido a lo largo de uno de sus bordes longitudinales mediante un canto plegable con una pared cubridora y a lo largo del otro borde longitudinal está equipado con lengüetas inferiores giratorias, y la pared cubridora, a lo largo de su borde longitudinal no dirigido a la pared trasera, con lengüetas superiores que sirven para unir los soportes con los recipientes individuales, empujándose cada lengüeta inferior sobre el suelo de un recipiente individual y plegándose cada lengüeta superior sobre el canto delantero superior de un recipiente individual.

410215

3 -



En el dibujo se ha reproducido una forma de ejecución del objeto del presente invento como ejemplo, a saber, se puede apreciar en la

5.- Figura 1 una reproducción grafica del recipiente cerrado,

Figura 2 la misma reproducción de un recipiente individual todavia no abierto totalmente.

Figura 3 la correspondiente reproducción del soporte y de un recipiente individual en posición semi-colocada,

10.- Figura 4 una sección según la línea IV - IV de la figura 1, y

Figura 5 una sección según la línea V-V de la figura 4.

15.- En el dibujo se ha reproducido una forma de ejecución del recipiente plegable, con tres recipientes individuales, pudiendose cambiar también a discreción el número de los recipientes individuales.

20.- El recipiente plegable, que consta preferentemente de cartón ondulado, lleva un soporte 1, con una pared trasera 2 y una pared cubridora 4 unida por la línea plegada 3 a lo largo de un borde marginal con aquella. Al borde longitudinal 5 no dirigido hacia la línea plegada 3, se han articulado a la pared trasera 2 tres lengüetas inferiores 6, coordinadas cada una de ellas a uno de los recipientes individuales 7. Asimismo se han articulado al borde superior de la pared cubridora 4 las correspondientes lengüetas superiores 8, cada una de las cuales lleva, a determinada distancia del eje de articulación 9 y en cada canto lateral, dos incisiones, por medio de las cuales se forma un

25.-



lobulo de seguridad 10 que se puede abrir doblándolo.

5.- Cada uno de los recipientes individuales 7 lleva dos paredes laterales 11a y 11b, una pared trasera 12, un fondo 13, una pared superior 14 y una tapa abatible 15. Todas estas piezas se colocan desde un recorte plano, uniendose el fondo 13 por medio de las correspondientes líneas plegables con la s dos paredes laterales 11a y 11b y la tapa abatible 15, mientras que a lo largo del canto trasero va articulada a cada pared lateral 11a y 11b una aleta 16, constituyendo ambas aletas la pared trasera 12. La altura de las aletas 16 se ha escogido de tal forma que permanezca un intersticio entre el fondo 13 y la pared trasera 12 formada por las aletas 16.

15.- Las paredes laterales 11a y 11b constan cada una de dos piezas laterales 17 que estan plegadas la una encima de la otra a lo largo del canto delantero 18 del recipiente. El borde superior de la pared lateral 11b esta unido por medio de la línea plegable 19 con la pared superior 14, cuyo extremo libre lleva un pliegue 20 doblado hacia abajo (ver figura 2). La tapa abatible 16 lleva dos líneas plegables 22 y 23 paralelas a su eje abatible 21, y esta doblada alrededor de la primera hacia el interior y, alrededor de la segunda nuevamente hacia el exterior formandose su borde no dirigido hacia el eje abatible 21 por medio de un cubrejuntas 24 de apertura retrocedida hacia el exterior. Una vez que se hayan colocado los recipientes individuales 7, montando segun la figura 2 las paredes laterales 11a y 11b con las piezas laterales dobladas 17, introduciendo el pliegue 20 entre las piezas la-

410215

- 5 -



- 5.- terales 17 y plegandose las aletas 16 para constituir la pared trasera 12 en 90° en relación a las paredes laterales 11a y 11b, se unidan dichos recipientes individuales 7 con el soporte 1 de tal forma que se haga pasar cada lengüeta inferior 6 por el lado inferior de las aletas 16 hasta que cada lengüeta inferior 6 descansa sobre el fondo 13 del correspondiente recipiente individual 7 (ver figura 3). A continuación se gira la pared cubridora 4 por el borde plegado 3 hasta que descansa en la pared superior 14 de los recipientes individuales 7, y luego se pliega cada lengüeta superior 8 alrededor del canto superior delantero 25 de cada recipiente individual 7 hasta que descansa sobre el lado inferior de la correspondiente pared superior 14, escogiendose las dimensiones en este caso de tal forma que se mantenga en esta posición cada lengüeta superior 8 por medio de sus lobulos de seguridad 10. Ahora basta con que se cierre la tapa abatible 15, utilizandose en la posición de cierre los cantos delanteros de los lobulos de seguridad 10 como topes para las tapas abatibles 15. Gracias al pliegue doble de las tapas abatibles 15 y sus correspondientes dimensiones se puede conseguir además que permanezcan en forma elástica en la posición de cierre, pudiendose compensar simultaneamente también ciertas tolerancias de fabricación.
- 10.-
- 15.-
- 20.-
- 25.- Debido a la disposición de recipientes individuales que constituyen una unidad unida por un soporte, se pueden formar por una parte unos estantes relativamente pequeños pero estables, que constan de los recipientes individuales. Además, y debido a la unión del soporte y de los recipientes

410215

- 6 -



1972

- 5.- tes individuales, se produce una unidad muy estable, pudiéndose aumentar su estabilidad aun mas dando a las paredes 11a y 11b de los recipientes individuales la forma de paredes dobles que constan de las dos piezas laterales 17. Esta disposición permite al mismo tiempo introducir el pliegue de cada pared superior de un recipiente individual entre las partes laterales opuestas, afianzando de este modo en su posición la pared superior. Dicha estabilidad permite ahora amontonar en cantidades ilimitadas dichos recipientes sin el peligro de causar daño a ellos o de deformar el interior o contenido de los recipientes, asegurándose de un modo muy sencillo el fácil acceso a los recipientes individuales relativamente pequeños.
- 10.-

15.-

NOTA

Descrita suficientemente la naturaleza del objeto de la presente solicitud, se declara de propia y nueva invención lo contenido en las siguientes:

REIVINDICACIONES

20.-

19.- Recipiente plegable mejorado, caracterizado por el hecho de que consta de un soporte y una serie de recipientes individuales, cada uno con dos paredes laterales, una pared trasera, un fondo, una pared superior, así como una tapa abatible delantera. En este caso el soporte lleva una pared trasera, está unido a lo largo de uno de sus bordes longitudinales por medio de un canto plegable con una pared cubridora y esta equipado a lo largo del otro borde longitudinal con lengüetas inferiores giratorias, mientras que la pared cubridora lleva lengüetas superiores a

25.-

410215 - 7 -



5.- lo largo de su borde longitudinal no dirigido hacia la pared trasera. Dichas lengüetas sirven para unir los soportes con los recipientes individuales, empujándose cada lengüeta inferior sobre el fondo de un recipiente individual y plegándose cada lengüeta superior sobre el canto delantero superior de un recipiente individual.

10.- 2º.- Recipiente plegable según la reivindicación 1, caracterizado por el hecho de que una de las paredes laterales de cada recipiente individual consta de dos piezas laterales superpuestas y unidas entre sí por medio de una línea plegable, pudiéndose introducir entre ambas piezas laterales un pliegue del borde superior del recipiente que se puede girar alrededor del canto superior de la otra pared lateral.

15.- 3º.- Recipiente plegable, según la reivindicación 2, caracterizado por el hecho de que también la otra pared lateral de cada recipiente individual está constituida por dos piezas laterales superpuestas y unidas entre sí por medio de una línea plegable.

20.- 4º.- Recipiente plegable, según la reivindicación 2, caracterizado por el hecho de que las lengüetas superiores llevan unos lobulos de seguridad que se pueden abrir doblándolos y que están constituidos por ranuras en los bordes laterales. Dichos lobulos se apoyan por una parte contra las paredes laterales de un recipiente individual y sirven por otra parte como tope para la tapa abatible del correspondiente recipiente individual.

410215 - 8 -



5.- 5º.- Recipiente plegable según la reivindicación 1, caracterizado por el hecho de que las tapas abatibles se han plegado dos veces en distintas direcciones, pero paralelamente a su eje abatible, a saber, partiendo del eje abatible, primero hacia el interior y luego hacia el exterior, pudiéndose utilizar el pliegue formado por el plegado superior como cubrejuntas de tiro.

6º.- RECIPIENTE PLEGABLE MEJORADO".

10.- Todo ello tal y como se describe en el cuerpo de la presente Memoria y se reivindica en su Nota.

Esta Memoria consta de ocho hojas foliadas y mecanografiadas a dos espacios por una sola de sus caras.

Madrid 29 DIC. 1972

M. S. S.

A.

216/7175?

FIG. 1

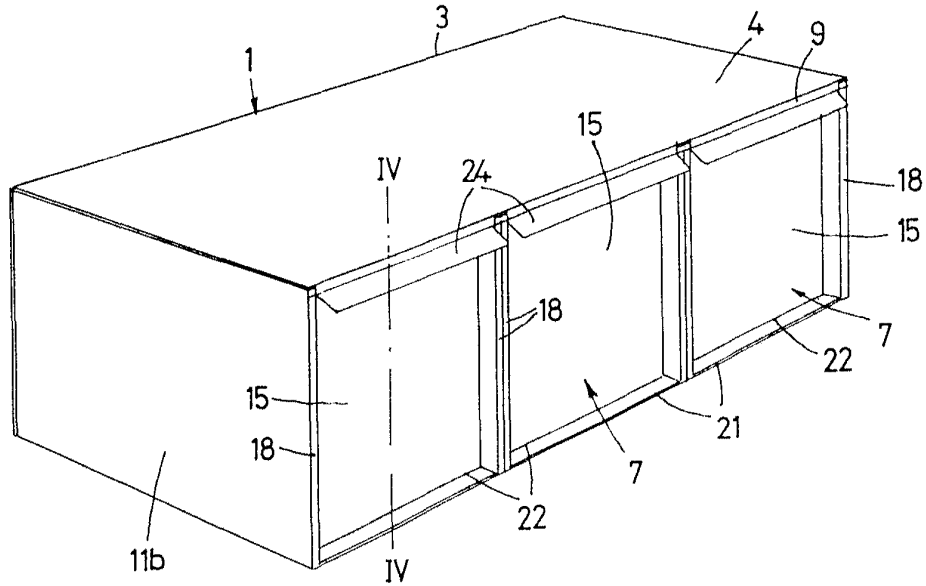
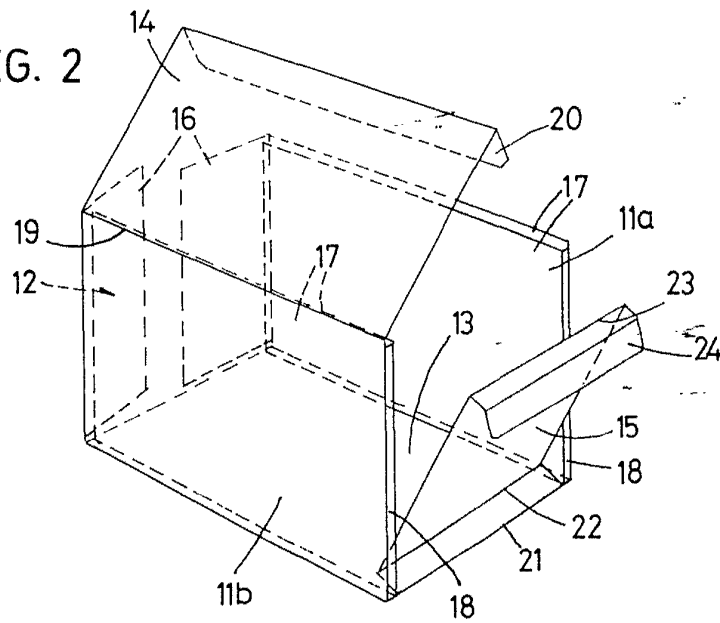

FIG. 2



Patent No. 1072

ESCALA VARIABLE

Handwritten signature



FIG. 3

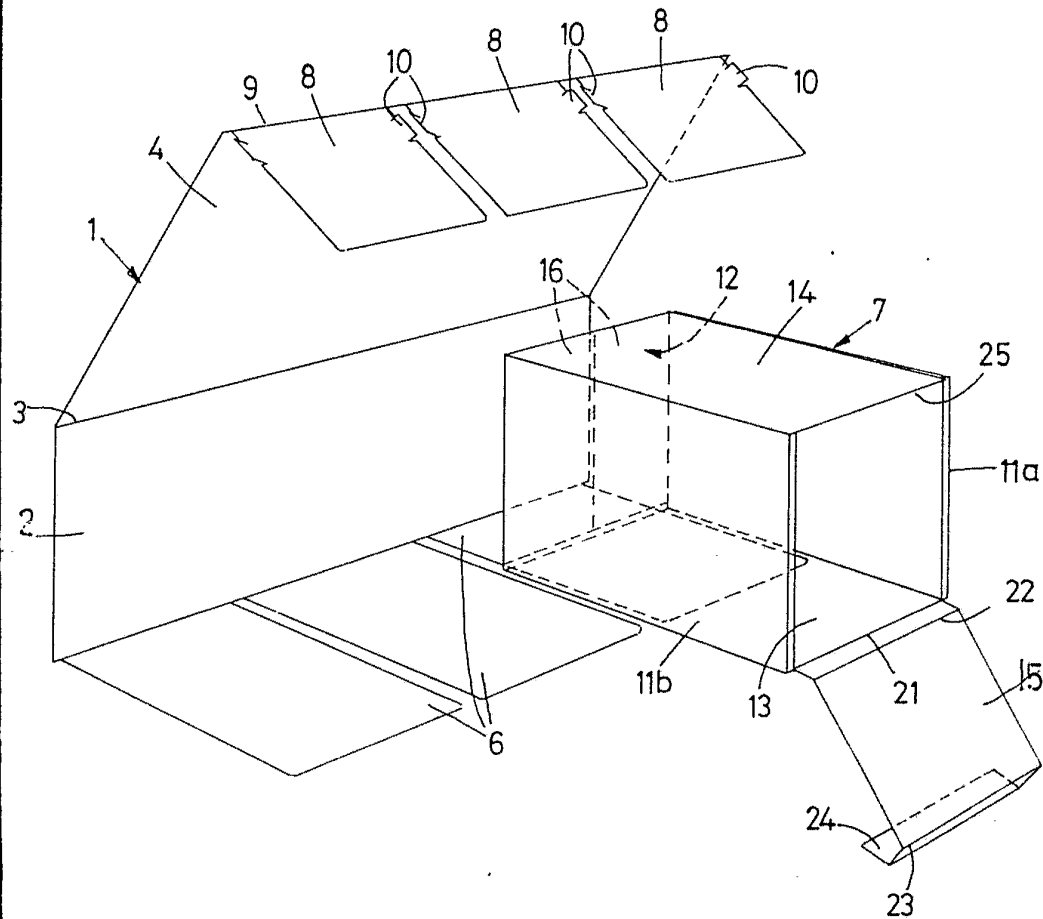

Patented in Switzerland 1977.

Handwritten signature or name, possibly 'M. S. S. S.'

ESCALA VARIABLE

20 DIC 1972

FIG. 4

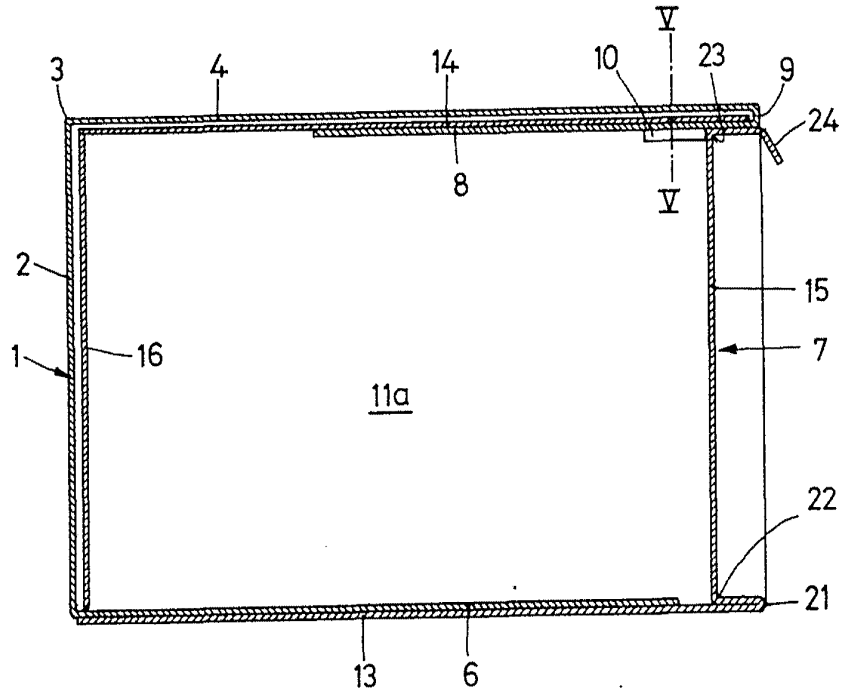
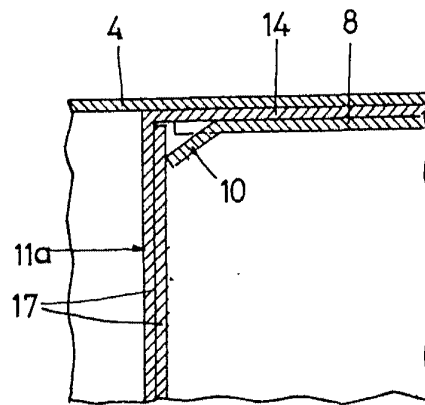

FIG. 5



Madrid 20 Diciembre 1972

ESCALA VARIABLE

Handwritten signature