

409991

51M



409991

en B65H/1 Do2H; DO 3D
F.E. 22-2-75

P A T E N T E
D E
I N V E N C I O N

por "PERFECCIONAMIENTOS EN LOS DISPAROS ELECTROMECHANICOS PARA LA INDUSTRIA TEXTIL", a favor de la firma española TORRES Y CIA., S.A., con domicilio en Mataró (Barcelona), calle Colón, 10 al 14.

= . =

MEMORIA DESCRIPTIVA

La presente invención se refiere a unos perfeccionamientos en los disparos electromecánicos para la industria textil.

- Más concretamente, en la invención se han ideado unos perfeccionamientos encaminados a obtener unas notables mejoras en los disparos electromecánicos utilizados en la industria textil y destinados para controlar una sobretensión o falta de hilo, por rotura.
- 5.

- Estos disparos son del tipo que comprenden un cajetín sensiblemente aplanado, en cuyo interior se prevén los contactos móviles que producen el cierre del circuito eléctrico del dispositivo de parada de la máquina y el cierre del circuito de encendido de una bombilla de localización de avería.
- 10.

400991

- 2 -

400991



- Los perfeccionamientos comprenden una palanca sobre la cual apoya el hilo cuya tensión se desea regular. La referida palanca cede a una determinada tensión, cerrando en su desplazamiento el circuito de parada de la máquina y el de la bombilla piloto de aviso. En los perfeccionamientos se han previsto medios para el regulado de la tensión, estando constituidos dichos medios por un mecanismo que desplaza el punto de anclaje del resorte tensor, existiendo también medios para variar la alineación de los dos puntos de anclaje del resorte en sus extremos, en forma operativa para que el punto de equilibrio inestable en la palanca exterior del disparo, se realice a distintas amplitudes angulares.
- 5.
- 10.

- Con el fin de facilitar la explicación, se acompaña a la presente memoria descriptiva de una lámina de dibujos en la que se ha representado un caso de realización que se cita a título de ejemplo.
- 15.

En los dibujos:

La figura 1, representa una vista en alzado del dispositivo de disparo.

20. La figura 2, es una sección transversal en alzado del mismo, según la figura anterior.

- Haciendo referencia a las figuras, se aprecia en su realización un disparo electromecánico del tipo que comprende un cajetín -1-, que comporta los contactos móviles -2-, que producen el cierre del circuito eléctrico de parada de la máquina y el cierre del circuito de encendido de una luz -3-, de localización de avería.
- 25.

- En el interior del cajetín -1-, existe una placa de circuito impreso -4-, comunicada con el exterior a través de las clavijas macho elásticas -5-, y comunicada a su vez con la lám-
- 30.



para -3- de aviso, y con los contactos -2- de cierre del circuito de parada.

5. Dicho cajetín -1-, comporta además dos ejes paralelos -6- y -7-, de los cuales el -6-, está destinado para desplazar el punto de anclaje del resorte tensor -8-, en su extremo opuesto al eje -9- del brazo de la palanca exterior -10-, sobre la que apoya el hilo.

El eje -7-, paralelo al citado, es girado por el mando regulador -11-, para variar la tensión del resorte -8-.

10. La variación del punto de anclaje del resorte -8-, se logra merced a la especial organización del eje -6-, el cual presenta al efecto un curso en paso de rosca -12-, por el que desplaza por mando de botón exterior -13-, una polea -14-, sobre la cual apoya el cable -15- retentor por un extremo del extremo correspondiente del resorte. El otro extremo del cable -15- se vincula al otro eje -7-, en una garganta -16- del mismo, sobre la cual se arrolla durante la maniobra de variación de la tensión de trabajo del resorte -8-.

15. Según lo descrito, al variar la posición de la polea -14- sobre el eje -6-, varía también la alineación vertical de los dos puntos de anclaje -17-18- del resorte -8-, en forma operativa para que el punto de equilibrio inestable en la palanca -10-, se realice a distintas amplitudes angulares.

20. Sobre el eje -9- de la palanca -10-, se encuentra calada una excéntrica -19-, que realiza la función de contrapeso elástico de disparo.

25. Un brazo detector -20-, que apoya sobre el hilo, presenta calada sobre su eje de giro -21-, una leva -24- que empuja el contacto móvil contra el fijo, realizando el cierre del circuito.

30.



El eje -9- de la palanca -10-, presenta a su alrededor un interespacio comprendido entre su soporte -22- y el propio eje, en cuyo espacio se prevén una serie de pequeños rodillos -23-, actuando el conjunto a modo de cojinete de agujas.

5.

La invención, dentro de su esencialidad, puede ser llevada a la práctica en otras formas de realización que difieran en detalle de la indicada a título de ejemplo en la descripción y a las cuales alcanzará igualmente la protección que se recaba. Podrá, pues, construirse en cualquier forma y tamaño, con los materiales más adecuados, por quedar todo ello comprendido en el espíritu de las reivindicaciones.

10.

= . =

N O T A

15.

Descrito el objeto de la presente invención, se declaran nuevas y de propia invención las siguientes reivindicaciones:

20.

1.- Perfeccionamientos en los disparos electromecánicos para la industria textil, esencialmente para sobretensión o falta de hilo, del tipo constituido por un cajetín sensiblemente aplanado en cuyo interior existen los contactos móviles que producen el cierre del circuito eléctrico del dispositivo de parada de la máquina y el cierre del circuito de encendido de una luz de localización de avería, caracterizados esencialmente por el hecho de comprender en el interior del cajetín una placa de circuito impreso comunicada con el exterior a través de clavijas macho elásticas, y comunicada además con la lamparita de aviso y los contactos fijo y móvil de cierre del circuito de parada, comprendiendo además inserto en el cajetín dos ejes para-

25.

30.



lelos, operativamente dispuestos para desplazar uno de ellos el punto de anclaje del resorte tensor, en su extremo opuesto al eje del brazo de palanca exterior sobre la que apoya el hilo, y el otro eje paralelo, actuando por giro regulado para variar la tensión del resorte citado.

5.

2.- Perfeccionamientos, según la reivindicación 1, caracterizados por el hecho de que el primer eje paralelo presenta un curso en paso de rosca, por el que desplaza, por mando de botón exterior, una polea de garganta, sobre la cual apoya el cable retentor por un extremo, del extremo del resorte, y cuyo cable termina por su otro extremo sobre el otro eje paralelo, en una depresión o garganta previsto en el mismo para el arrollado del cable en la variación de tensión de trabajo.

10.

3.- Perfeccionamientos, según las reivindicaciones 1 y 2, caracterizados porque la variación de posición de la polea de garganta sobre el primer eje paralelo, varía la alineación vertical de los dos puntos de anclaje del resorte en sus extremos, en forma operativa para que el punto de equilibrio inestable en la palanca exterior del disparo se realice a distintas amplitudes angulares.

15.

4.- Perfeccionamientos en los disparos electromecánicos para la industria textil.

Según se describe y reivindica en la presente memoria descriptiva que consta de cinco hojas foliadas y escritas a máquina por una sola de sus caras, acompañadas de los dibujos reglamentarios.

25.

Barcelona para Madrid, a 14 de diciembre de 1972

p. a. JAIME ISERN
p. p.

Emisor: JOSE A. NEJO

mt.

409991

- 1



Fig. 1

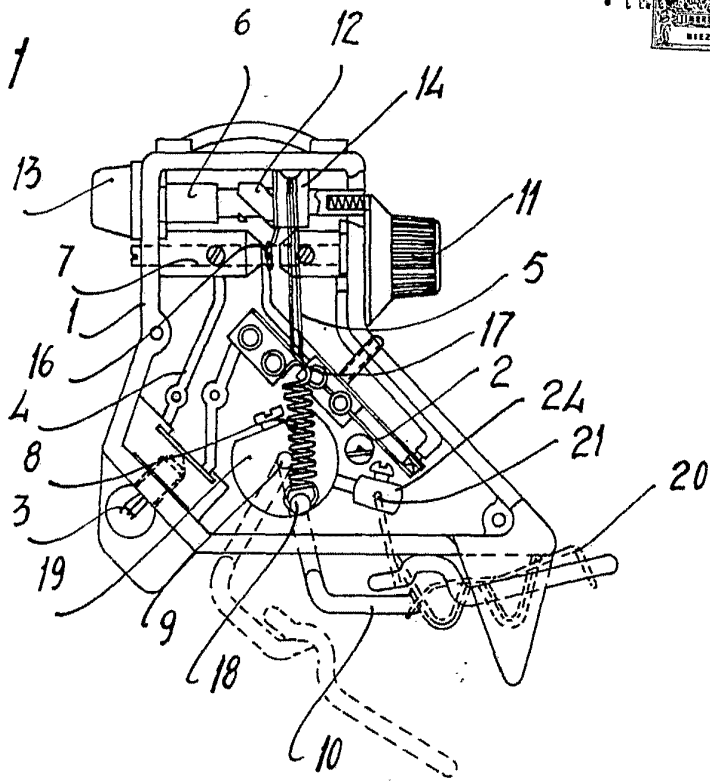
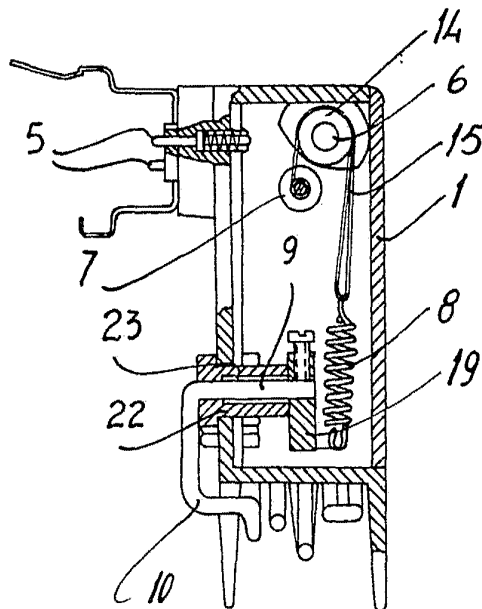

Fig. 2



Madrid, a 14 DIC. 1972
p.a. JAIME ISERN
p.p.

Firmado: JOSE F. NIETO