

1409745



PATENTE DE INTRODUCCION

=====
Ref. H. 9066 Cas 9.

409745

Memoria Descriptiva

sobre:

PERFECCIONAMIENTOS EN CONECTORES DE ENGASTE PARA
CABLES ELECTRICOS.

Solicitante SOCIETE INDUSTRIELLE DE MATERIEL ELECTRIQUE
(SIMEL), entidad francesa, residente en
GEVREY-CAMBERTIN, (Côte d'Or), Francia.

F.C. 4-2-75

Int. Cl.: H01R

La presente invención se refiere a conectores de engaste para cables eléctricos.

Las líneas eléctricas de distribución de baja tensión están generalmente constituidas por varios cables aislados. Algunas líneas son aéreas y otras son subterráneas.



5. A partir de estos cables de distribución, se prevén derivaciones para alimentar los inmuebles de vivienda o las instalaciones industriales. Los cables de distribución no deben ser cortados en el lugar de la derivación, mientras que el cable derivado conduzca esta derivación por una de sus porciones extremas. Un conector de derivación deberá por tanto ser concebido para aceptar el cable principal de la línea y la porción extrema del cable derivado.

10. Existen actualmente conectores de engastar que son generalmente denominados "empalme abierto", indicando el adjetivo abierto que aceptan un cable principal no cortado. Tienen formas variables y son del tipo S, H, E, C,.... representando estas letras la forma general del empalme.

15. Estas formas de empalme dan satisfacción cuando los conductores principales o derivados son de cobre, siendo el propio empalme de cobre o de aleación de cobre.

Por el contrario, los resultados son generalmente malos cuando el cable principal y el empalme son de aluminio o de aleación de aluminio.

20. Se puede admitir que estos conectores abiertos antes de la engastadura, son cerrados tras la operación de engastadura, por consiguiente de la deformación plástica del metal. Ahora bien, los cables, como los conectores, están sometidos a ciclos de enfriamiento y de calentamiento. El efecto de estas variaciones de temperatura es provocar deformaciones del conector que tiene tendencia a abrirse. El aluminio es en efecto un metal de poca dureza y posee una cierta memoria de las deformaciones que ha experimentado.

25. Para remediar los inconvenientes citados, la invención tiene por objeto un conector de engastar caracterizado

30.

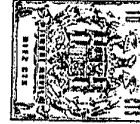

1499745

porque comprende dos piezas que deslizan entre si, una primera pieza que comprende una perforación longitudinal para el cable derivado y un alojamiento en U para el cable principal, mientras que la segunda pieza en forma de brida comprende unos salientes longitudinales interiores que deslizan en unas ranuras correspondientes de la primera pieza y que forman enganche de las dos piezas una sobre la otra.

5. Otras características de la invención se pondrán de manifiesto a continuación con el transcurso de la descripción que sigue y de los dibujos que están únicamente dados a título de ejemplo indicativo en modo alguno limitativo.

10. La figura 1, es una vista en perspectiva de las piezas que forman el conector según la invención.

15. La figura 2, es una sección transversal del conector de la figura 1 antes de la engastadura.

La figura 3, es una sección transversal del conector tras una engastadura de matriz exagonal.

El conector según la invención representado en el dibujo está formado por dos piezas 1 y 2.

20. La pieza 1 comprende una perforación 3 longitudinal para el cable derivado y un alojamiento 4 en U para el cable principal.

25. La figura 2 en forma de brida viene a cubrir el alojamiento 4 de la pieza 1 sobre la que se engancha merced a dos salientes 5 longitudinales interiores situados en el extremo de los brazos de la brida que deslizan en dos ranuras 6 practicadas a lo largo de la pieza 1.

30. Como se observa en la figura 2, los salientes 5 se acoplan según un ángulo agudo con la cara interior de la brida que forma un gancho 5a sobre el que se apoya el borde co-



rrespondiente de la ranura 6.

La ranura 6 es además ligeramente más ancha que el saliente 5 y su fondo forma con la cara interior del saliente un ángulo de 5 a 10°.

5. Para permitir hacer deslizar la pieza 2 sobre la pieza 1 no retirando la vaina del cable más que sobre la longitud del conector, la distancia entre el fondo del alojamiento en U y el fondo de la brida es al menos igual al diámetro del conductor del cable más el espesor de la vaina aislante.
10. Con el conector según la invención durante la engastadura, como se representa en la figura 3, la pieza 1 sirve para el contacto eléctrico mientras que la pieza 2 sirve para el enganche evitando la apertura del conector.
- En efecto, por el hecho de la profundidad del alojamiento 4, el conductor es prácticamente encerrado en éste durante la engastadura que pliega los bordes del alojamiento alrededor del conductor, mientras que los espacios previstos entre el saliente 5 y su ranura 6 permiten durante la engastadura un buen enganche de las dos piezas entre sí.
- 15.
20. Las piezas 1 y 2 pueden ser de igual materia o hechas de una aleación de dureza diferente, siendo la pieza 2 más dura que la pieza 1 y la forma de la matriz de engastadura puede ser cualquiera.
- La presente realización así ejemplificada es ilustrativa y no limitativa, por lo cual podrán introducirse modificaciones o mejoras al ejemplo de realización precedentemente detallado, sin escapar por ello a los alcances de la esfera de protección de la presente Patente de Introducción, la cual queda en lo fundamental, definida por las reivindicaciones que siguen.
- 25.
- 30.

400743

- 5 -



NOTA

Descrita suficientemente la naturaleza del invento así como la manera de realizarlo en la práctica, debe hacerse constar que las disposiciones anteriormente indicadas son sus-

5. susceptibles de modificaciones de detalle en cuanto no alteren su principio fundamental, siendo lo que constituye la esencia del referido invento y por lo que se solicita una Patente de Introducción por 10 años en España, sobre: PERFECCIONAMIENTOS EN CONECTORES DE ENGASTE PARA CABLES ELECTRICOS, caracterizándose por lo siguiente:

10. 1.- Perfeccionamientos en conectores de engaste para cables eléctricos, caracterizados porque se dispone en cada conector dos piezas que deslizan una sobre la otra, comprendiendo una primera pieza una perforación longitudinal para el cable derivado y un alojamiento en U para el cable principal, mientras que la segunda pieza en forma de brida comprende unos salientes longitudinales interiores que deslizan en unas ranuras correspondientes de la primera pieza y que forman enganche de las dos piezas una sobre la otra.

15. 2.- Perfeccionamientos según la reivindicación 1, caracterizados porque los salientes están formados en el extremo de los dos brazos de la brida y se acoplan según un ángulo agudo con la cara interior de la brida.

20. 3.- Perfeccionamientos según la reivindicación 2, caracterizados porque la ranura de deslizamiento es ligeramente mas ancha que el saliente.

25. 4.- Perfeccionamientos en conectores de engaste para cables eléctricos, tal y como queda sustancialmente descrito en la presente Memoria e ilustrado en los dibujos adjuntos.

400745



Esta Memoria consta de 6 hojas escritas a máquina por una sola cara.

Madrid, 18 DIC. 1972

SOCIETE INDUSTRIELLE DE MATERIEL ELECTRIQUE (SIMEL).

J. GOMEZ ACEBO Y MODET
p. p. Firmado: L. Gaita Fernández

A handwritten signature in cursive script, likely belonging to L. Gaita Fernández.

A large, stylized handwritten mark or signature in the bottom left corner of the page.



409745

Fig. 1

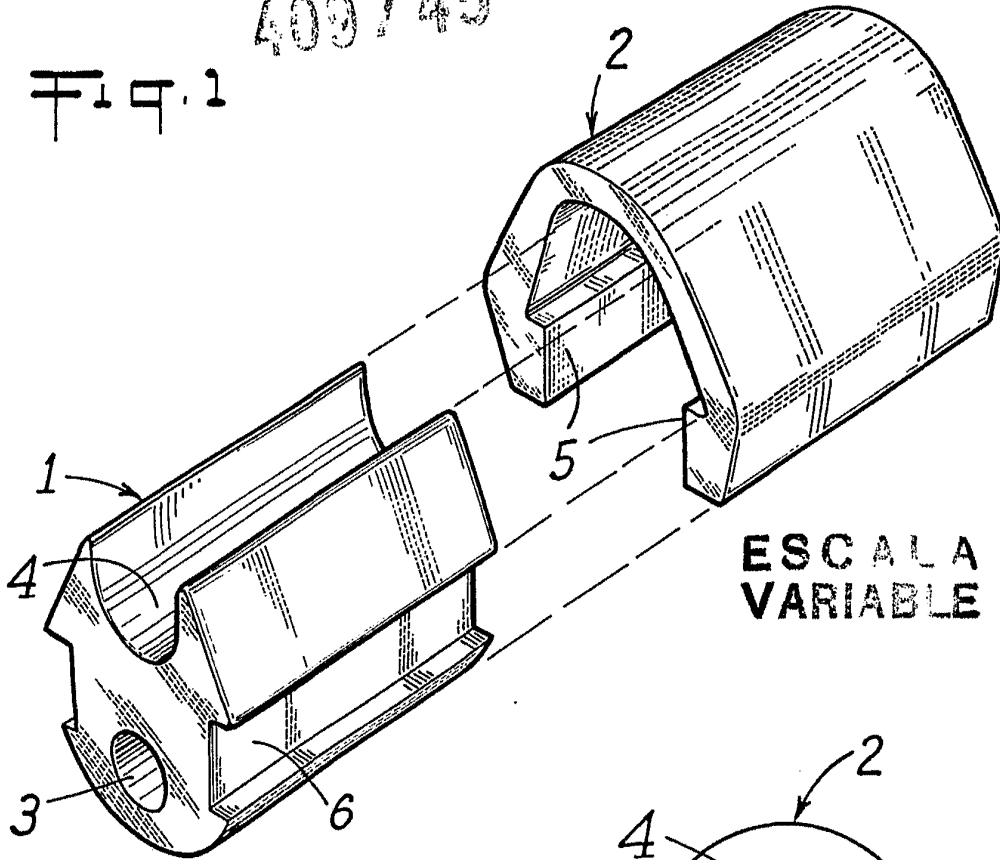

ESCALA
VARIABLE

Fig. 3

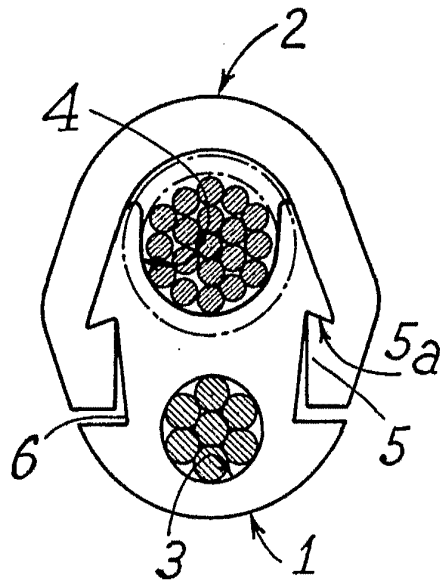
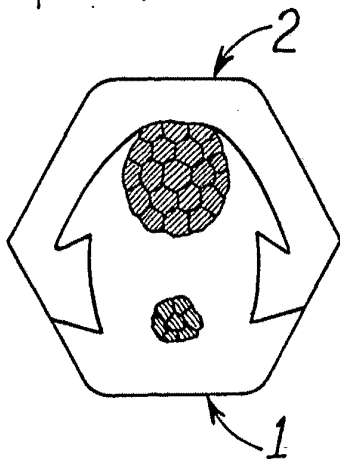

Fig. 2

18 DIC. 1972

Madrid

J. GOMEZ ACEBO Y MODET
p. p. Firmado: L. Gaeta Fernández