



Int cl² A-47-L

F.c. 4-2-75

409735

MEMORIA DESCRIPTIVA

correspondiente a la solicitud de concesión de una.

PATENTE DE INTRODUCCION

SOLICITANTE: INDUSTRIAS BALAY, S.A., de nacionalidad española.

RESIDENCIA: Carr. de Montañana, 19

ZARAGOZA

ENUNCIADO: "MAQUINA LAVAVAJILLAS CON DOS

PUERTAS SITUADAS EN CARAS

OPUESTAS".

FUENTE DE ORIGEN: PATENTE FRANCESA Nº 2.032.678.

Prioridad: Patente n.º del

1409735



1 La presente memoria descriptiva tiene como fin la
declaración del objeto sobre el que ha de recaer el privile-
gio de explotación industrial y comercial, exclusivo en el te-
rritorio nacional, de una Patente de Introducción, de acuerdo
5 con la vigente Legislación, que, como el enunciado indica, se
trata de "MAQUINA LAVAVAJILLAS CON DOS PUERTAS SITUADAS EN CA-
RAS OPUESTAS".

10 El invento tiene por objeto permitir en los lavava-
jillas que llevan una puerta en el lado anterior y otra en el
lado posterior con la ayuda de medios simples, una salida limi-
tada de raíles y del cesto de vajilla de cada lado de la máqui-
na.

15 La máquina del invento está caracterizada porque los
raíles, que en sección tienen forma de "C", llevan, en cada ex-
tremo, unos topes para las ruedas de guiado y para las ruedas
portadoras, estando dispuestos y constituidos estos topes de
tal forma que, cuando es sacado el cesto de vajilla en los dos
sentidos de desplazamiento, las ruedas portadoras situadas de-
lante salen de los raíles sobrepasando los topes, mientras que
20 los extremos situados por detrás de los raíles provistos de
topes, pasan sobre las ruedas de guiado situadas igualmente
por detrás.

25 Según una realización del objeto del invento cada
raíl está guiado entre, al menos, dos pares de ruedas provis-
tas de dos collares anulares laterales para guiar el raíl, lle-
vando las ruedas de los citados pares próximos a las puertas,
en su parte central, situada entre los collares anulares, unos
elementos dispuestos uno al lado del otro que presentan diáme-
tros diferentes, pudiendo así pasar los topes de los raíles so-
30 bre las ruedas exteriores.



400735

1 Según un desarrollo del objeto del invento, al me-
nos tres ruedas portadoras están acopladas a cada raíl, presen-
tando las dos ruedas portadoras exteriores unos elementos de
diámetros diferentes situados uno al lado de otro, pudiendo
5 así salir estas ruedas de los raíles hasta el otro lado de los
topes, mientras que la rueda portadora media está construida
con una forma cilíndrica y presenta un diámetro que se corres-
ponde aproximadamente con el diámetro mayor de las dos ruedas
exteriores.

10 Así se obtiene que, cuando sale el cesto de la vaji-
lla, los raíles estén siempre guiados entre dos pares de rue-
das, permaneciendo siempre, al menos dos ruedas portadoras,
en cada raíl de guiado. Se garantiza así una posición del ces-
to segura cuando haya salido.

15 Para comprender mejor la naturaleza del presente in-
vento, en el plano adjunto hacemos una representación esquemá-
tica de su utilización, no siendo en absoluto limitativa y
susceptible, por ello, de las modificaciones accesorias que
no alteren las características esenciales.

20 La figura 1 es una vista en sección de un lavavaji-
llas dibujado esquemáticamente.

 La figura 2 es una vista en alzado de una pared late-
ral de la máquina, estando esta pared dibujada parcialmente y
a mayor escala que la figura 1.

25 La figura 3 es una vista en planta de las ruedas de
guiado.

 La figura 4 es una vista en alzado de un cesto de
vajilla provisto de ruedas portadoras, estando dibujado par-
cialmente el cesto y a mayor escala que en la figura 1.

30 La figura 5 es una sección de las ruedas portadoras,

409735



1 según se indica en la figura 4.

La figura 6 es una sección transversal del raíl por un extremo.

5 La figura 7 es otra sección transversal del raíl por el otro extremo.

En ellas se anotan las siguientes particularidades:

- Nº 1.- Máquina lavavajillas.
- Nº 2.- Puertas.
- Nº 3.- Recipiente de lavado.
- 10 Nº 4.- Conducto.
- Nº 5.- Brazo de pulverización.
- Nº 6.- Bocas de pulverización.
- Nº 7.- Cesto.
- Nº 8.- Ruedas de guiado.
- 15 Nº 9.- Raíl.
- Nº 10.- Ruedas portadoras.
- Nº 11.- Topes.
- Nº 12.- Collares anulares.
- Nº 13 y 14.- Elementos centrales de las ruedas (8).

20 El lavavajillas designado por (1) lleva, como está representado en la figura 1, una puerta basculante (2) en el lado anterior y otra en el lado posterior. Un recipiente de lavado (3) está dispuesto en el interior de la máquina. Una conducción de agua (4) atraviesa el fondo del recipiente (3). Un
25 brazo de pulverización (5), provisto de bocas de pulverización (6), está montado para girar en el extremo del tubo (4) situado en la cámara de lavado. Por encima del brazo de pulverización (5) se encuentra un cesto de vajilla (7) en el cual se puede apilar la vajilla para lavar. Cuatro pares de ruedas (8) están dispuestas, una al lado de otra, en cada una de las dos pa
30



100735

redes laterales del recipiente interior (3) para guiar un raíl (9) que puede salir parcialmente del recipiente interior (3). Tres ruedas portadoras (10) van alojadas en el raíl (9), estando montadas estas ruedas en el cesto de vajilla (7).

El raíl (9) tiene una sección en forma de "C" (figuras 6 y 7), estando su alma dirigida hacia la pared del recipiente de lavado (figura 2). Unos topes (11) están dispuestos en los dos extremos del raíl (9). Estos topes son contruidos al taladrar, en cada extremo del raíl una patilla hacia el interior de este raíl y una segunda patilla hacia el exterior desde las alas del perfil en "C".

En el extremo del raíl representado a la izquierda en el plano, la patilla (11) que sale hacia el exterior está taladrada en el ala superior cerca del alma dirigida hacia la pared del recipiente de lavado. Por el contrario en el extremo derecho del raíl, la patilla (11) que sale hacia el exterior está taladrada en el ala inferior del raíl, cerca del lado abierto del raíl opuesto a la pared. Como se ve en la figura 3, las ruedas de guiado (8) llevan lateralmente dos collares anulares (12) entre los cuales es guiado el raíl (9). La parte central de todas las ruedas de guiado lleva dos elementos (13 y 14) de diámetros diferentes y dispuestos uno al lado del otro. En los dos pares de ruedas representadas a la derecha en la figura 3, el elemento (14) de diámetro menor está dirigido hacia la pared del recipiente de lavado. Al lado de esta pared van los elementos (13) de diámetro mayor en los dos pares de ruedas representadas a la derecha. Sobre los elementos (13) de las ocho ruedas de guiado (8), previstas en cada pared, reposan las alas del raíl correspondiente (9). La distancia del elemento (14) de las ruedas de guiado (8) al raíl, corresponde



1409735

1 al menos a la altura del tope (11) saliente del raíl. Cuando
sale el raíl (9) al exterior del recipiente de lavado, el tope
(11) puede pasar sobre los dos pares de ruedas (8) que se en-
cuentran por detrás en el sentido del desplazamiento. Este to-
5 pe se apoya sobre el elemento (13) de una rueda que pertenece
al tercer par de ruedas de las situadas detrás de los dos pri-
meros pares.

10 Para asegurar el guiado del raíl, basta estrictamen-
te con tres pares de ruedas. Sin embargo, en este caso los
raíles no pueden ser sacados del lavavajillas como con la dis-
posición de cuatro pares de ruedas.

15 Entre los tres pares de ruedas portadoras dispuestas
en el interior del raíl (9), la rueda central es de forma ci-
líndrica (figura 5), mientras que las dos ruedas exteriores
presentan dos elementos de diámetros diferentes y dispuestos
uno al lado del otro. El diámetro de la rueda portadora media
de forma cilíndrica corresponde al diámetro mayor de las dos
ruedas exteriores. Con el elemento de diámetro menor de las
20 dos ruedas portadoras exteriores (10) está relacionado cada
uno de los topes inferiores (11), pudiendo avanzar por el in-
terior del raíl. Los topes están dispuestos de tal forma que
cuando sale el cesto en los dos sentidos, las ruedas (10) pa-
san sobre los topes (11) y salen de los raíles (9), mientras
que la rueda media de forma cilíndrica descansa sobre uno de
25 los topes (11), según el sentido del desplazamiento.

En lugar de los topes y de las patillas taladradas
en las alas de los raíles (9) en forma de "C", se puede prever
también clavijas o tornillos puestos en los raíles.

30 Descrita suficientemente la naturaleza del presente
invento, así como su realización industrial, sólo cabe añadir

109735



1 que en su conjunto y partes constitutivas es posible introdu-
cir cambios de forma, materia y disposición, en cuanto tales
alteraciones no supongan variación sustancial del mismo.

5 La Patente de Introducción que se solicita por diez
años para España, de acuerdo con la vigente Legislación, no
se ha dado a conocer en España; la fuente de origen es la Patente
Francesa Nº 2.032.678.

N O T A

10 La Patente de Introducción que se solicita por diez
años para España, deberá recaer sobre "MAQUINA LAVAVAJILLAS
CON DOS PUERTAS SITUADAS EN CARAS OPUESTAS", en todo de acuerdo
do con las siguientes

REIVINDICACIONES:

15 1ª.- Máquina lavavajillas con dos puertas situadas
en caras opuestas, caracterizada porque en las paredes latera-
les del recipiente interior va provista de unos pares yuxta-
puestos de ruedas para guiar unos raíles, que pueden ser saca-
dos, al menos parcialmente, en los cuales van dispuestas unas
ruedas portadoras, fijadas en un cesto, que permiten el despla-
zamiento de éste sobre los carriles, los cuales en sección tie-
nen forma de "C" y llevan en cada extremo unos topes para las
ruedas de guiado y para las ruedas portadoras, estando dispues-
tos y constituidos estos topes de tal forma que cuando sale el
cesto de vajilla, en cualquiera de los dos sentidos de despla-
zamiento, las ruedas portadoras situadas delante salen de los
raíles sobrepasando los topes, mientras que los extremos poste-
riores de los raíles, provistos de topes, pasan igualmente so-
bre las ruedas de guiado situadas detrás.

25 2ª.- Máquina lavavajillas con dos puertas situadas
30 en caras opuestas, en todo de acuerdo con la anterior reivindi-

1400739



1 cación, caracterizada porque cada raíl está guiado entre, al
menos, dos pares de ruedas provistas de dos collares laterales
anulares para guiar el raíl, llevando las ruedas de los cita-
dos pares próximos a las puertas, en su parte central situada
5 entre los collares anulares, unos elementos dispuestos uno al
lado del otro y con diámetros diferentes, pudiendo los topes
de los raíles pasar sobre estas ruedas exteriores.

3a.- Máquina lavavajillas con dos puertas situadas
en caras opuestas, en todo de acuerdo con las anteriores rei-
10 vindicaciones, caracterizada porque al menos tres ruedas por-
tadoras están acopladas a cada raíl, presentando las dos rue-
das portadoras exteriores unos elementos de diámetro diferen-
te situados uno al lado del otro, pudiendo así salir estas rue-
das de los raíles al otro lado de los topes, mientras que la
15 rueda portadora media tiene una forma cilíndrica y presenta un
diámetro que corresponde aproximadamente al diámetro mayor de
las dos ruedas exteriores.

4a.- "MAQUINA LAVAVAJILLAS CON DOS PUERTAS SITUADAS
20 EN CARAS OPUESTAS".

25

30

400738



Según queda sustancialmente descrito en la presente memoria, que consta de nueve hojas mecanografiadas por una sola cara y acompañada de sus correspondientes dibujos.

Madrid, a

16 DIC. 1972

El Agente Oficial.

MIGUEL FERNANDEZ - LOAYSA PINZON
P. P.

A handwritten signature in dark ink, appearing to be 'Miguel'.

5

10

15

20

25

30

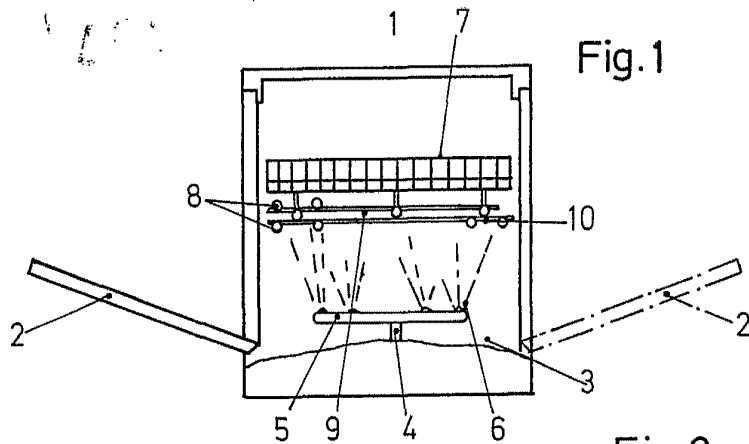

Fig. 1

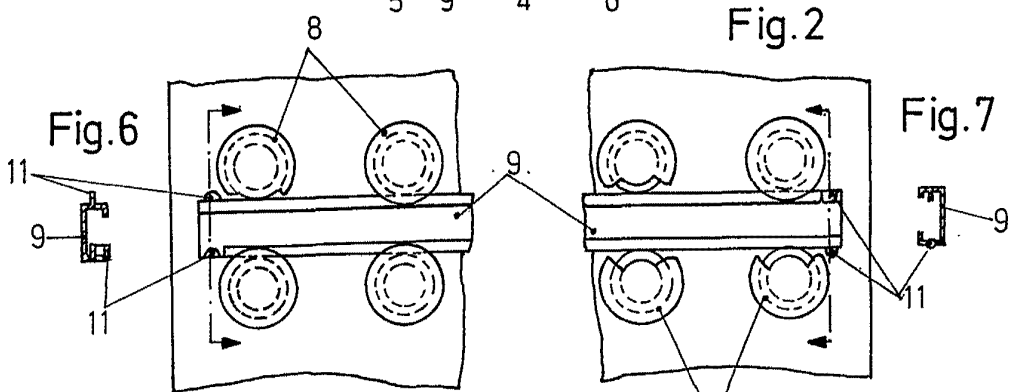

Fig. 6

Fig. 2

Fig. 7

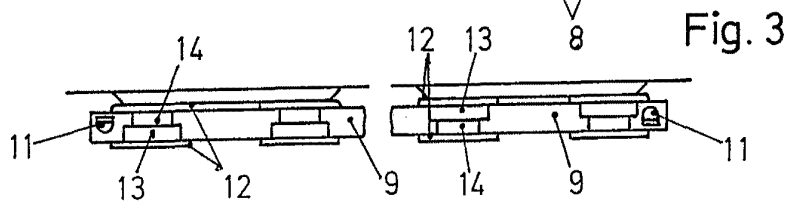

Fig. 3

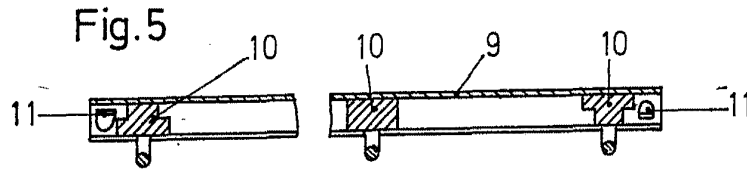

Fig. 5

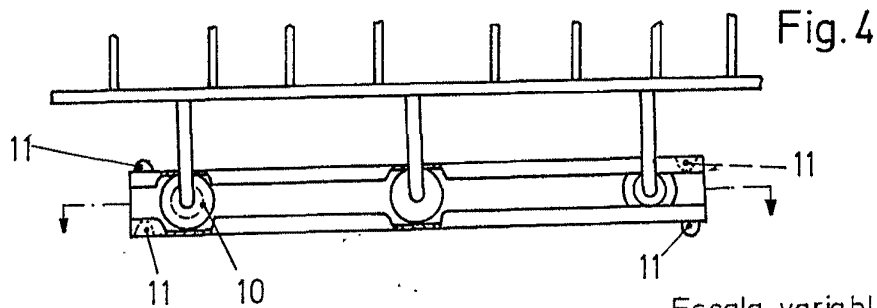

Fig. 4

Escala variable
Madrid 16 DIC. 1972
El Agente Oficial

MIGUEL FERNANDEZ - LOAYSA PINZON
P. P.