



Int. Cl.: B65B

409598

M E M O R I A        D E S C R I P T I V A  
de una Patente de Invención a nombre de:  
MASCHINENFABRIK SPANG & BRANDS, de naciona-  
lidad alemana, domiciliada en 637 Oberursel  
/Ts., Feldbergstrasse 57, (Alemania); por :  
"DISPOSITIVO PARA LA APORTACION DE LA MANGA  
DE EMBALAJE EN MAQUINAS EMBALADORAS AUTOMA-  
TICAS PARA FRUTOS Y PRODUCTOS SIMILARES".

-----

El invento se refiere a un dispositivo para la apor-  
tación de la manga de embalaje en máquinas embaladoras automá-  
ticas para frutos y productos similares, en el que la manga a  
través de un freno por un mecanismo, que aprisiona el tramo de  
5    manga que sirve para el proceso de embalamiento siguiente, es  
sacada del acopio de manga sobre el tubo de carga.

En un dispositivo de este tipo el mecanismo de avance  
de la manga está dispuesto entre el freno y una guía que tensa  
la manga en sentido circunferencial y tiene la forma de rodi-  
10    llos de agarre dispuestos en forma virable a ambos lados del  
tubo de carga, impulsados en la dirección de su rotación y aco-  
plados entre sí. Este dispositivo implica una complejidad mecá-  
nica relativamente grande para la impulsión y la dirección de

409598



los rodillos de agarre y hay que contar con un resbalamiento entre el tramo de la manga y los rodillos de agarre.

Otro dispositivo conocido prevé que encima del tubo de carga esté dispuesto en forma desplazable un segundo tubo que sirve para albergar todo el acopio de manga y que el avance de la manga se realice por un movimiento relativo entre los dos tubos. También esta solución, debido al tubo adicional representa una complejidad mecánica relativamente grande, aumentada todavía porque todo el acopio de manga tiene que desplazarse continuamente de un lado a otro.

El problema del presente invento de conseguir una simplificación del avance de la manga en los dispositivos de este tipo, se resuelve de tal manera que el freno está estructurado además como mecanismo que aprisiona el tramo de manga. De este modo un elemento ya de por sí existente puede aprovecharse para el avance de la manga solamente por disponerlo en forma desplazable paralelamente con referencia al tubo de carga y por dirigirlo adecuadamente, lo que proporciona la simplificación deseada en la estructura y en el servicio.

En el desarrollo especial del invento está previsto que mordazas que sirven como freno y como mecanismo de avance y que rodean por lo menos en parte al tubo de carga que guía al tramo de manga, estén unidas a través de palancas virables a un medio de accionamiento eléctrico, hidráulico o neumático, apoyándose dichas mordazas en una guía paralela al tubo de carga. La eficacia del nuevo mecanismo puede mejorarse todavía esencialmente si entre el mecanismo de avance o las mordazas y el tubo de carga se coloca un anillo que se desliza sobre este último.

598



Para mejorar todavía la eficacia del avance de la manga con miras a la velocidad de la carga, es conveniente además que en el tubo de carga, mirando en la dirección de la carga delante del freno o del mecanismo de avance, esté dispuesto un cierre regulable que reúne la mercancía cargada.

Un ejemplo de realización del invento está representado en los dibujos que muestran lo siguiente:

Fig. 1 una vista lateral esquemática de una parte del nuevo dispositivo,

Fig. 2 una sección del dispositivo de acuerdo con la Fig. 1 siguiendo la línea II - II,

Fig. 3 una sección de la parte superior del tubo de carga en una forma de realización especial.

Encima del bastidor 1 del dispositivo el tubo de carga inclinado 2 está dispuesto en forma fija y lleva en su parte superior el acopio de manga 3 que en el avance del tramo de manga 4 se conduce sobre un elemento 5 que tensa la manga en dirección circunferencial. Entre esta guía de la manga y el orificio de salida 6 del tubo de carga está dispuesto el freno 7 de la manga que está estructurado además como mecanismo de avance. El mismo consta de las dos mordazas 8 a modo de mandíbulas que a ambos lados del tubo de carga 2 lo rodean en parte y por las palancas 9 están unidas a una corredera 10 que sobre las barras de guía 11 se puede mover de un lado a otro paralelamente al tubo de carga 1. Los extremos 12 de las palancas 9 están en comunicación con un medio de accionamiento 13 eléctrico, hidráulico o neumático, por el que según la fase en que se encuentra el proceso de embalar las palancas 9 son viradas en las direcciones de las

409598



flechas 14 y se aprietan con esto las mordazas 8. Según la regulación del accionamiento de las mordazas y del movimiento de empuje, el tramo de manga 4 guiado entre las mordazas y el tubo de carga puede ser solamente frenado o puede ser sacado del acopio de manga 3 a través de la guía 5. Para favorecer el proceso de avance, en la zona del freno 7 o del mecanismo de avance entre las mordazas 8 y el tubo de carga 2 está dispuesto un anillo 15 que se desliza sobre el tubo de carga.

Según se ve en la Fig. 3, en la parte superior 16 del tubo de carga 2 está dispuesto un cierre en forma de tapa virable 17 que entra en el espacio interior del tubo y que primero reúne en esta zona los frutos 18 que proceden por ejemplo de un dispositivo de pesaje. La tapa puede ser accionada por un mando electromagnético 19. Con esto se puede aumentar la velocidad de carga del nuevo dispositivo, puesto que todo el número de frutos a embalar en un proceso siguiente puede ser reunido durante el proceso de embalamiento anterior para estar disponible en seguida en el momento del avance del tramo de manga siguiente para ser recibido en este tramo de manga.

20 ----- N O T A -----

Se reivindica como nuevo y de propia invención.

1. Dispositivo para la aportación de la manga de embalaje en máquinas embaladoras automáticas para frutos y productos similares, en el que la manga a través de un freno y por un mecanismo que aprisiona el tramo de manga que sirve para el proceso de embalamiento siguiente es sacada del acopio de manga sobre el tubo de carga, caracterizado porque el freno está estructurado



además como mecanismo (mecanismo de avance) que aprisiona el tramo de manga.

2. Dispositivo, de acuerdo con la reivindicación 1, caracterizado porque el mecanismo de avance está dispuesto paralelamente al tubo de carga movible de un lado a otro con carrera ajustable.
3. Dispositivo, de acuerdo con la reivindicación 1 o 2, caracterizado porque las mordazas que sirven como freno y como mecanismo de avance y rodean por lo menos en parte al tubo de carga que guía el tramo de manga están unidas a través de palancas virables con un medio de accionamiento eléctrico, hidráulico o neumático, las cuales palancas se apoyan en forma móvil en una guía paralela al tubo de carga.
4. Dispositivo, de acuerdo con la reivindicación 3, caracterizado porque entre el mecanismo de avance o las mordazas y el tubo de carga está dispuesto un anillo que se desliza sobre este último.
5. Dispositivo, de acuerdo con una de las reivindicaciones anteriores, caracterizado porque dentro del tubo de carga, mirando en la dirección de la carga delante del freno o del mecanismo de avance está dispuesto un cierre regulable que reúne las mercancías cargadas.
6. DISPOSITIVO PARA LA APORTACION DE LA MANGA DE EMBALAJE EN MAQUINAS EMBALADORAS AUTOMATICAS PARA FRUTOS Y PRODUCTOS SIMILARES:

4 J 9598



Tal como se describe y reivindica en la presente Memoria Descriptiva, que consta de seis hojas escritas a máquina por una sola cara y de sus correspondientes dibujos.

Madrid, 14 DIC. 1972

CARLOS FERNÁNDEZ SANDELA  
C. P.



409598

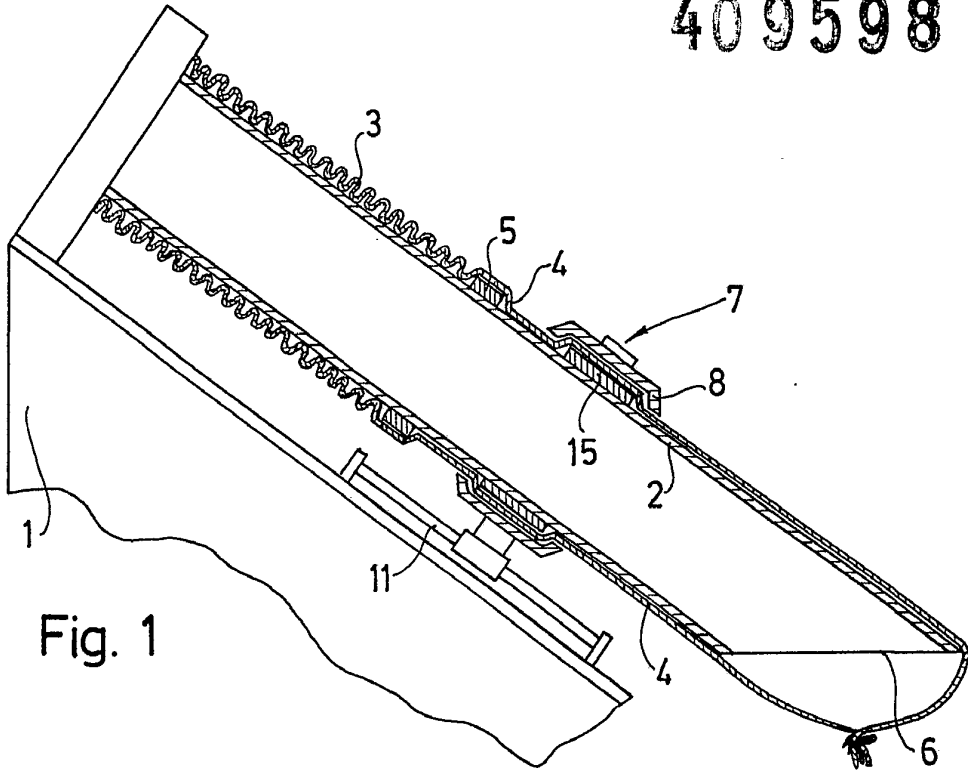

Fig. 1

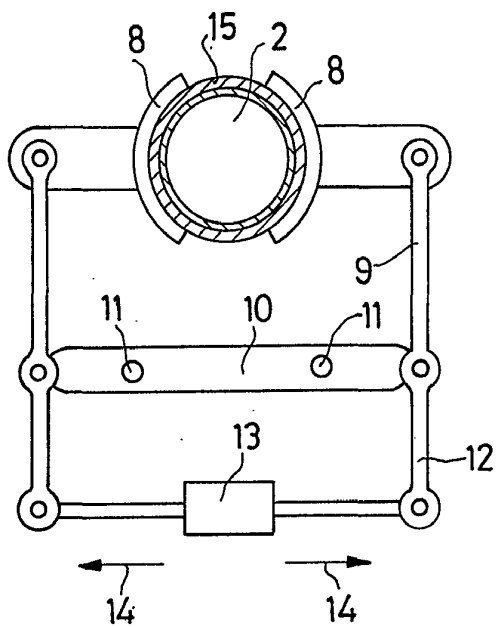

Fig. 2

Escala variable

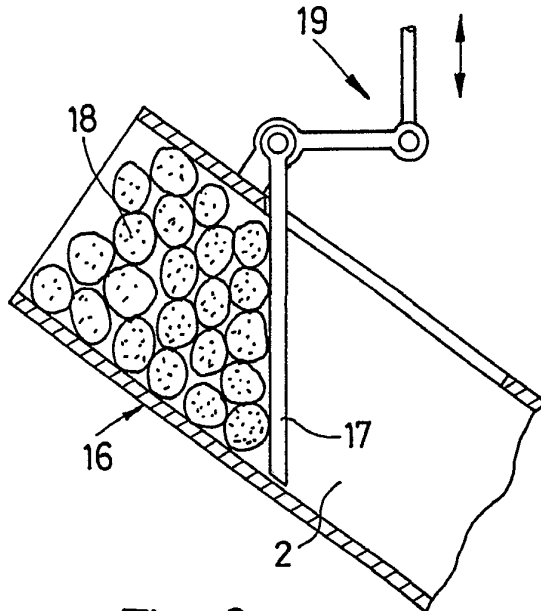

Fig. 3

Madrid, 14 Diciembre 1972

CARLOS FERRER/CANDELA