



409232

Fr. 4-2-75

Int. Cl.: <u>B65H</u>

PATENTE DE INTRODUCCION

por 10 años

A favor de CONSTRUCCIONES MARLASCA, S.A., sociedad mercantil española, domiciliada en SABADELL (Barcelona), Martí Trias, 68 al 82. - - - - -

por: "PERFECCIONAMIENTOS EN LOS ENVASADORES AUTOMATICOS DE MECHAS EN MAQUINAS TEXTILES". - - - - -

MEMORIA DESCRIPTIVA

Se refiere la presente patente de introducción a unos perfeccionamientos llevados a cabo en los envasadores automáticos de mechas en máquinas textiles, que han sido dados a conocer previamente en el extranjero, concretamente en Alemania, aportando grandes ventajas a dicha técnica de envasado, por lo que se pide en España para mejorar la producción nacional.

En efecto, en la actualidad la citada operación

409232

- 2 -



de envasado de mechas, en la mayoría de casos, se realiza con cambio de envase en forma manual, siendo muy complejos los medios automáticos conocidos para el logro de aquella función. La actual patente da a conocer  
5 un medio simple y funcional con el que lograr el citado envasado de forma automática y práctica.

Se fundamenta en esencia el presente envasador en la utilización de una plataforma como pista de deslizamiento de los botes rodantes receptores de la mecha  
10 a envasar, los cuales siguen un recorrido circular entre barandillas elevadas de aquella plataforma desde una entrada de botes hasta una salida perpendicular a aquella entrada, bien en un sentido bien en otro. El automatismo se logra mediante un ruptor que en la  
15 zona del bote que se envasa actúa, ya sea por altura de material en el bote, ya por longitud de dicho material o incluso por tiempo preestablecido, sobre un motor que acciona un eje central de la plataforma y unos brazos radiales asociados al mismo, que son  
20 los que directamente actúan sobre los botes provocando su desplazamiento.

Con el fin de facilitar la explicación, se acompaña a la presente memoria descriptiva una hoja de dibujos en la que se ha representado un caso práctico de  
25 realización, el cual se cita sólo a título de ejemplo no limitativo del alcance de la presente patente.

En dichos dibujos:

La figura 1 es una vista en alzado lateral de un envasador automático al que se han aplicado los  
30 presentes perfeccionamientos.

409232

- 3 -



La figura 2 se corresponde con una vista en planta superior del propio envasador.

Según tales figuras, los perfeccionamientos en los envasadores automáticos de mechas en máquinas textiles objeto de la presente patente, consisten en la utilización de una plataforma -1- como pista de deslizamiento de los botes -2- destinados a envasar las mechas a la salida de la correspondiente máquina textil, lo que se realiza encarando el correspondiente bote -2a- con el núcleo cilíndrico -3- de llegada de aquella mecha, que es además el que provoca la caída de ésta en forma rotativa en aquél, pudiendo haber sufrido tal mecha anterior y opcionalmente una operación de preestirado.

La mencionada plataforma -1- dispone de una barandilla -4- de guiado de los botes, cuyo desplazamiento desde la entrada -5- hasta la salida -6-, en disposición perpendicular a aquélla, viene determinado por unos brazos radiales -7- afectos a un eje central -8- accionado desde un motor que entra en funciones mediante un microrruptor cuando se alcanza una altura determinada en los botes, una longitud de mecha preestablecida o en forma temporizada inicialmente escogida. El conjunto puede completarse con una tapa -9- de protección del bote -2a- que está en la posición de llenado, así como con el grupo transmisor apropiado -10- para el suministro rotativo de la mecha.

El objeto de la patente, dentro de su esencialidad, podrá ser llevado a la práctica en otras formas de realización que difieran sólo en detalle de la indicada

409232

- 4 -



únicamente a título de ejemplo, a las cuales alcanzará igualmente la protección que se recaba. Podrán, pues, realizarse los perfeccionamientos en cuestión con los accesorios y medios más convenientes, por quedar todo 5 ello comprendido en el espíritu de las siguientes reivindicaciones.

N O T A

Se reivindica como objeto de la presente patente de introducción:

10 1.- Perfeccionamientos en los envasadores automáticos de mechas en máquinas textiles, caracterizados esencialmente por la utilización de una plataforma como pista de deslizamiento de los botes rodantes de envasado, que van guiados en una barandilla elevada de 15 tal plataforma e impulsados, desde una entrada de botes a una salida perpendicular a aquélla, por los brazos radiales de un eje central de la plataforma, accionado por ruptor en la zona de llenado de acuerdo con la altura de material alcanzado, con la longitud suministrada de 20 éste y/o de acuerdo con un tiempo predeterminado.

2.- PERFECCIONAMIENTOS EN LOS ENVASADORES AUTOMATICOS DE MECHAS EN MAQUINAS TEXTILES.

Consta la presente memoria descriptiva de cinco hojas mecanografiadas, foliadas, numeradas y

Rz

409232

- 5 -



escritas por una sola cara, acompañada de una lámina de dibujos.

Madrid, a -2 DIC. 1972

CONSTRUCCIONES MARLASCA, S.A.

P. A.  
MANUEL DE MATEA  
P. E.

Rey

DV/tv.

Fig. 1409232

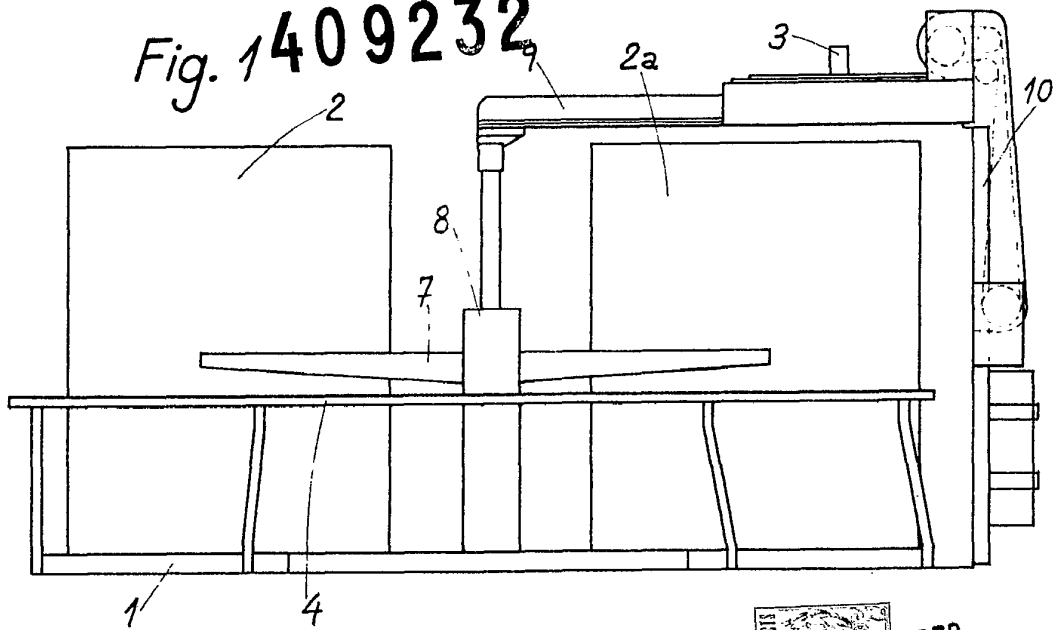

2010.1972

Fig. 2

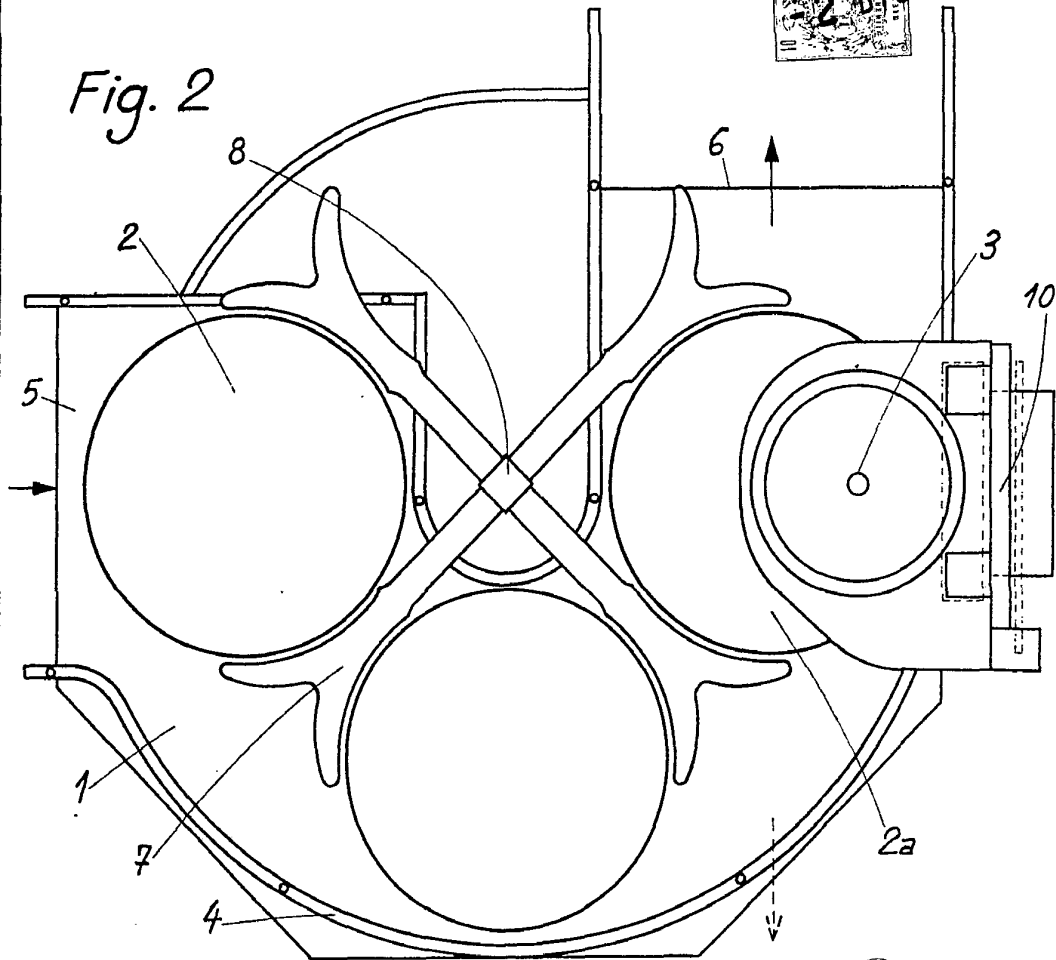

Madrid 2 de Diciembre de 1972

MANUEL DE RAFAEL

P. P.