

30



O.G. 23.879/mc.

409163

CERTIFICADO DE ADICION



Int. Cl.: F02P

MEMORIA DESCRIPTIVA

Sobre:

"MEJORAS INTRODUCIDAS EN EL OBJETO DE LA PATENTE PRINCIPAL Nº 391.644 POR: "PERFECCIONAMIENTOS EN LOS SISTEMAS DE ENCENDIDO SIN BATERIA PARA MOTORES DE DOS TIEMPOS MONOCILINDRICOS Y MULTICILINDRICOS, CON Y SIN AVANCE"

- - - - -

Solicitante: La Entidad española: FABRICA ESPAÑOLA MAGNETOS, S.A., domiciliada en Madrid, calle Hermanos García Noblejas nº 19.

- - - - -

Inventor: Don José Luis ALMENDRO DAVALLILLO

- - - - -

- 2 - 409163



30 ABR 1975

La presente memoria descriptiva tiene como finalidad la declaración del objeto sobre el que ha de recaer el privilegio de explotación industrial y comercial exclusiva en el territorio nacional, de acuerdo con la Legislación vigente, de un Primer Certificado de Adición de la Patente de Invención nº 391.644, correspondiente a "Perfeccionamientos en los sistemas de encendido electrónico sin batería para motores de dos tiempos, monocilíndricos y multicilíndricos, con y sin avance".

10. La finalidad del presente primer Certificado de Adición es la de reivindicar para el invento una variante del volante que se describe en la figura 1 de la patente principal. El volante se representa, en planta, en la figura 2, mientras que la figura 1 es una sección por I-I de la figura 2.

15. En dichas figuras se ha indicado un volante -1- de material magnético sobre cuya cara interior apoya un anillo de plastoferrita -2- o material magnético plástico. En la imantación de dicho volante magnético se prevé la consecución de los polos indicados en la figura, en donde puede verse un conjunto de 10 polos alternativamente N y S que crean flujos de componentes paralelos al plano del soporte. En el sector libre de polos se prevé una imantación tal como la indicada en la sección I-I de la figura 2. Esta última imantación es la que consigue la componente de flujo perpendicular al plano del volante descrito en la patente principal.

25. Descrita suficientemente la naturaleza del presente Certificado de Adición solo cabe añadir que en su conjunto y partes que lo constituyen es posible introducir cambios y modificaciones, siempre que tales alteraciones no suponen

30.

409163

- 3 -



30 ABR 1957

gan una variación sustancial.

N O T A

El Certificado de Adición, que se solicita para --
España, de acuerdo con la vigente Legislación, deberá re--

5. caer sobre: "MEJORAS INTRODUCIDAS EN EL OBJETO DE LA PATENTE PRINCIPAL Nº 391.644 POR: "PERFECCIONAMIENTOS EN LOS SISTEMAS DE ENCENDIDO ELECTRONICO SIN BATERIA PARA MOTORES DE DOS TIEMPOS MONOCILINDRICOS Y MULTICILINDRICOS, CON Y SIN AVANCE", según las características esenciales de las siguientes:
10. tes:

R E I V I N D I C A C I O N E S

- 1ª.- Mejoras introducidas en el objeto de la Patente principal nº 391.644 por: Perfeccionamientos en los sistemas de encendido electrónico sin batería para motores de dos tiempos monocilíndricos y multicilíndricos, don y sin avance, caracterizado esencialmente por disponer de un volante constituido por una tira o anillo de material magnético plástico montado sobre un volante de material magnético rígido, en el
15. cual se efectúa una imantación en la cara que se enfrenta a
20. la parte fija o estator de un generador, de tal forma que se consiguen polos alternativos en el plano del volante y polos alternativos en un sector de dicho volante , perpendiculares a dicho plano del volante.

- 2ª.- MEJORAS INTRODUCIDAS EN EL OBJETO DE LA PATENTE PRINCIPAL Nº 391.644 POR: "PERFECCIONAMIENTOS EN LOS SISTEMAS DE ENCENDIDO ELECTRONICO SIN BATERIA PARA MOTORES DE DOS TIEMPOS MONOCILINDRICOS Y MULTICILINDRICOS, CON Y SIN AVANCE."
- 25.

Según queda sustancialmente descrito en la presente

..../.....

40.9163

30



memoria, que consta de cuatro hojas, escritas a máquina por una sola cara y dibujos.

Madrid, 30 ABR. 1975

FABRICA ESPAÑOLA MAGNETOS, S.A.

5.

P. P.

FRANCISCO GARCIA CABRERIZO
P. P.

Firmado: M.ª Echevarría Jorquera

A handwritten signature or mark consisting of several overlapping, curved lines, located at the bottom left of the page.

409163

30

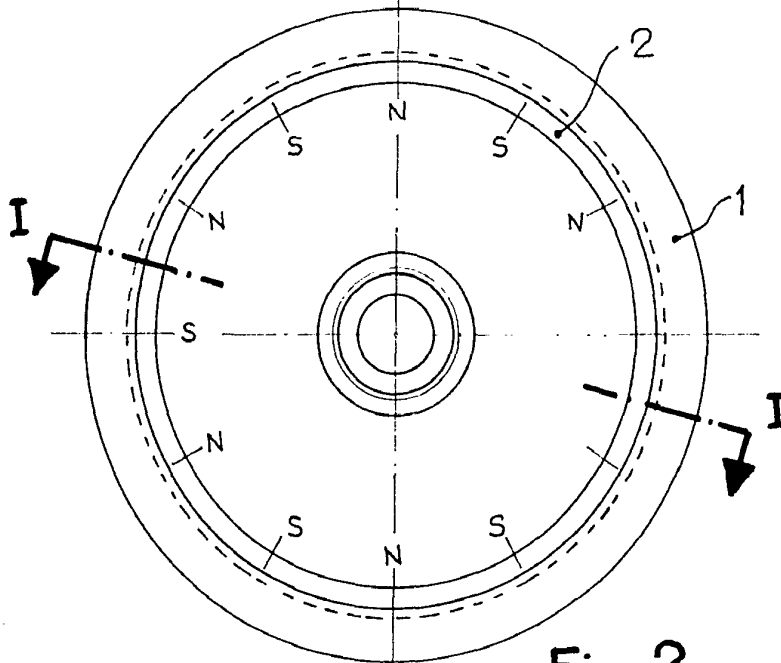

Fig. 2

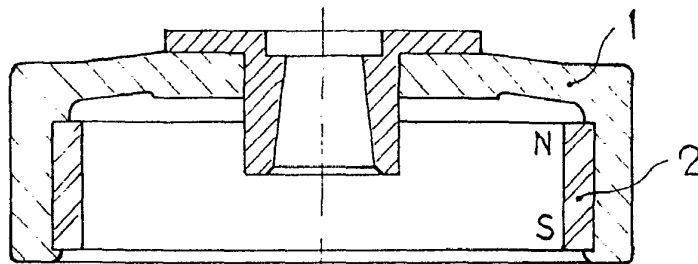

Fig. 1

Madrid, 30 NOV. 1972

FABRICA ESPAÑOLA MAGNETOS S.A.

P. P. FRANCISCO GARCIA CABRERIZO
P. P.

Firmado: M. Doleros Jorquera

Escala variable