

407548



Int. Cl.: B27K

MEMORIA DESCRIPTIVA

de la Patente de Invención, por 20 años, a favor de HIJO DE FELIX SAGRERA, S.L. de nacionalidad española, residente en Sabadell - Barcelona - calle 27 de Enero, 131-135, por: "MAQUINA A RODILLOS PARA EL BARNIZADO DE PIEZAS DE MADERA".

La presente Patente de Invención se refiere a una máquina a rodillos para el barnizado de piezas de madera, que presenta la ventaja de una uniformidad de aplicación del barniz y unas garantías de seguridad para el operario que trabaje en la misma.

5 La máquina está constituida por una bancada con grupo de accionamiento, los tres rodillos del cabezal con sus dispositivos de reglaje, los elementos de protección y recogida de líquidos, las mesas de trabajo y el dispositivo de paro instantáneo. En la base de la bancada soporte de la máquina, se dispone el grupo motoreductor de accionamiento, que mediante la transmisión adecuada hace girar los rodillos del cabezal.

10

El rodillo inferior de borde superior dispuesto al mismo nivel que la mesa de trabajo, sirve para arrastre de los tableros y va recubierto de caucho. Este rodillo queda centrado respecto a las mesas anterior y posterior, formadas por rodillos de diámetro reducido paralelos entre si y al rodillo de arrastre. Los rodillos de las mesas estan montados sobre rodamientos a bolas, envueltos por una serie de pequeñas anillas de goma, que evitan el roce del tablero sobre los rodillos durante las posi-

15



20 ciones del mismo anterior y posterior al barnizado.

Los dos rodillos superiores, prácticamente tangentes, realizan la función de dosificadores del barniz a aplicar. Uno de los rodillos es de caucho, y el otro presenta la capa superior metálica con grabado que garantiza la adherencia del barniz.

25 Mediante el dispositivo mecánico adecuado, se desplaza el conjunto de rodillos superiores en sentido vertical, adaptándose su posición a los diferentes gruesos de los paneles a barnizar. El rodillo dosificador de recubrimiento metálico está vinculado a un dispositivo de tornillo micrométrico que permite des-

30 plazarlo horizontalmente, con lo que puede galgarse la cantidad de barniz a aplicar. Asimismo otro dispositivo especial permite variar o ajustar el paralelismo entre los dos rodillos dosificadores. El rodillo dosificador de envolvente metálica, lleva un mecanismo que produce su desacoplamiento respecto al

35 sistema motriz. De esta forma el rodillo gira loco en la fase de limpieza de la máquina.

Una envolvente metálica superior cubre el cabezal evitando accidentes. Esta envolvente presenta las trampillas precisas para que se introduzca en la máquina el panel o tablón a barnizar. El líquido sobrante se recoge en una bandeja que lleva un conducto de descarga directa al depósito. Cuando se realiza el trabajo de limpieza, se recoge el líquido en una bandeja de quita y pon que se superpone a la bandeja fija. Una barra que cubre el ancho de la máquina, o sea en sentido longitudinal de los rodillos, actúa en un dispositivo de paro instantáneo.

40

45

En la hoja gráfica adjunta y a título de ejemplo, se representa un caso de realización práctica de la máquina a rodillos para el barnizado de madera, objeto de la presente Patente de Invención.

50



407548

La figura 1 es una vista en alzado frontal de la máquina, mientras la figura 2 es una vista en alzado lateral.

55 Siguiendo los dibujos, se advierte la bancada -1- de la máquina, en cuya base inferior se situa el grupo de accionamiento compuesto por un motor -2- y un reductor -3-. En el eje de salida -4- del reductor se establece la rueda dentada -5- que, mediante la transmisión de cadena -6-, determina el giro de las
60 ruedas -7- y -8- de los rodillos -9- y -10-. El rodillo inferior -9- va recubierto de caucho para que, con el mismo, se efectue el arrastre de los tableros. El rodillo -10- y otro -11- tangente al mismo, realizan la función de dosificadores del barniz a aplicar. El rodillo -10- lleva una camisa exterior de caucho, mientras el -11- lleva una capa de cromo duro con la superficie estriada de forma adecuada para que el barniz
65 quede adherido en su superficie.

Mediante el volante -12- y un correspondiente accionamiento mecánico, se consigue que los rodillos superiores se desplacen en sentido vertical según lo requiera el grueso del panel o tablón a barnizar.

70 Para galgar la cantidad de barniz a aplicar, existe un sistema de tornillo micrométrico accionado por el volante -13-, mediante el cual es posible desplazar horizontalmente el rodillo dosificador -11-.

75 El conjunto de rodillos lleva una envolvente protectora, envolvente -14- que evita accidentes. Esta envolvente lleva unas trampillas que permiten la introducción en la máquina del panel o tablón.

80 Para recoger el líquido sobrante del barnizado, existe una bandeja -15-. En el caso de limpieza de la máquina, se establece una segunda bandeja de quita y pon sobre la bandeja -15-.

407548



85 Las mesas anterior y posterior de apoyo del tablón o panel a barnizar, estan formadas por unos rodillos -16- montados sobre rodamientos a bolas. Estos rodillos llevan unos anillos de goma envolventes que evitan el roce directo de los tableros sobre los rodillos.

90 Se fabricará la máquina a rodillos para el barnizado de piezas de madera, con los materiales apropiados a sus elementos componentes pudiendo variar, su forma, acabado, dimensiones y cuantos detalles no alteren, cambien o modifiquen su esencialidad.

= = = N O T A = = =

Se reivindica:

95 1ª.- Máquina a rodillos para el barnizado de piezas de madera, constituida por una bancada con grupo de accionamiento, los tres rodillos del cabezal con sus dispositivos de reglaje, los elementos de protección y recogida de líquidos, las mesas de trabajo y el dispositivo de paro instantáneo. En la base de la bancada soporte de la máquina, se dispone el grupo motoreductor de accionamiento que, mediante la transmisión adecuada, hace girar los rodillos del cabezal.

100 2ª.- Máquina a rodillos para el barnizado de piezas de madera, según reivindicación primera, caracterizada porque el rodillo inferior de borde superior dispuesto al mismo nivel que la mesa de trabajo, sirve para arrastre de los tableros y va recubierto de caucho. Este rodillo queda centrado respecto a las mesas anterior y posterior, formadas por rodillos de diámetro reducido paralelos entre si y al rodillo de arrastre. Los rodillos de las mesas estan montados sobre rodamientos a bolas, envuel-

ME

407548



110 tos por una serie de pequeñas anillas de goma, que evitan el roce del tablero sobre los rodillos durante las posiciones del mismo anterior y posterior al barnizado.

3ª.- Máquina a rodillos para el barnizado de piezas de madera, según reivindicaciones anteriores, caracterizada porque los dos rodillos superiores, prácticamente tangentes, realizan la función de dosificadores del barniz a aplicar. Uno de los rodillos es de caucho y el otro presenta la capa superior metálica con grabado, que garantiza la adherencia del barniz. Mediante el dispositivo mecánico adecuado, se desplaza el conjunto de rodillos superiores en sentido vertical, adaptándose su posición a los diferentes gruesos de los paneles a barnizar.

115 El rodillo dosificador de recubrimiento metálico, está vinculado a un dispositivo de tornillo micrométrico que permite desplazarlo horizontalmente, con lo que puede galgarse la cantidad de barniz a aplicar. Asimismo otro dispositivo especial permite variar o ajustar el paralelismo entre los dos rodillos dosificadores.

120 El rodillo dosificador de envolverte metálica, lleva un mecanismo que produce su desacoplamiento respecto al sistema motriz. De esta forma el rodillo gira loco en la fase de limpieza de la máquina.

125 4ª.- Máquina a rodillos para el barnizado de piezas de madera, según reivindicaciones anteriores, caracterizada porque una envolvente metálica superior cubre el cabezal evitando accidentes. Esta envolvente presenta las trampillas precisas para que se introduzca en la máquina el panel o tablón a barnizar. El líquido sobrante se recoge en una bandeja que lleva un conducto de descarga directa al depósito. Cuando se realiza el trabajo de limpieza, se recoge el líquido en una bandeja de quita y pon que se superpone a la bandeja fija. Una barra que cubre el

130

135



ancho de la máquina, o sea en sentido longitudinal de los rodillos, actúa en un dispositivo de paro instantáneo.

140 5ª.- Máquina a rodillos para el barnizado de piezas de madera.

Consta la presente Memoria Descriptiva de seis hojas foliadas y escritas por una sola cara.

Barcelona, 17 de Enero de 1.973

M. LLORT,

mte

407548

HIJO DE FELIX SAGRERA, S.L.

HOJA UNICA.



FIG. 1

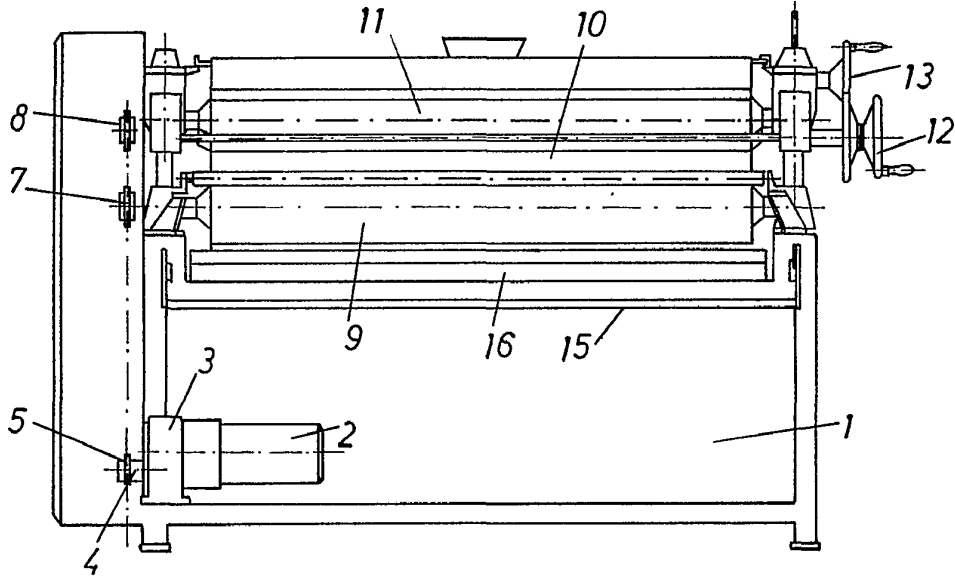
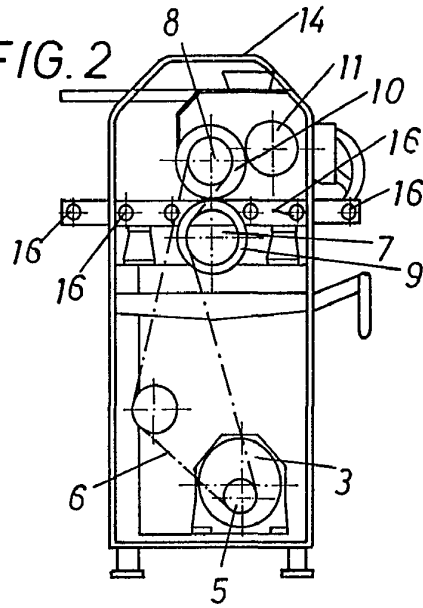

FIG. 2



BARCELONA 17 DE *Junio* DE 1913

M. LLORT

ESCALA VARIABLE.