



13 MAR 1975

406078 P 51.655  
P 1457.54

F.E. 24-4-75

Int. Cl.: F41C

memoria descriptiva

para solicitar PATENTE DE INVENCION por 20 años

a nombre de STURM, RUGER & Co., INC.

entidad norteamericana

con domicilio en Lacey Place, Southport, Connecticut,  
Estados Unidos de América

por: "PERFECCIONAMIENTOS INTRODUCIDOS EN REVOLVERES"  
(Clase Internacional F41c)

8-3-75

Campo de la invención

406078

24 A



Esta invención se refiere a revólveres y, más particularmente, a dispositivos de seguridad mutuamente cooperantes para revólveres de simple acción.

5

Técnica anterior

Los revólveres de simple acción son montados o amartillados haciendo girar el percutor hacia atrás hasta que la entalladura del diente o nuez del percutor se aplica al diente del gatillo. Cuando se tira del gatillo, se desaplaca el diente y el percutor salta hacia delante para disparar el cartucho de la cámara más superior del cilindro del revólver. El percutor está usualmente provisto de una entalladura de seguridad que se aplica al diente cuando es hecho girar el percutor en una pequeña distancia hacia atrás desde su posición de ignición del cartucho, y de una entalladura de carga que se aplica al diente cuando el percutor es hecho girar en aproximadamente medio camino hacia su posición completamente amartillada. El acoplamiento del diente del gatillo con la entalladura de seguridad y con la entalladura de carga del percutor está previsto para evitar que el percutor salte elásticamente hacia su posición de ignición del cartucho, y tanto la entalladura de seguridad como la entalladura de carga están usualmente provistas de la-

10

15

20

25

406078 24



bios o superficies pendientes o colgantes que están previstas para evitar el desacoplamiento del diente incluso cuando se tira del gatillo. Sin embargo, la entalladura de seguridad y la entalladura de carga del percutor han sido

5 siempre una fuente de posibles perturbaciones y peligros debido a averías o rotura de las partes metálicas acopladas si el percutor es golpeado (por ejemplo, si el revolver se deja caer) o si el gatillo se empuja con tanta fuerza que se desenganche el diente de la entalladura de seguridad o de la entalladura de carga. Los peligros inherentes

10 en cualquiera de tales descargas accidentales se mejoran cuando el revolver está siendo cargado o descargado, y, particularmente, cuando la puerta de carga de un revolver así equipado está abierta para esta finalidad.

15 La mayoría de los revólveres de simple acción tienen cilindros que están montados para girar en árboles longitudinales más o menos fijos que están asegurados a la armazón del revolver, siendo el cilindro cargado y descargado por medio de una puerta de carga movible montada en la armazón inmediatamente detrás de una de las cámaras del cilindro. Cuando está abierta la puerta de carga, el cilindro es

20 hecho girar a mano para llevar a cada cámara a alineación con una abertura de la armazón del revolver que está normalmente cubierta por la puerta, para fines de carga y descarga. Sin embargo, se impide normalmente la libre rotación del

25

406078

24



5 cilindro mediante un fiador de cilindro que se aplica de  
manera liberable a una de las entalladuras de fiador for-  
madas en el cilindro, y, con el fin de hacer girar el cilin-  
dro, el fiador de cilindro debe ser retirado de acoplamien-  
to o aplicación con las entalladuras del cilindro. Han si-  
do utilizados hasta ahora diversos mecanismos para desengan-  
char el fiador de cilindro del cilindro con el fin de per-  
mitir la rotación del cilindro para la carga y la descarga  
del mismo. En la mayor parte de los revólveres de simple ac-  
10 ción disponibles comercialmente, el percutor, el gatillo  
y el fiador del cilindro cooperan para desenganchar el fia-  
dor del cilindro cuando el percutor es movido hacia su po-  
sición de carga. En otro revolver disponible comercialmen-  
te la puerta de carga pivota en un eje o árbol que está  
15 montado transversalmente en la armazón, actuando la puerta  
de carga, por una parte intermedia, para desenganchar el  
fiador de cilindro cuando la puerta de carga es hecha os-  
cilar hacia atrás hasta su posición abierta. En todos los  
casos, sin embargo, el choque del percutor contra el car-  
20 tucho situado en la disposición más alta del cilindro se  
impide sólo por la aplicación o enganche del diente del ga-  
tillo en la entalladura de carga del percutor, y de este  
modo está expuesto a los peligros de descarga accidental  
a que se ha aludido anteriormente.

25 Con el fin de hacer mínima la posibilidad de des-

406078

24



carga accidental del cartucho situado en posición más alta en el cilindro, ha sido propuesto hasta ahora que el percutor sea del tipo denominado de "rebote". El muelle del gatillo de un percutor de rebote está conectado al percutor por medio de un puntal de rebote que se apoya contra el percutor en dos puntos de apoyo separados, a saber, un punto de apoyo principal y un punto de apoyo de rebote. Cuando se arma o amartilla el percutor y después se dispara, la fuerza del muelle del percutor se dirige contra el punto de apoyo principal del percutor, que impulsa al percutor con fuerza hacia delante contra el cartucho situado en posición más elevada en el cilindro. En este punto, la fuerza del muelle del percutor se dirige contra el punto de apoyo de rebote del percutor, que hace que el percutor "rebote" o se mueva hacia atrás en una pequeña distancia hasta que la presión del muelle del percutor contra el punto de apoyo principal y el punto de apoyo de rebote se igualen. Aunque son relativamente seguros en uso normal, no se puede confiar en que los revólveres de percutor de rebote no sean descargados accidentalmente si el percutor es golpeado de manera forzada.

Después de una investigación intensiva de los problemas implicados en la seguridad de los revólveres de simple acción, y en particular de la seguridad de estos revólveres durante la carga y la descarga y cuando están en su

406078

24 AG



posición nominalmente de "seguro", hemos desarrollado medios mutuamente cooperantes de seguridad del percutor, de seguridad de la puerta de carga y de seguridad manual para evitar la ignición prematura de un cartucho en una cámara de un revólver de simple acción, y especialmente en revólveres que tienen percutores de rebote.

Resumen de la invención

Los medios mejorados de seguridad y de carga de la invención son aplicables a revólveres de simple acción de diseño esencialmente convencional que tienen una armazón, un cilindro montado de manera giratoria en la armazón, un percutor montado a pivotamiento en la armazón, un gatillo que tiene un diente que se aplica de manera liberable al percutor, un trinquete para hacer girar el cilindro cuando está siendo montado o amartillado el percutor, un fiador de cilindro montado a pivotamiento, que se engancha o aplica de manera liberable al cilindro para evitar la rotación del mismo, una puerta de carga movible dispuesta inmediatamente detrás de una de las cámaras del cilindro para permitir la carga y descarga de dicha cámara cuando la citada puerta está en su posición abierta, y medios de seguridad del percutor que comprende una entalladura de seguridad formada en el percutor y destinada a aplicarse al diente del gatillo cuando el percutor no amartillado

406078



5 está situado a una distancia predeterminada hacia atrás  
de su posición de encendido del cartucho. De conformidad  
con la invención, se disponen medios de seguridad de la  
puerta de carga que tienen un elemento de seguridad del  
gatillo, aplicándose al gatillo el elemento de seguridad  
del gatillo e impidiendo el movimiento significativo del  
gatillo y del percutor cuando el percutor no montado está  
situado a la distancia predeterminada hacia atrás de su  
posición de encendido del cartucho, a la cual se ha hecho  
10 referencia anteriormente, y cuando la puerta de carga es-  
tá en su posición abierta. Además, están previstos medios  
de seguridad manual que tienen un elemento de seguridad del  
percutor y un elemento de seguridad del trinquete, aplicán-  
dose al percutor el elemento de seguridad del percutor pa-  
15 ra evitar el movimiento de avance del percutor y aplicándo-  
se al trinquete el elemento de seguridad del trinquete pa-  
ra evitar el movimiento ascendente del trinquete cuando el  
percutor no montado está situado a la distancia predetermi-  
nada a que se ha hecho referencia anteriormente, hacia atrás  
20 de su posición de encendido del cartucho, y cuando los me-  
dios de seguridad están girados a su posición de seguridad.

En la realización preferida de la invención, la  
puerta de carga está montada a pivotamiento en la armazón  
para girar en torno a un eje de rotación dispuesto parale-  
25 lamente al eje geométrico longitudinal del cilindro. La puer

406078

24



ta de carga tiene una parte de cubo concéntrica con el eje de rotación de la puerta de carga, teniendo dicha parte de cubo una superficie de leva que se pone en contacto con el fiador montado a pivotamiento del cilindro y con un elemento de seguridad del gatillo destinado a aplicarse al gatillo. La superficie de leva mueve al fiador del cilindro fuera de aplicación con el cilindro, y el elemento de seguridad del gatillo evita que se produzca un movimiento significativo del gatillo y del percutor cuando el percutor no amartillado está situado a la distancia predeterminada antes citada, hacia atrás de su posición de ignición del cartucho, y cuando la puerta de carga es hecha girar en torno a su eje de rotación hasta su posición abierta. En esta realización, la superficie de leva tiene una parte rebajada y una parte sobresaliente, y el fiador montado a pivotamiento del cilindro tiene una parte de seguidor de leva que está recibida en la parte de rebaje de la superficie de leva cuando la puerta de carga está cerrada y está deprimida por la parte sobresaliente de la superficie de leva cuando la puerta de carga está abierta.

Los medios de seguridad manuales comprenden un árbol o eje transversal que está montado de manera que pueda girar en la armazón con el eje geométrico del árbol dispuesto perpendicularmente al eje geométrico longitudinal del cilindro. El árbol transversal está provisto de una parte de

406078

24 AGO



rebaje de percutor que está destinada a recibir al percutor,  
y de una parte de rebaje de trinquete que está destinada a  
recibir el trinquete cuando los medios de seguridad son he-  
chos girar hacia su posición de "disparo". Las partes no re  
5 bajadas del árbol comprenden el elemento de seguridad del  
percutor y el elemento de seguridad del trinquete anterior-  
mente citados, que bloquean el movimiento de avance del per  
cutor y el movimiento ascendente del trinquete cuando los  
medios de seguridad están girados a su posición de "seguro".  
10 Cuando el revólver está provisto de un percutor de rebote  
y el percutor está en su posición de rebote, la entalladu-  
ra de seguridad del percutor se aplica al diente del gati-  
llo, el elemento de seguridad del gatillo, de la puerta de  
carga, se aplica al gatillo cuando la puerta de carga está  
15 en su posición abierta, y el elemento de seguridad del per-  
cutor de los medios de seguridad manuales se aplica al per  
cutor cuando los medios de seguridad están girados a su po  
sición de seguro.

20 Breve descripción de los dibujos

La mejora en los mecanismos de seguridad para re-  
vólveres de la invención será mejor comprendida de la des-  
cripción siguiente de la misma, en relación con los dibujos  
que se acompañan, en los cuales:

25 La figura 1 es una vista fragmentaria, parcialmen

406078 24



te en sección, de la parte derecha de un revólver de simple acción que incorpora los mecanismos de seguridad de la invención;

5 La figura 2 es una vista fragmentaria en sección, similar a la figura 1, que muestra el percutor durante la operación de montado o amartillado del mismo;

La figura 3 es una vista fragmentaria en sección, similar a las figuras 1 y 2, que muestra el percutor en su posición completamente amartillada;

10 La figura 4 es una vista en sección tomada a lo largo de la línea 4-4 de la figura 1, mostrando cerrada la puerta de carga;

La figura 5 es una vista en sección similar a la figura 4, que muestra la puerta de carga abierta;

15 La figura 6 es una vista en sección tomada a lo largo de la línea 6-6 de la figura 5;

La figura 7 es una vista en perspectiva de la puerta de carga;

20 La figura 8 es una vista en perspectiva que muestra la relación entre la puerta de carga, el fiador de cilindro y el gatillo;

La figura 9 es una vista fragmentaria, parcialmente en sección, de la parte izquierda del revólver de la figura 1, mostrando los medios de seguridad manuales;

25 La figura 10 es una vista en sección tomada a lo

406078 24



largo de la línea 10-10 de la figura 9, que muestra las posiciones relativas del percutor, del trinquete y de los medios de seguridad cuando estos últimos están en su posición de "seguro";

5                   La figura 11 es una vista en sección tomada a lo largo de la línea 11-11 de la figura 10, que muestra la relación del trinquete y de los medios de seguridad cuando están en su posición de seguro;

10                   La figura 12 es una vista en sección tomada a lo largo de la línea 12-12 de la figura 10, que muestra la relación del percutor y de los medios de seguridad cuando están en su posición de seguro; y

15                   La figura 13 es una vista en sección similar a la figura 11, mostrando la relación entre el trinquete y los medios de seguridad cuando estos últimos están en su posición de "disparo".

#### Descripción de la realización preferida

20                   El mecanismo de seguridad mejorado de la invención es particularmente apropiado para utilizar en combinación con revólveres de simple acción del tipo de percutor de "rebote", tal como el mostrado en los dibujos, aunque el mecanismo de seguridad puede ser incorporado también en otros tipos de revólveres de simple acción. El revólver mostrado en los dibujos comprende, en sus componentes principales, una armazón 1,

25

406078<sup>24</sup>



5 un cañón 2, un cilindro 3 montado de manera giratoria en la  
armazón, un percutor 4 montado a pivotamiento en la armazón,  
un gatillo 5, montado también a pivotamiento en la armazón,  
un trinquete 6 para hacer girar el cilindro cuando el percutor  
está siendo amartillado o montado, y un fiador 7 de cilindro,  
montado a pivotamiento, que se aplica de manera liberable al  
cilindro para evitar la rotación del mismo cuando se dispara  
el revólver. El cilindro 3 está montado de manera que puede  
girar en un árbol longitudinal 8, el cual, a su vez, está  
montado en la armazón. Una puerta de carga 9 montada a  
pivotamiento (que se ve mejor en las figuras 4 a 8) está  
dispuesta en la parte derecha de la armazón 1, inmediatamente  
detrás de una de las cámaras del cilindro 3 para permitir la  
carga y la descarga del cilindro cuando la puerta 9 haya sido  
movida a su posición abierta.

15 Según se podrá observar, el percutor 4, que está montado a  
pivotamiento en la armazón 1 por medio de un pasador de pivote  
10, es ventajosamente del tipo de rebote. El muelle del percutor  
(no mostrado) de la parte de culata 11 de la armazón 1 está  
conectado al percutor por medio del puntal 12 del percutor.  
El puntal del percutor tiene dos miembros de apoyo separados,  
el miembro de apoyo principal 13 y el miembro de apoyo de rebote  
14, los cuales están recibidos en el punto de apoyo principal  
15 y en el punto de apoyo de rebote 16, respectivamente, del  
percutor cuando este está en

406078 24 72



5 su posición de "rebote" mostrada en la figura 1. Cuando está en esta posición, el muelle del percutor se apoya con fuerza equivalente contra el punto de apoyo principal 15 y el punto de apoyo de rebote 16 del percutor 4 para mantener al percutor en su posición de rebote.

10 El percutor 4 está provisto de una entalladura o muesca de seguridad 17, una superficie de leva 18 del gatillo y una entalladura 19 para el diente. La entalladura de seguridad 17 es atacada por el diente 20 en el extremo superior de la prolongación 21 del gatillo 5 cuando el percutor está en su posición de rebote, como se muestra en la figura 1. La superficie de leva 18 del gatillo toca y hace girar a la prolongación 21 del gatillo ligeramente en sentido dextrógiro cuando el percutor está siendo montado, como se muestra en la figura 2. La entalladura 19 para el diente es atacada por el diente 20 cuando el percutor es hecho girar hasta su posición completamente amortillada, según se muestra en la figura 3. El trinquete 6 del cilindro está montado a pivotamiento en el percutor 4 por medio del pasador 22. El trinquete 6 se mueve hacia arriba y se aplica a los dientes 23 de rueda de trinquete del cilindro 3, haciendo con ello que gire el cilindro cuando el percutor está siendo amortillado como se muestra en la figura 2. El revólver se dispara tirando del gatillo 5, el cual mueve al diente 20 hacia adelante, fuera de aplicación con la entalladura 19 para el diente, permitien

15

20

25

406078

24



do con ello que el percutor 4 salte hacia adelante contra la espiga de disparo 24 cargada por muelle, la cual, a su vez, dispara el cartucho situado en la posición más elevada (no mostrado) en el cilindro 3. En este punto, la presión del muelle del percutor se apoya sólo contra el punto de apoyo de rebote 16 del percutor 4, que hace que el percutor salte hacia atrás en una pequeña distancia hasta su posición de rebote mostrado en la figura 1.

El gatillo 5 está montado a pivotamiento en la armazón 1 por medio del pasador 25 de gatillo, siendo empujado el gatillo para girar en sentido levógiro sobre el pasador 25 por medio del muelle de gatillo y del empujador 27 del muelle del gatillo. Según se observará, el gatillo está provisto de una prolongación 21, en el extremo superior de la cual está situado el diente 20. El gatillo 5 está también provisto de un empujador 28 de liberación del fiador del cilindro, cargado por muelle, que está destinado a ponerse en contacto con la parte de punta 29 del fiador 7 montado a pivotamiento del cilindro y deprimirla, y con lo cual se retira el fiador del cilindro de acoplamiento con la entalladura 30 del cilindro 3, cuando el percutor está siendo amortillado según se muestra en la figura 2. Cuando el percutor se aproxima a su posición completamente montada o amortillada, el gatillo es hecho girar en sentido dextrógiro una distancia suficiente para

406078

24 A



5 permitir que el empujador 28 de liberación del fiador de  
cilindro deslice por el extremo de la parte de punta 29 del  
fiador 7, permitiendo con ello que la parte de fiador 31  
del fiador 7 se aplique de nuevo a una de las entalladuras  
30 del cilindro 3, y, cuando el percutor alcanza su posi-  
10 ción completamente amortillada, el muelle del gatillo hace  
que el gatillo gire ligeramente en sentido levógiro, de  
manera que el diente 20 se aplique a la entalladura 19 pa-  
ra el diente del percutor, según se muestra en la figura  
3.

15 El fiador 7 del cilindro está montado a pivota-  
miento en la armazón 1 por medio del pasador de pivote 32,  
siendo empujado el fiador 7 hacia arriba a contacto con el  
cilindro 3 por el empujador 33 del fiador cargado por muelle.  
La parte 31 de fiador del fiador 7 del cilindro se  
20 aplica normalmente a una de las entalladuras 30 formadas  
en el cilindro 3, para evitar la rotación del cilindro  
cuando el percutor está en su posición de seguro o de re-  
bote, según se muestra en la figura 1, y se aplica también  
a una de las entalladuras 30 para evitar la rotación del  
25 cilindro cuando el percutor está en su posición completa-  
mente amortillada, según se muestra en la figura 3. Como se  
observará, el fiador 7 del cilindro es sacado de acopla-  
miento con las entalladuras 30 cuando el revólver está  
siendo amortillado o montado, con el fin de permitir que

406078

24



5 el trinquete 6 haga girar al cilindro 3. Además, el fiador 7 es quitado de acoplamiento o aplicación con las entalladuras 30 cuando la puerta de carga 9 se abre, con el fin de permitir la rotación del cilindro cuando éste está siendo cargado o descargado.

10 Como se muestra en las figuras 4 a 8, la puerta de carga 9 está montada a pivotamiento en la armazón 1 por medio de el miembro de pivotamiento 35 de la puerta de carga, el eje geométrico del cual es paralelo al eje geométrico longitudinal del cilindro 3. Cuando la puerta de carga 9 está en su posición cerrada, como se muestra en la figura 4, la parte superior de la puerta está dispuesta en la abertura 36 formada en la armazón 1, directamente detrás de una de las cámaras (no mostrada) del cilindro 3, evitando con ello la retirada o escape desde la misma de un cartucho alojado en ésta cámara. Cuando es hecha oscilar la puerta de carga 9 lateralmente en torno al eje geométrico longitudinal del miembro de pivotamiento 35, como se muestra en la figura 5, el extremo trasero de la cámara primeramente bloqueado por la parte superior de la puerta de carga 9 está ahora expuesto, con lo cual se permite la carga y la descarga de ésta cámara del cilindro 3. La rotación del cilindro 3 para llevar cada una de las otras cámaras del cilindro a alineación con la abertura 36 permite la carga y la descarga de cada una de las cámaras por

15

20

25

18.8.72.

406078

24



turnos.

Como se ha hecho observar anteriormente, la puerta de carga 9 coopera directamente con el fiador 7 del cilindro para separar la parte 31 del fiador de aplicación con las entalladuras 30 del cilindro 3 cuando es hecha girar la puerta de carga lateralmente hasta su posición abierta. La puerta de carga 9 está provista de una parte de cubo 37 que es concéntrica con el miembro de pivotamiento 35 de la puerta, estando la parte 37 de cubo formada con una superficie de leva del fiador del cilindro, en serpentín, que tiene una parte rebajada 39 y una parte sobresaliente 40. El fiador 7 del cilindro comprende una estructura bifurcada que tiene un brazo de fiador cuya parte 31 de fiador del cual se aplica a las entalladuras 30 del cilindro 3, y un brazo seguidor de leva cuya parte 43 de seguidor de leva coopera con la superficie de leva de la puerta de carga 9 para desenganchar el fiador 7 cuando se abre la puerta de carga. Cuando la puerta de carga 9 se cierra, como se muestra en la figura 4, la parte 43 de seguidor de leva del fiador 7 del cilindro se aloja en la parte rebajada 39 de la superficie de leva de la puerta de carga, permitiendo con ello que la parte 31 de fiador del fiador 7 se aplique a una de las entalladuras 30 del cilindro 3, como se muestra en la figura 4. Cuando es hecha girar la puerta de carga 9 hasta su posición abierta, como se mues-

406078

24 A



tra en la figura 5, la parte sobresaliente 40 de la superficie de leva de la puerta 9 se pone en contacto con, y deprime a, la parte 43 de seguidor de leva del fiador 7 del cilindro, retirando con ello la parte 31 de fiador de aplicación con la entalladura 30 del cilindro 3, según se muestra en la figura 5.

De acuerdo con la invención, la puerta de carga 9 está provista de medios de seguridad que cooperan con el gatillo 5 para permitir que la puerta de carga se abra sólo cuando el percutor 4 está en su posición de "seguro" o de rebote y para evitar que el percutor sea amartillado o montado cuando la puerta de carga está en su posición abierta. Como se muestra mejor en las figuras 6 y 7, la parte 37 de cubo de la puerta de carga tiene formado un rebaje 45 de alojamiento o recepción del gatillo y un elemento de seguridad 46 del gatillo. El rebaje 45 del alojamiento o recepción del gatillo está destinado a recibir el extremo superior de la prolongación 21 del gatillo cuando la puerta de carga está cerrada, como se muestra en la figura 4, y el elemento de seguridad 46 está destinado a bloquear el movimiento de avance de la prolongación 21 del gatillo cuando la puerta de carga está abierta, como se muestra en las figuras 5 y 6. Cuando el percutor 4 está siendo amartillado, la superficie de leva 18 del gatillo se pone en contacto con la prolongación 21 del gatillo y la hace girar

406078



24 1972

5 hacia adelante al interior del rebaje 45 de alojamiento del gatillo, formado en la puerta de carga 9. Como consecuencia, no puede ser hecha girar la puerta de carga hacia su posición abierta cuando el percutor 4 y el gatillo 5 están en sus posiciones montadas. Cuando son hechos regresar a sus posiciones de "seguro" el percutor 4 y el gatillo 5, como se muestra en la figura 1, la prolongación 21 del gatillo es retirada del rebaje 45 de alojamiento del gatillo de la puerta de carga, permitiendo de este modo que la puerta de carga sea abierta. Cuando la puerta de carga 9 está en su posición abierta, como se muestra en las figuras 5 y 6, el elemento de seguridad 46 del gatillo evita el movimiento hacia adelante de la prolongación 21 del gatillo 5. Como consecuencia, no puede ser montado el percutor 4 cuando está abierta la puerta de carga, debido a que la rotación del percutor está bloqueada por contacto de la superficie de leva 18 del gatillo contra la prolongación 21, no movable, del gatillo.

20 Como se muestra mejor en las figuras 9 a 13, el revólver de la invención está provisto de medios de seguridad manuales 48 que evitan que sea montado y disparado el percutor cuando está en su posición de "seguro" (mostrada en las figuras 9 a 12), y los cuales permiten que el percutor sea montado y disparado cuando está en su posición de "disparo" (mostrada en las figuras 1 a 3 y 13).



Los medios de seguridad manuales 48 comprenden un árbol transversal 49 que está montado a rotación en el ánima o taladro 50 formado en la armazón 1, siendo el eje geométrico del árbol 49 perpendicular al eje geométrico longitudinal del cilindro 3. Los medios de seguridad están destinados a girar 90° desde su posición de "seguro" (mostrada en la figura 9) a su posición de "disparo", manteniendo el fiador o retén 51 cargado por muelle a los medios de seguridad en su posición de "seguro" o de "disparo", como puede suceder, de la manera conocida en la técnica. El árbol 49 está formado con un rebaje 54 para recepción o alojamiento del percutor, y con un rebaje 55 de recepción del trinquete, comprendiendo las partes no rebajadas del árbol el elemento de seguridad 56 del percutor y el elemento de seguridad 57 del trinquete, respectivamente, de los medios de seguridad 48.

Quando son hechos girar los medios de seguridad 48 a su posición de "disparo", el rebaje 54 de recepción del percutor está dispuesto delante del percutor 4, como se muestra en la figura 1, permitiendo con ello que el percutor 4 golpee a la espiga de disparo 24 cuando se dispara el revólver. Al mismo tiempo, se sitúa el rebaje 55 de recepción del trinquete encima del trinquete 6, permitiendo con ello que el trinquete se mueva hacia arriba para hacer girar el cilindro 3 cuando el percutor está sien

406078



24 1972

do amartillado, como se muestra en las figuras 2, 3 y 13. Cuando son hechos girar los medios de seguridad 48 hacia su posición de "seguro" el elemento de seguridad 56 del percutor se dispone directamente delante del percutor 4, como se muestra en las figuras 10 y 12, bloqueando de este modo el movimiento de avance del percutor contra la espiga de disparo 24. Al mismo tiempo, se posiciona el elemento de seguridad 57 del trinquete directamente sobre el trinquete 6 como se muestra en la figura 11, con lo cual se bloquea el movimiento ascendente del trinquete, el cual, a su vez, evita que se monte el percutor 4. Inversamente, cuando se monta el percutor 4 y está el trinquete 6 en su posición superior, como se muestra en las figuras 3 y 13, no pueden girar los medios de seguridad 48 hacia la posición de "seguro", debido a que están ahora bloqueados por el trinquete. De este modo, se verá que es una característica de los medios de seguridad 48 el hecho de que, cuando están en su posición de "seguro", bloquean al percutor 4 solamente en la posición de rebote, contrariamente al seguro usual, que bloquea el percutor de un arma de fuego convencional solamente cuando el percutor del arma de fuego está en su posición montada o amartillada.

La presente solicitud, que corresponde a la presentada en Estados Unidos de América, el 25 de Agosto de 1971, bajo el nº 174.849, se acoge a los beneficios del Ar-

18.8.72.



título 51 del vigente Estatuto sobre Propiedad Industrial.

5

REIVINDICACIONES

10

Los puntos de invención propia y nueva, que se presentan para que sean objeto de esta solicitud de Patente de Invención en España, por VEINTE años, son los siguientes:

15

1.- Perfeccionamientos introducidos en revólveres que tienen una armazón, un cilindro montado para girar en la armazón, un percutor montado de manera pivotable en la armazón, un gatillo que tiene un diente que se aplica de manera liberable al percutor, un trinquete para hacer girar al cilindro cuando está siendo amartillado o montado el percutor, un fiador de cilindro, montado a pivotamiento, que se aplica de manera liberable al cilindro para evitar la rotación del mismo, una puerta de carga movible dispuesta inmediatamente detrás de una de las cámaras del cilindro para permitir la carga y la descarga de dicha cá-

25

*Rey*

8-3-75

- 22 -

406078

13



mara cuando la citada puerta está en su posición abierta,  
y medios de seguridad del percutor que comprenden una entalladura o muesca de seguridad formada en el percutor, destinada a aplicarse al diente del gatillo cuando el percutor no montado está situado a una distancia predeterminada por detrás de su posición de ignición del cartucho, cuyos perfeccionamientos residen en medios de seguridad para evitar el encendido o disparo del cartucho contenido en la cámara situada en posición más elevada del cilindro, que comprenden: medios de seguridad de la puerta de carga, que comprenden un elemento de seguridad del gatillo, de la puerta de carga, destinados a aplicarse a y evitar cualquier movimiento significativo del gatillo y del percutor cuando el percutor, no montado, está situado a dicha distancia predeterminada por detrás de la posición de encendido del cartucho y cuando la puerta de carga está en su posición abierta; y medios de seguridad manuales montados para girar en la armazón, teniendo dichos medios de seguridad un elemento de seguridad del percutor y un elemento de seguridad del trinquete, aplicándose al percutor dicho elemento de seguridad del percutor para evitar el movimiento de avance del percutor, y aplicándose al trinquete dicho elemento de seguridad del trinquete para evitar el movimiento ascendente de éste cuando el percutor no montado está situado a dicha distancia predeterminada por de-

*pe*

4060783



trás de su posición de encendido del cartucho y cuando los medios de seguridad están girados a su posición de seguro.

5                   2.- Perfeccionamientos de acuerdo con la reivin-  
dicación 1, según los cuales el percutor es un percutor  
de rebote que tiene un puntal para el muelle del percutor  
y para el muelle del percutor de rebote, que mantiene nor-  
malmente al percutor desmontado en su posición de rebote  
10                   a una distancia predeterminada apreciable por detrás de  
su posición de encendido del cartucho, aplicándose la ci-  
tada entalladura de seguridad a la pata de diente del ga-  
tillo cuando el percutor está en su posición de rebote.

15                   3.- Perfeccionamientos de acuerdo con la reivin-  
dicación 2, según los cuales el elemento de seguridad  
del gatillo, de la puerta de carga, se aplica al gatillo  
cuando el percutor está en su posición de rebote y cuando  
la puerta de carga está en su posición abierta.

20                   4.- Perfeccionamientos de acuerdo con la reivin-  
dicación 2, según los cuales la puerta de carga está mon-  
tada a pivotamiento en la armazón para girar en torno a  
un eje de rotación dispuesto paralelamente al eje geomé-  
trico longitudinal del cilindro, teniendo la puerta de  
carga una parte de cubo concéntrica con el eje de rotación  
de la puerta de carga, teniendo dicha parte de cubo una su-  
25                   perficie de leva que se pone en contacto con el fiador de

*Be*

406078



1975

5 cilindro montado a pivotamiento y un elemento de seguridad del gatillo destinado a aplicarse al gatillo cuando el percutor está en su posición de rebote, moviendo la citada superficie de leva al fiador del cilindro fuera de acoplamiento o enganche con el cilindro y evitando dicho elemento de seguridad del gatillo cualquier movimiento significativo del gatillo y del percutor cuando la puerta de carga está girada a su posición abierta.

10 5.- Perfeccionamientos de acuerdo con la reivindicación 2, según los cuales el elemento de seguridad del percutor de los medios de seguridad manuales se aplican al percutor cuando éste está en su posición de rebote y cuando los medios de seguridad están girados a su posición de seguridad.

15 6.- Perfeccionamientos de acuerdo con la reivindicación 1, según los cuales la puerta de carga está montada a pivotamiento en la armazón para girar en torno a un eje de rotación dispuesto paralelamente al eje geométrico longitudinal del cilindro, teniendo la puerta de carga una parte de cubo concéntrica con el eje de rotación de la puerta de carga, teniendo dicha parte de cubo una superficie de leva que se pone en contacto con el fiador montado a pivotamiento del cilindro, y un elemento de seguridad del gatillo destinado a aplicarse al gatillo, moviendo dicha superficie de leva al fiador del cilindro fuera de contacto

20

25

*kg*

8-3-75

406078



con el cilindro y evitando dicho elemento de seguridad del gatillo cualquier movimiento significativo del gatillo y del percutor cuando el percutor no amartillado o montado está situado a dicha distancia predeterminada por detrás de su posición de encendido del cartucho y cuando la puerta de carga es hecha girar en torno a su eje de rotación hasta su posición abierta.

7.- Perfeccionamientos de acuerdo con la reivindicación 6, según los cuales la superficie de leva tiene una parte rebajada y una parte sobresaliente, y en el cual el fiador montado a pivotamiento del cilindro tiene una parte de seguidor de leva que está recibida en dicha parte rebajada cuando la puerta de carga está cerrada, y está deprimida por dicha parte sobresaliente cuando la puerta de carga está abierta.

8.- Perfeccionamientos introducidos en revólveres que tienen una armazón, un cilindro montado para girar en la armazón, un percutor montado a pivotamiento en la armazón, un gatillo que tiene un diente que se aplica de manera liberable al percutor, un trinquete para hacer girar al cilindro cuando el percutor está siendo montado o amartillado, un fiador de cilindro montado a pivotamiento, que se aplica al cilindro de manera liberable para evitar la rotación del mismo, una puerta de carga movible dispuesta inmediatamente detrás de una de las cámaras del cilin-

*Rg*

8-3-75

- 26 -

406078



dro para permitir la carga y la descarga de dicha cámara cuando la citada puerta está en su posición abierta, y medios de seguridad del percutor que comprenden una entalladura o muesca de seguridad formada en el percutor, destinada a aplicarse al diente del gatillo cuando el percutor no montado está situado a una distancia predeterminada por detrás de su posición de encendido del cartucho, cuyos perfeccionamientos residen en medios de seguridad para evitar el encendido o disparo de un cartucho contenido en la cámara situada en posición más elevada del cilindro, que comprenden: medios de seguridad manuales montados a rotación en la armazón, teniendo dichos medios de seguridad un elemento de seguridad del percutor y un elemento de seguridad del trinquete, aplicándose al percutor dicho elemento de seguridad del percutor para evitar el movimiento de avance del percutor, y aplicándose al trinquete dicho elemento de seguridad del trinquete para evitar el movimiento ascendente del trinquete cuando el percutor no montado está situado a dicha distancia predeterminada por detrás de su posición de encendido del cartucho y cuando los medios de seguridad están girados a su posición de seguro.

9.- Perfeccionamientos de acuerdo con la reivindicación 8, según los cuales los medios de seguridad manuales están montados en la armazón para girar en torno

*Rg*

406078



a un eje dispuesto perpendicularmente al eje geométrico longitudinal del cilindro.

10.- Perfeccionamientos de acuerdo con la reivindicación 8, según los cuales el percutor es un percutor  
5 de rebote que tiene un yugo de muelle de percutor y de muelle de percutor de rebote, que mantiene normalmente al percutor no montado en su posición de rebote a una distancia predeterminada apreciable por detrás de su posición de encendido del cartucho, aplicándose dicha entalladura  
10 de seguridad a la pata de diente del gatillo cuando el percutor está en su posición de rebote.

11.- Perfeccionamientos de acuerdo con la reivindicación 10, según los cuales el elemento de seguridad del percutor de los medios de seguridad manuales se aplica  
15 al percutor cuando éste está en su posición de rebote y cuando los medios de seguridad están girados a su posición de seguro.

12.- Perfeccionamientos de acuerdo con la reivindicación 11, según los cuales los medios de seguridad manuales están montados en la armazón para girar en torno a  
20 un eje dispuesto perpendicularmente al eje geométrico longitudinal del cilindro.

13.- Perfeccionamientos introducidos en revólveres que tienen una armazón, un cilindro montado para girar  
25 en la armazón, un percutor montado a pivotamiento en la

*Pe*

8-3-75

- 28 -

406078



armazón, un gatillo que tiene un diente que se aplica de  
manera liberable al percutor, un trinquete para hacer gi-  
rar al cilindro cuando el percutor está siendo montado,  
un fiador de cilindro montado a pivotamiento, que se apli-  
5 ca de manera liberable al cilindro para evitar la rota-  
ción del mismo, una puerta de carga movible dispuesta inme-  
diatamente detrás de una de las cámaras del cilindro para  
permitir la carga y la descarga de dicha cámara cuando  
la citada puerta está en su posición abierta, y medios de  
10 seguridad del percutor que comprenden una entalladura o  
muesca de seguridad formada en el percutor, destinada a  
aplicarse al diente del gatillo cuando el percutor no amar-  
tillado está situado a una distancia predeterminada por  
detrás de su posición de encendido del cartucho, cuyos per-  
15 feccionamientos residen en medios de seguridad para impe-  
dir el encendido o disparo de un cartucho contenido en la  
cámara situada en posición más alta del cilindro, que  
comprenden: medios de seguridad de puerta de carga que com-  
prenden un elemento de seguridad del gatillo, de la puer-  
20 ta de carga, destinado a aplicarse a, y evitar cualquier  
movimiento significativo de, el gatillo y el percutor cuan-  
do el percutor no montado está a dicha distancia prede-  
terminada por detrás de su posición de encendido del car-  
tucho y cuando la puerta de carga está en su posición  
25 abierta.

*Re*

8-3-75



14.- Perfeccionamientos de acuerdo con la reivindicación 13, según los cuales la puerta de carga está montada a pivotamiento en la armazón para girar en torno a un eje de rotación dispuesto paralelamente al eje geométrico longitudinal del cilindro, teniendo la puerta de carga una parte de cubo concéntrica con el eje de rotación de la puerta de carga, teniendo dicha parte de cubo una superficie de leva que se pone en contacto con el fiador de cilindro montado a pivotamiento, y un elemento de seguridad del gatillo destinado a aplicarse al gatillo, moviendo la citada superficie de leva al fiador del cilindro fuera de contacto con el cilindro y evitando el elemento de seguridad del gatillo cualquier movimiento significativo del gatillo y del percutor cuando el percutor no montado está situado a dicha distancia predeterminada por detrás de su posición de encendido del cartucho y cuando la puerta de carga es hecha girar en torno a su eje de rotación hacia su posición abierta.

15.- Perfeccionamientos de acuerdo con la reivindicación 14, según los cuales la superficie de leva tiene una parte rebajada y una parte sobresaliente, y en el cual el fiador de cilindro montado a pivotamiento tiene una parte de seguidor de leva que está recibida en dicha parte rebajada cuando la puerta de carga está cerrada, y está deprimida por dicha parte sobresaliente cuando la

*Rey*

406078



18 MAR 1975

puerta de carga está abierta.

16.- Perfeccionamientos de acuerdo con la reivindicación 13, según los cuales el percutor es un percutor de rebote que tiene un yugo de muelle de percutor y de muelle de percutor de rebote que mantiene normalmente al percutor no montado en su posición de rebote a una distancia predeterminada apreciable por detrás de su posición de encendido del cartucho, aplicándose dicha entalladura de seguridad a la pata de diente del gatillo cuando el percutor está en su posición de rebote.

17.- Perfeccionamientos de acuerdo con la reivindicación 6, según los cuales el elemento de seguridad del gatillo, de la puerta de carga, se aplica al gatillo cuando el percutor está en su posición de rebote y cuando la puerta de carga está en su posición abierta.

18.- Perfeccionamientos de acuerdo con la reivindicación 16, según los cuales la puerta de carga está montada a pivotamiento en la armazón para girar en torno a un eje de rotación dispuesto paralelamente al eje geométrico longitudinal del cilindro, teniendo la puerta de carga una parte de cubo concéntrica con el eje de rotación de la misma, teniendo dicha parte de cubo una superficie de leva que se pone en contacto con el fiador de cilindro montado a pivotamiento, y un elemento de seguridad del gatillo destinado a aplicarse al gatillo cuando el percutor

*pe*  
8-3-75

406078



tor está en su posición de rebote, moviendo dicha superficie de leva al fiador de cilindro fuera de contacto con el cilindro y evitando dicho elemento de seguridad del gatillo cualquier movimiento significativo del gatillo y del percutor cuando la puerta de carga está girada a su posición abierta.

19.- Perfeccionamientos de acuerdo con la reivindicación 18, según los cuales la superficie de leva tiene una parte rebajada y una parte sobresaliente, y en el que el fiador de cilindro montado a pivotamiento tiene una parte de seguidor de leva que está recibida en dicha parte rebajada cuando la puerta de carga está cerrada, y está deprimida por dicha parte sobresaliente cuando está abierta la puerta de carga.

20.- Perfeccionamientos introducidos en revólveres.

Tal y como se ha descrito en la Memoria que antecede, representado en los dibujos que se acompañan y con los fines que se han especificado.

20

25

8-3-75

406078 13 MAR 1975



Esta memoria consta de treinta y tres hojas escritas a máquina por una sola cara.

Madrid, 13 MAR. 1975

5

P.A.

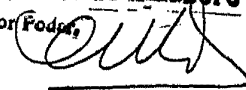
Alberto de Ezcurra  
Por Fodda  

10

15

20

25



8-3-75

- 33 -

RRA

406078 24 AGO



FIG. 1

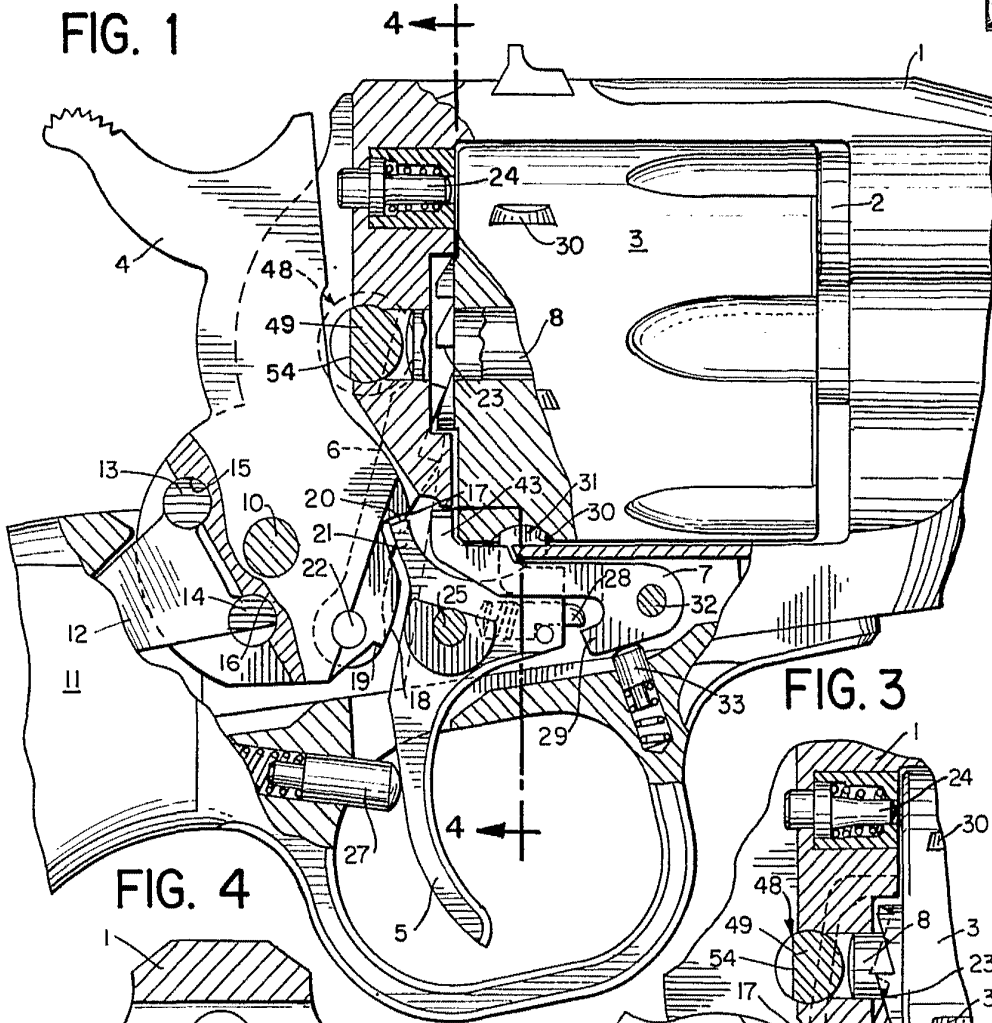

FIG. 4

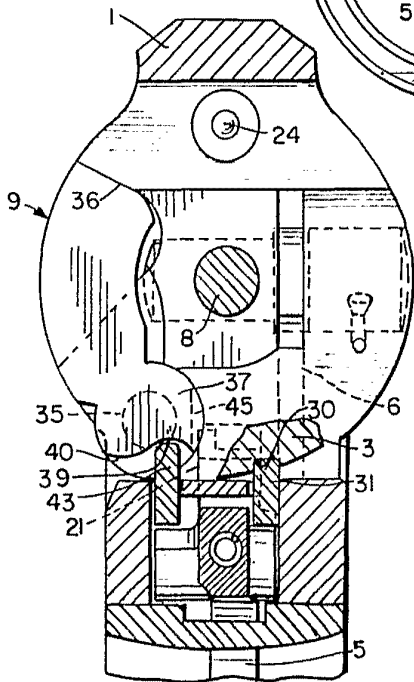
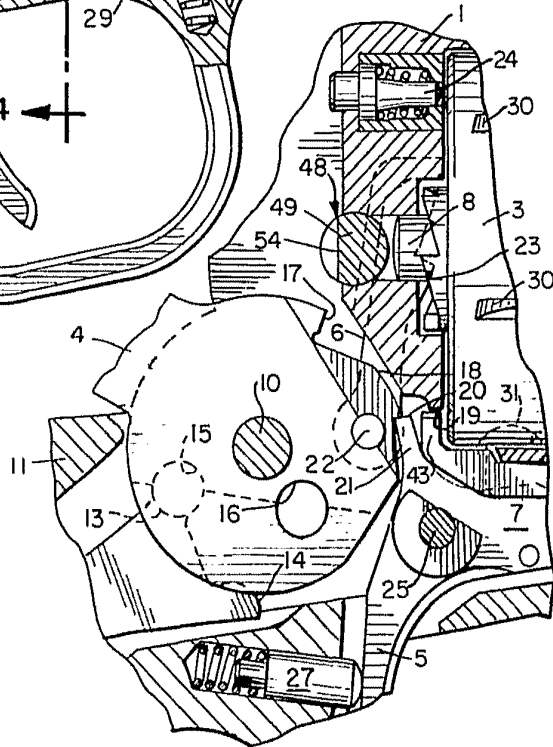

FIG. 3



Alberto de Elizaburu  
Por Poder

406078

24 AGO

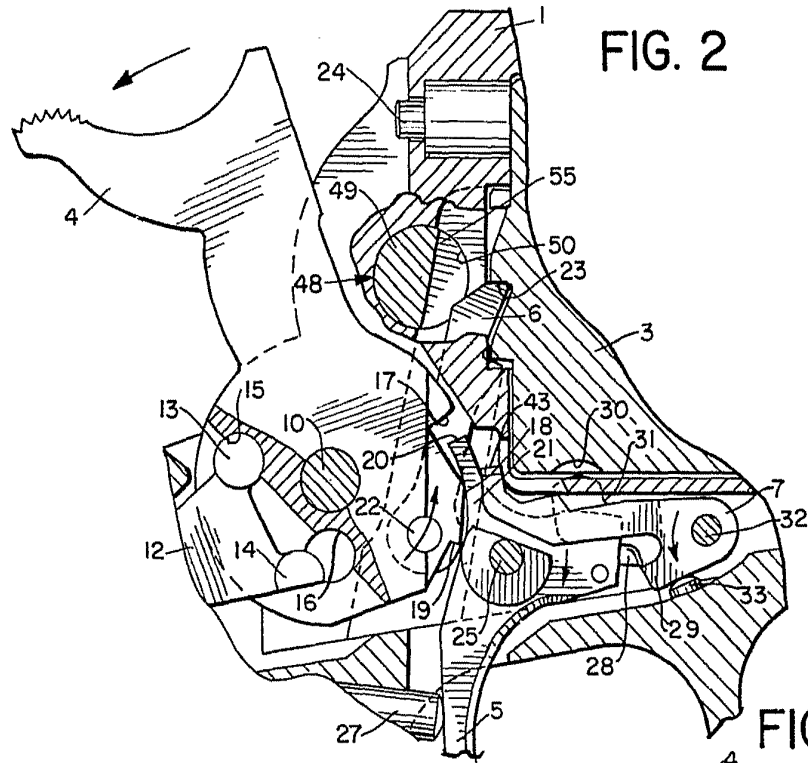

FIG. 2

FIG. 6

FIG. 5

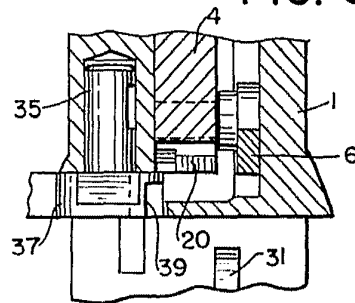
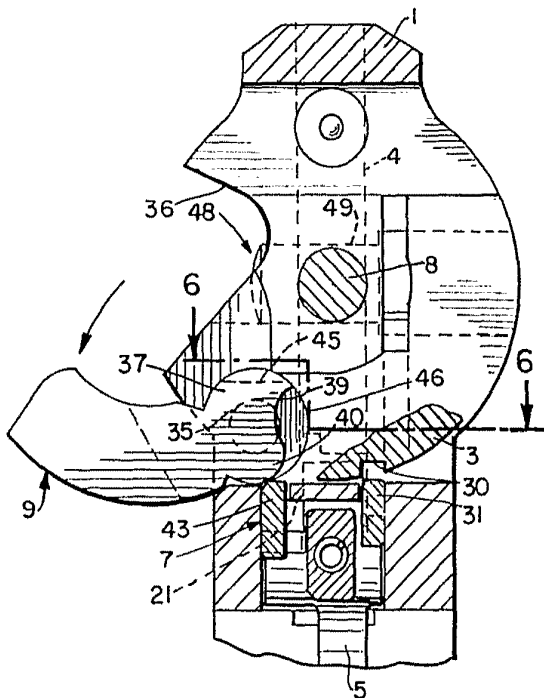
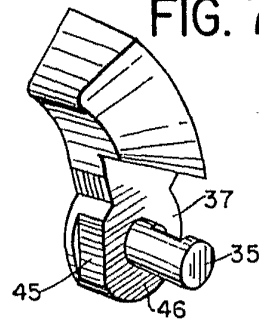

FIG. 7



Alberto de Elcheuro

406078

24 AGO



FIG. 8

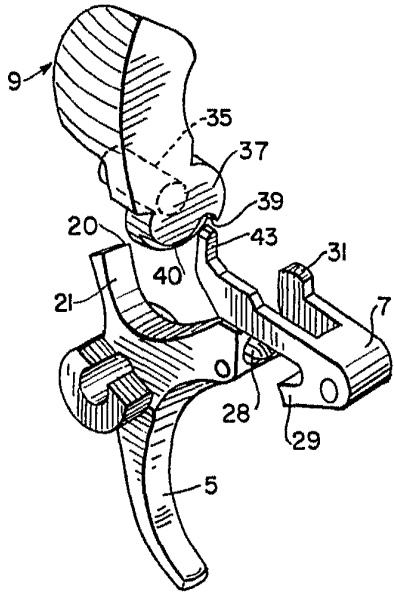

FIG. 9

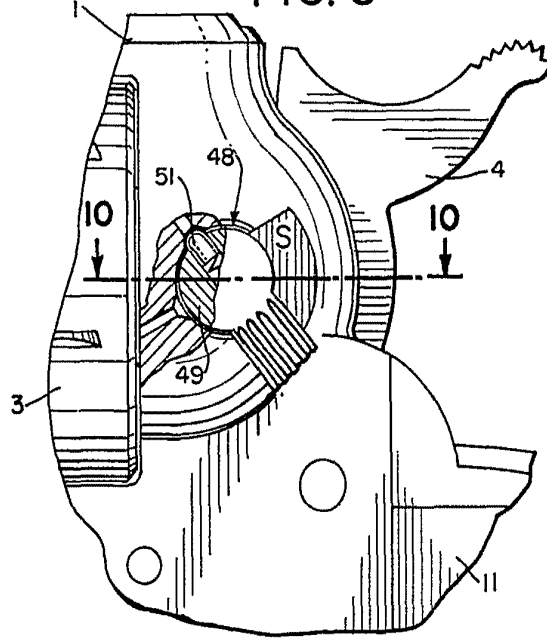

FIG. 10

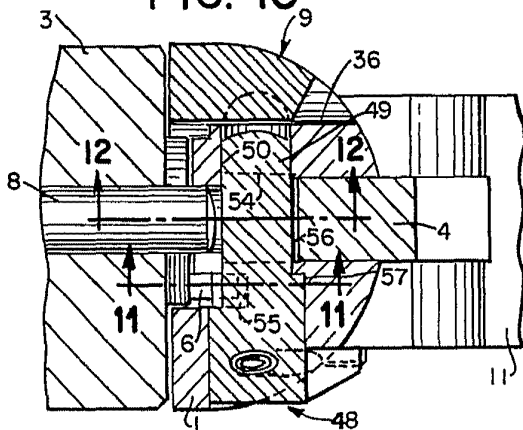

FIG. 11

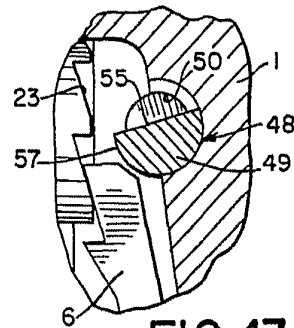

FIG. 12

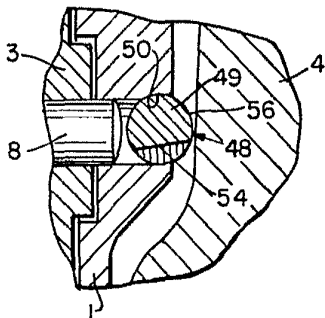
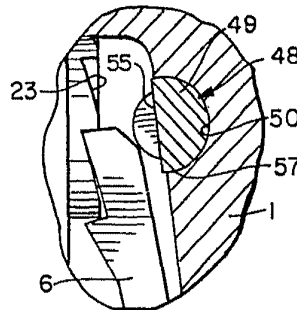

FIG. 13



*Handwritten signature or mark at the bottom right of the page.*