

4 0 5 9 1 5

P - 51.768  
PA Ha/LO PA 1-80



**Memoria descriptiva**

Int. Cl.<sup>2</sup>: G 10 G

**para solicitar** PATENTE DE INVENCION **por 20 años**

**a nombre de** DUAL GEBRUDER STEIDINGER

**entidad / ~~de nacionalidad~~** alemana

**con domicilio en** 7742 St. Georgen/Schwarzwald,  
República Federal Alemana.

**por:** "DISPOSITIVO DE SOPORTE PARA TOCADISCOS"  
(Clase Internacional H04r)

405915



El invento se refiere a un soporte para to  
discos que está constituido por una parte de fondo y  
un bastidor que forma paredes laterales, pared delante  
ra y pared trasera, sobre el cual se puede colocar una  
5 tapadera accesible desde el lado delantero.

Para no tener que quitar la tapadera para el  
manejo normal del aparato, lo cual sería particularmen  
te engorroso si el soporte estuviera en un hueco de po  
ca altura, el lado delantero de la tapadera es realiza  
10 do frecuentemente con bisagras para abrir con el fin  
de hacer el aparato accesible para el manejo normal. Mu  
chos tocadiscos están contruidos de tal forma que pue  
den ser utilizados como tocadiscos automáticos simples  
y también como cambiadiscos. La tapadera para un apara  
15 to de este tipo naturalmente ha de ser entonces de una  
altura tal que también resulte posible aún el funciona  
miento como cambiadiscos. Ahora bien, a esto va unido  
el inconveniente de que los huecos usuales para la co  
locación de los soportes con tapaderas, teniendo en  
20 cuenta la retirada de la tapadera para la limpieza del  
aparato o por otras razones, frecuentemente ya no tie  
nen altura suficiente, pero sobre todo resulta también  
antiestética una tapadera relativamente alta, de modo  
que una parte de los fabricantes de soportes de este ti  
25 po prefiere exigir al usuario que tenga que quitar to  
da la tapadera al emplear el aparato como cambiadiscos.

El presente invento se basa en el problema  
de hacer posible el funcionamiento del aparato como cam  
biadiscos debajo de la tapadera incluso cuando ésta es  
30 más baja de lo que se requiere normalmente para un fun

cionamiento de este tipo, no debiéndose perder, naturalmente, tampoco las ventajas de una tapadera baja.

El invento consiste en el hecho de que el bastidor está dispuesto de manera ajustable en la parte de fondo para el cambio a voluntad entre dos posiciones de funcionamiento de diferente altura.

Con ayuda de un ejemplo de realización se explicará el invento con más detalle:

La figura 1, representa un soporte con tapadera,

la figura 2, un alzado en sección de las partes laterales, a lo largo de la línea II - II en la figura 1, y

la figura 3, el mismo alzado en sección, en otra posición.

En una parte de fondo 1, el tocadiscos 2 está sujeto elásticamente. Esta parte de fondo 1 está rodeada de un bastidor 3 en el que se apoya una tapadera 4. En el lado interior de las dos paredes laterales del bastidor 3 están sujetas sendas partes sujetadoras 5 en forma de placas, hechas de material sintético, que tienen, en el sitio de sujeción, un estrechamiento 6 que forma una articulación y hace que el miembro sujetador 5 bascule elásticamente hacia el interior. La parte de fondo 1 tiene dos salientes 7, 8, uno de los cuales, el 7, en la posición representada en la figura 2, encaja en una escotadura 9 de la parte sujetadora 5, y el otro, el 8, se ajusta a un saliente 10 de la parte sujetadora 5. Con ello queda determinada, hacia arriba y hacia abajo, la posición del bastidor 3 con respecto

405915



a la parte de fondo 1. Corresponde a la posición para el funcionamiento del aparato como tocadiscos simple. Para el funcionamiento como cambiadiscos, se tira manualmente, hacia afuera, del canto inferior de la parte  
5 te sujetadora 5, de manera que la parte sujetadora 5 queda liberada del saliente 7, y el bastidor puede ser elevado hasta que la parte sujetadora 5 haga tope, con su canto superior 11, en un saliente 12 de la parte de fondo 1, y la escotadura 9 del miembro de soporte 5 se  
10 enclave en el saliente 8.

La altura necesaria de un hueco de colocación para el soporte no varía elevando el bastidor 3 con la tapadera 4, porque la altura necesaria para quitar la tapadera resulta de la altura del aparato montado en la parte de fondo (canto superior del brazo de  
15 toma de sonido) más la altura de la tapadera, y ambas medidas son independientes del ajuste de altura antes citado.

Cuando el aparato se utiliza predominantemente como tocadiscos simple, en caso necesario puede ser  
20 colocado también en un hueco que corresponda justamente nada más que a la altura del tocadiscos.

25

#### REIVINDICACIONES

Los puntos de invención propia y nueva que se presentan para que sean objeto de esta solicitud de Pa  
30 tente de Invención, en España, por VEINTE años, son los

405915



siguientes:

1.- Dispositivo de soporte para tocadiscos que está constituido por una parte de fondo y un bastidor que forma paredes laterales, pared delantera y pared trasera, sobre el cual se puede colocar una tapadera accesible desde el lado delantero, caracterizado por que el bastidor está dispuesto de manera ajustable en la parte de fondo para el cambio a voluntad entre dos posiciones de funcionamiento de diferente altura.

2.- Dispositivo de soporte según la reivindicación 1, caracterizado porque en el lado interior de las dos paredes laterales del bastidor están sujetas, a modo de articulación, sendas partes sujetadoras en forma de placa, de manera que están colocadas aproximadamente de forma paralela a la pared lateral y llegan hasta su canto inferior y tienen una escotadura en la que pueden enclavarse, correspondientemente a la posición de funcionamiento de cada caso, los salientes que se encuentran en la parte de fondo.

3.- Dispositivo de soporte para tocadiscos. Tal y como se ha descrito en la Memoria que antecede, representado en los dibujos que se acompañan y con los fines que se han especificado.

405915



Esta Memoria consta de seis hojas escritas a máquina por una sola cara.

Madrid, 6 SET. 1972  
P.A.

Alberto de Eizaburu  
Per Poder  
*Alberto*

405915

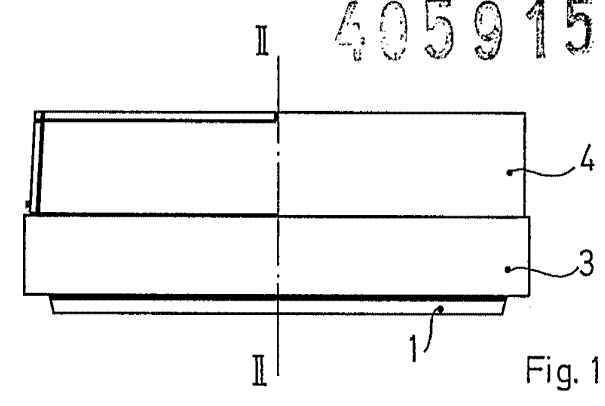

Fig. 1

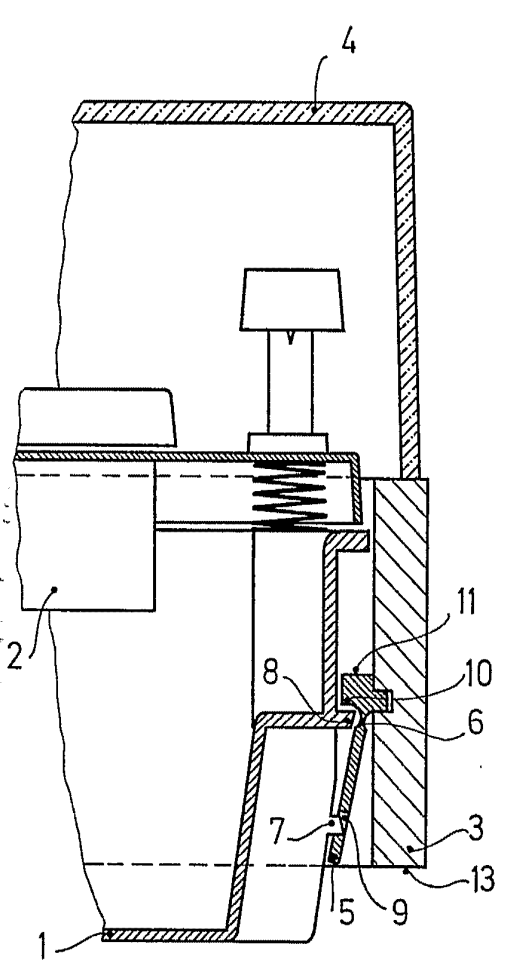

Fig. 2

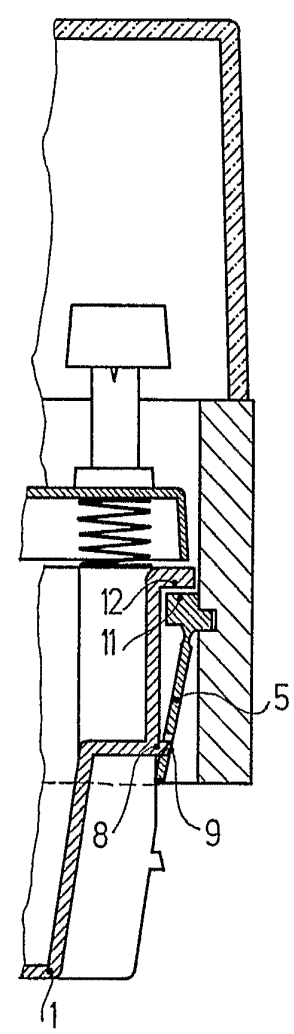

Fig. 3

Alberto de Elzaburu  
 Por Poder *Alberto de Elzaburu*