

405775



Int. Cl.: A21B

405775

MEMORIA DESCRIPTIVA
de una Patente de Invención a nombre de:
J e g a Friedrichthaler Eisenwerk Jenewein
& Gapp GmbH., de nacionalidad alemana, do-
miciliada en 667 St. Ingbert, Saarbrücker
Str. 4, (Alemania); por: "HORNO DE PANIFI-
CACION AUTODEPURANTE CON CORRIENTE DE AIRE
DOSIFICADA INTRODUCIDA EN LA CAMARA DE CO-
CHURA".

-----ooo000ooo-----

5

La innovación de refiere a un horno de panificación autodepurante con corriente de aire dosificada introducida en la cámara de cochura y que fluye a través de una rendija de aire formada por una pared de la carcasa y una zona inferior de la puerta situada fuera de la guarnición de la puerta. La anchura de esta rendija de aire no debe aminorarse durante el régimen de autodepuración que se desarrolla bajo elevadas temperaturas del horno, de 400 a 530°C, puesto que solamente una corriente de aire exactamente dosificada puede ayudar en forma



Óptima a la descomposición pirolítica de los restos de material comestible.

5 Pero esta rendija de aire puede disminuirse en forma no deseada, porque la cámara de cochura bajo las elevadas temperaturas de la autodepuración trata de dilatarse hacia la puerta y las guarniciones elásticas de la puerta permiten esta dilatación. En la medida en que se comprime la guarnición de la puerta disminuye la rendija de aire determinada por la zona inferior de la puerta.

10 Para evitar esto se prevé de acuerdo con la innovación que la puerta en su posición de cierre esté sujeta de un modo tan elástico que ella sigue a la dilatación térmica de la cámara de cochura. La sujeción elástica de la puerta del horno puede ajustarse porque las bisagras de la puerta están provistas de agujeros oblongos horizontales que reciben los pivotes de viraje y porque en la puerta a distancia del eje de viraje está articulado un par de palancas de tope de la puerta que se encuentran bajo la tracción de un resorte y que con un borde provisto de muescas están atraídas contra pernos de retención estacionarios. De este modo, al producirse la dilatación térmica de la cámara de cochura no sobreviene una compresión de la guarnición de la puerta y la rendija de aire prevista queda constante.

25 En el dibujo está representado un ejemplo de realización del objeto de la innovación en un corte vertical a través de la puerta de un horno de panificación autodepurante. La puerta 1 del horno se apoya en estado cerrado a través de una guarnición circular 2 en la abertura de la cámara de cochura 3.

405775

- 3 -



Entre una pared 4 de la carcasa acodada hacia abajo y una zona inferior la de la puerta 1 que transcurre al exterior de la guarnición 2 de la puerta, está ajustada una rendija de aire 5, por la que durante el régimen de autodepuración del horno una corriente dosificada de aire representada por flechas se introduce en la cámara de cochura 3. Para mantener la anchura de esta rendija de aire constante bajo la dilatación térmica de la cámara de cochura 3 hacia la puerta 1, de acuerdo con la innovación las dos bisagras 6 de la puerta 1 del horno están provistas de agujeros oblongos 6a que reciben los pivotes de viraje 7. En 8 están articuladas con distancia entre sí dos palancas de tope 9 de la puerta que se encuentran cada una bajo la tracción de un resorte 11. Los bordes inferiores de las palancas de tope 10 de la puerta están provistos de las muescas 10a, 10b y 10c, en las que según la posición de viraje de la puerta 1 encaja un perno de retención estacionario 12. Contra estos pernos de retención 12 es atraído el borde inferior provisto de muescas de cada palanca de tope 10 de la puerta.

Si la puerta 1 - tal como lo muestra el dibujo - está cerrada, cada perno de retención 12 está situado en la muesca 10a de la palanca de tope 10 correspondiente. Por medio del resorte de tracción 11 y de acuerdo con la fuerza de este resorte, la puerta 1 es atraída de un modo constante y suficiente contra la guarnición circular. Cuando la cámara de cochura 3 en el régimen de autodepuración se calienta y trata de dilatarse hacia la derecha, la guarnición 2 empuja delante de sí la puerta en cierto modo paralelamente con referencia a ella misma, mientras

405775

- 4 -



los pivotes de viraje 7 se desplazan en los agujeros oblongos
6a de las bisagras 6. Por lo tanto no puede producirse una
aproximación entre la pared 4 de la carcasa y la zona inferior
la de la puerta 1, debido a lo cual la anchura de la rendija
5 de aire 5 queda constante para la corriente de aire dosificada.

-----N O T A-----

Se reivindica como nuevo y de propia invención:

- 10 1.- Horno de panificación autodepurante con corriente de aire dosificada introducida en la cámara de cochura y que fluye a través de una rendija de aire formada por una pared de la carcasa y una zona inferior de la puerta situada fuera de la guarnición de la puerta, caracterizado porque la puerta en la posición de cierre está apoyada de un modo tan elástico que la misma sigue a la dilatación térmica de la cámara de cochura.
- 15 2.- Horno de panificación, de acuerdo con la reivindicación 1, caracterizado porque las bisagras de la puerta están provistas de agujeros oblongos horizontales que reciben los pivotes de viraje, y porque en la puerta a distancia del eje de viraje está articulado un par de palancas de tope sometidas a
20 la tracción de resorte, las cuales palancas con un borde provisto de muescas son atraídas contra pernos de retención estacionarios.
- 3.- HORNO DE PANIFICACION AUTODEPURANTE CON CORRIENTE DE AIRE DOSIFICADA INTRODUCIDA EN LA CAMARA DE COCHURA.

405775

- 5 -



Tal como se describe y reivindica en la presente Memoria Descriptiva, que consta de cinco hojas escritas a máquina por una sola cara y de sus correspondientes dibujos.

Madrid, 11 AGO. 1972

J. Grandy

221



405775

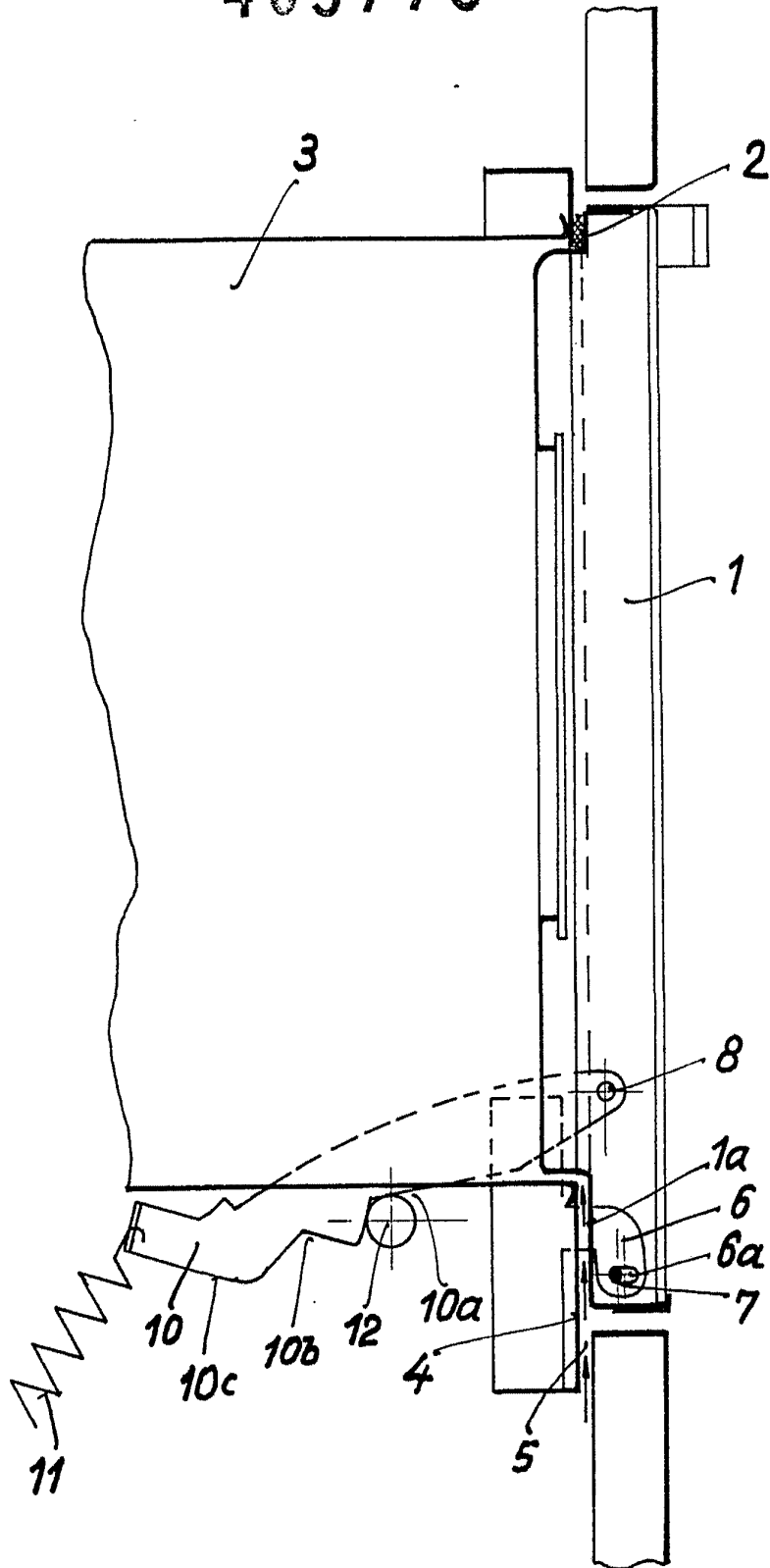

Escala variable

Madrid 14 de Agosto 1.972.

Juarez