

Plans



405475

F.C. 5-5-75

Int. Cl.: H01B

MEMORIA DESCRIPTIVA
DE UNA

PATENTE DE INVENCION, POR VEINTE AÑOS, EN ESPAÑA,
A FAVOR DE CERAVER, DE NACIONALIDAD FRANCESA, RE
SIDENTE EN 75-PARIS 8^e. (FRANCIA), 12, RUE DE LA
BAUME,

sobre:

"PERFECCIONAMIENTOS EN LA FABRICACION DE AISLADO
RES SUSPENDIDOS PARA LINEAS ELECTRICAS".

405475



La presente invención se refiere a perfeccionamientos en la fabricación de aisladores suspendidos para líneas eléctricas.

5 Normalmente se destina un aparato en particular, a la colocación del vástago del aislador, en la cavidad de un cuerpo del aislador previamente lleno de mortero. El cuerpo del aislador se mantiene por brazos que forman ganchos, apoyados contra rodillos solidarios de un chasis, al que se pueden imprimir vibraciones de una frecuencia del orden de 10 300 periodos por segundo. Bajo el efecto de estas vibraciones, las burbujas de aire contenidas en el mortero son evacuadas y el vástago del aislador desciende en el mortero por su propio peso.

15 Tal aparato presenta el inconveniente de ser voluminoso y de una manipulación compleja, haciendo intervenir pistones para mantener en su sitio el cuerpo del aislador. Además, los rodillos sobre los que se apoya este cuerpo, se desgastan rápidamente y deben por tanto, ser reemplazados - periódicamente, lo que implica operaciones repetidas de montaje y desmontaje. En fin, en el caso de aisladores de gran 20 tamaño, las grandes dimensiones de una máquina de este tipo, impiden una transmisión satisfactoria de las vibraciones a los componentes del aislador.

25 Los perfeccionamientos de la presente invención tratan de remediar estos inconvenientes, proponiendo un aparato de dimensiones más pequeñas, de una concepción más sencilla, y de un mantenimiento más fácil que el citado.

30 Se obtienen estos resultados, conforme a la presente invención utilizando, para poner en vibración un cuerpo del aislador, por ejemplo lleno de mortero, destinado al an

405475



3

claje de su vástago, un bastidor vibrante, que presenta una
cavidad en la cual se apoya el cuerpo del aislador, con in-
terposición de dos juntas de estanqueidad, sensiblemente con
céntricas, estando conectada la parte de dicha cavidad com-
5 prendida entre las dos juntas, a un medio apto para crear una
depresión en dicha zona, por ejemplo una bomba de vacío, de
manera que se mantenga firmemente en su sitio el cuerpo del
aislador, sobre el bastidor vibrante.

Claro es que tal dispositivo es de una gran simpli-
10 cidad, puesto que una sencilla bomba de vacío es suficiente
para asegurar el mantenimiento del aislador en su posición
sobre el bastidor vibrante, y que suprimiendo el vacío, el
aislador se libera inmediatamente de su soporte. Puede ser
utilizado tanto para la fijación de un vástago, como para
15 la de una caperuza (es decir de una armadura cualquiera), -
sobre el cuerpo de un aislador.

✓ Para que las vibraciones sean fielmente transmiti-
das al cuerpo del aislador, estarán ventajosamente previs-
tos bloques de apoyo entre las juntas, de manera que cuando
20 éstas se aplasten bajo el efecto del vacío y bajo la pre-
sión del aislador, este último se apoye sobre los citados
bloques. Estos deberán, por tanto, ser fabricados con una
materia que resista bien a la abrasión, y cuya dureza sea
tal que los mismos no puedan rayar o atacar la superficie
25 del aislador, transmitiendo bien a éste, las vibraciones
del bastidor que vibra.

La invención está representada, a título de ejem-
plo no limitativo, en la única figura aneja, que es una
vista esquemática del dispositivo, en sección, según el
30 eje del aislador que él soporta.

405475



Se ve, en este dibujo, un cuerpo de aislador 1, cuya cavidad central está llena de mortero 2, destinado al pegado de un vástago 3.

5 Conforme a la invención, el aislador 1 se apoya en una cavidad de un bastidor vibrante 4, al cual transmiten sus vibraciones, los vibradores 5. Dos juntas de estanqueidad 6, dispuestas concéntricamente, definen con el bastidor 4 y el aislador 1, un volumen 7, en el cual desemboca un conducto 8, unido a una bomba de vacío, no representada en el dibujo. Entre las dos juntas 6, están dispuestos 10 los bloques 9, de una materia que resiste bien a la abrasión, y de una dureza suficiente para transmitir bien las vibraciones al cuerpo 1, sin perjudicar sin embargo, su superficie externa.

15 Cuando se acciona la bomba de vacío, se crea una depresión en el volumen 7, que es suficiente para que el cuerpo 1, provoque un aplastamiento de las juntas 6, y se apoye sobre los bloques 9. Estando así perfectamente solidario el cuerpo 1 con el bastidor vibrante 4, es suficiente entonces poner en marcha los vibradores 5, con una frecuencia elevada, del orden de 300 a 500 períodos por segundo, para que el cuerpo 1, se ponga en vibración y el vástago 3, descienda por su propio peso en la cavidad 2 20 llena de mortero.

25 Cuando la operación de pegado del vástago ha terminado, es suficiente poner en presión el volumen 7, parando la bomba de vacío, para que el aislador quede liberado.

30 Este dispositivo no lleva pues, ninguna pieza móvil susceptible de desgaste y que sea preciso reemplazar

405475

3 AGO



periódicamente, como ocurre en otros dispositivos. Es además, más sencillo y más ligero que éstos, y su utilización es mucho más fácil, lo que se traduce por una ganancia de tiempo, tanto en el momento de la colocación del aislador como en su desplazamiento después del pegado.

N O T A :

En resumen la presente Patente de Invención, se contrae a las siguientes reivindicaciones:

1a.- "Perfeccionamientos en la fabricación de aisladores suspendidos para líneas eléctricas", que comprenden medios destinados a hacer vibrar el cuerpo del aislador, con objeto de fijar en este por medio de mortero, una armadura, eventualmente vástago o caperuza, caracterizados porque llevan un bastidor vibrante que presenta una cavidad en la que se apoya el cuerpo del aislador, con interposición de dos juntas de estanqueidad sensiblemente concéntricas, estando conectado el espacio de dicha cavidad comprendida entre las dos juntas citadas, a un medio apto para crear una depresión en dicho espacio, eventualmente una bomba de vacío, de modo que se mantenga sujeto firmemente en su posición, el cuerpo del aislador sobre el bastidor que vibra.

2a.- "Perfeccionamientos en la fabricación de aisladores suspendidos para líneas eléctricas", según la reivindicación 1a., caracterizados porque están previstos bloques de apoyo entre las citadas juntas, para servir de apoyo al cuerpo del aislador.

3a.- "Perfeccionamientos en la fabricación de aisladores suspendidos para líneas eléctricas", según queda descrito y reivindicado en la precedente memoria y nota

405475



3 AGO. 1972

reivindicatoria que consta de seis páginas mecanografiadas
y dibujo adjunto.

Madrid,

3 AGO. 1972

405475



Fig. única.

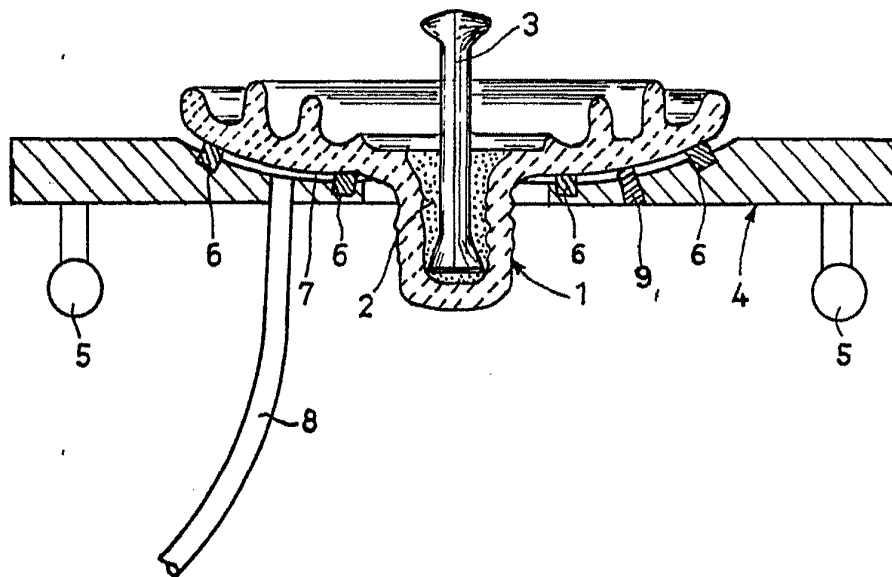

Escala variable

3 AGO. 1972