

705330

G.E. Bucksey - 2



405330

Int. Cl.<sup>2</sup> B 41 J

MEMORIA DESCRIPTIVA PARA SOLICITAR PATENTE DE IN-  
VENCION EN ESPAÑA POR: "UNA NUEVA DISPOSICION DE  
RUEDA IMPRESORA", A NOMBRE DE STANDARD ELECTRICA,  
S.A., DOMICILIADA EN MADRID , CALLE DE RAMIREZ DE  
PRADO N.º. 5.

-----  
El presente invento se refiere a una nueva disposición de la rueda impresora en las máquinas impresoras en serie, con rueda impresora de rotación continua y desplazable.

5 De acuerdo con el presente invento, se tiene una nueva disposición de la rueda impresora de rotación continua y desplazable, en la que la rueda impresora se mueve axialmente desde una primera posición a una segunda posición, por medio de un elemento de sujeción que está fijo a uno de los brazos de un torniquete y que engancha en una rueda con garganta que va  
10 unida a la rueda impresora, siendo levantado dicho elemento de sujeción por un miembro de movimiento alternativo que está acoplado a un mecanismo de accionamiento que desplaza la rueda impresora y cuyo miembro de  
15



movimiento alternativo va acoplado al extremo libre del torniquete y le hace dar una vuelta, por cada acción de vaivén, alrededor de un pivote fijo.

5 A continuación se describe una realización del invento con referencia a los dibujos que se acompañan, en los que:

- la fig. 1 muestra una vista muy esquematizada del dispositivo de elevación de la rueda impresora, y
  - la fig. 2 muestra, esquemáticamente el control del dispositivo mostrado en la fig. 1.
- 10

Una rueda impresora 1, montada sobre un eje, 2 es accionada por medio de un carro 3, cuya descripción detallada no es de interés, siendo suficiente hacer constar que cuenta con los engranajes y cojinetes necesarios para producir la rotación de la rueda impresora así como con los rodillos o ruedas necesarios para guiar el movimiento transversal de dicha rueda impresora. Este movimiento transversal se puede producir por cualquier medio adecuado, como puede ser por cordones o correas de las que tire el carro o bien con un husillo que engrane con una pieza roscada de dicho carro. El movimiento de rotación se le proporciona un motor fijo a través de algún medio ligero de acoplamiento mecánico o rígido, como puede ser una correa de transmisión o un eje flexible.

15

20

25 Debajo de la rueda impresora hay una rueda 4 con su periferia con garganta 5, acoplada a la rueda impresora. Las dos ruedas 1 y 4 pueden deslizarse longitudinalmente en el eje 2 o, aún mejor, estar fijas al eje, pudiendo deslizarse éste en los cojinetes en que va en el carro y permitiendo una u otra disposición el mo-

30

405330

3.

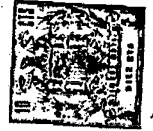

vimiento que en la fig. 2 se indica con la flecha doble

5 A. Cuando la rueda impresora se encuentra en su parte inferior (próxima al carro) la línea que se está impresionando es visible al operario sentado frente a la máquina en su posición normal de trabajo. Cuando va a comenzar la impresión, y cuando ésta se está ya efectuando, la rueda impresora ha sido elevada hasta el nivel de la línea de impresión por medio de un elemento de sujeción 6 que está siempre acoplado a la garganta 5, sea la que fuere la posición del carro 3. El elemento de sujeción va apoyado sobre los brazos 7l y 7r que pivotan en los pivotes fijos 8l y 8r. Para dar una mayor rigidez, puede haber una barra que conecte estos brazos a los pivotes, aunque aquí no se muestre. Otros  
10 brazos 9, unidos a los brazos 7l o 7r en los pivotes 8l u 8r forman el que denominaremos torniquete. Si hay una barra que una los brazos, de la forma que se ha descrito se puede unir un brazo a alguna parte de la longitud de la misma.

15  
20 Dondequiera que esté situado el brazo 9 coopera con un miembro de movimiento alternativo 10 (fig. 2). Este miembro 10 forma una parte del accionamiento del movimiento transversal del carro y efectúa un movimiento de vaivén por cada paso que da el carro. Durante cada movimiento alternativo, el extremo del miembro  
25 10 empuja hacia adelante el extremo del brazo 9 y normalmente se acopla con él, haciendo que, tanto él como los brazos 7l y 7r giren alrededor del pivote fijo 8l y 8r, haciendo así subir el elemento de sujeción 6 y, con él, la rueda 4 y la rueda impresora 1.

30



Cuando las señales telegráficas van llegando con algún tiempo de retardo entre caracteres, la rueda impresora deberá caer, una vez impreso cada caracter pero, cuando este retardo no existe, es innecesario que la rueda impresora caiga y se levante repetidamente, lo que produciría un desgaste excesivo de las piezas móviles y un desperdicio de energía. Para evitar esto se dispone una sujeción que comprende un dedo 11 que funciona en cooperación con un trinquete 12 controlado electromagnéticamente. Este trinquete es normalmente mantenido sin que enganche con el dedo 11, de modo que la rueda impresora pueda caer sin obstáculo pero, por medio del arrollamiento 13, dicho trinquete puede ser soltado, de modo que el resorte 14 le interponga al extremo del dedo 11. Entonces, la primera actuación del elemento de sujeción hará que el dedo quede sujeto detrás del trinquete, donde permanecerá todo el tiempo que sea necesario, después de lo cual el arrollamiento 13 puede ser empleado para retirar nuevamente el trinquete.

El control del trinquete puede estar constituido por un electroimán ordinario que esté continuamente excitado para atraer el trinquete, o bien por un imán permanente que tenga un devanado contrarrestador, el cual se excite para liberar el trinquete.

Este invento corresponde a una solicitud de patente formulada en Inglaterra el día 29 de Julio de 1971 señalada con el No. 35645/71, y se acoge, por tanto, a los beneficios que otorgan los convenios internacionales vigentes.



## ----- NOTA -----

Los puntos de invención propia y nueva que se presentan para que sean objeto de esta patente de veinte años son los siguientes:

5                    1.- Una nueva disposición de rueda impresora para una máquina impresora en serie con rueda impresora de rotación continua y desplazable, en la que la rueda impresora se mueve axialmente desde una primera posición a una segunda posición, por medio de un elemento de sujeción que está fijo a uno de los brazos de un torniquete y que engancha en una rueda con garganta que va unida a la rueda impresora, siendo levantado dicho elemento de sujeción por un miembro de movimiento alternativo que está acoplado a un mecanismo de accionamiento que desplaza la rueda impresora y cuyo miembro de movimiento alternativo va acoplado al extremo libre del torniquete y le hace dar una vuelta, por cada acción de vaivén, alrededor de un pivote fijo.

10                    2.- Una nueva disposición de rueda impresora de acuerdo con la reivindicación 1, en la que un dedo que sobresale de dicho torniquete se acopla con un trinquete electromagnéticamente controlado, reteniendo la rueda impresora en la segunda posición requerida.

15                    3.- Una nueva disposición de rueda impresora de acuerdo con las reivindicaciones 1 o 2, en la que dicha rueda impresora y dicha rueda con garganta están unidas por un eje que va montado en un carro, estando el eje en unos cojinetes que permiten a ambas ruedas girar y desplazarse axialmente con relación al carro.

20                    4.- Una nueva disposición de rueda impre-

405330

6.



sora de acuerdo con las reivindicaciones 1, 2 o 3, en la que, cuando la rueda impresora está en la primera posición, los caracteres que han sido ya impresos son completamente visibles a un operario en su posición normal de trabajo y, cuando la rueda impresora está en la segunda posición, la máquina está lista para la impresión.

5  
10  
5.- Una nueva disposición de rueda impresora para una máquina impresora en serie con rueda impresora de rotación continua y desplazable sustancialmente como ha sido descrita con referencia a los dibujos que se acompañan.

15  
6.- Una nueva disposición de rueda impresora. Tal y como se ha descrito en la Memoria que antecede, representado en los dibujos que se acompañan y a los fines especificados.

Esta Memoria consta de seis hojas escritas por una sola cara.

Madrid,

27 JUL. 1972

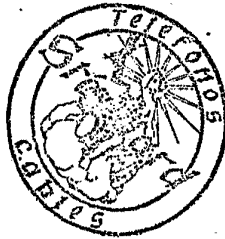

*Eugenio Barroso*  
EUGENIO BARROSO  
Secretario General

*Rg*



405330

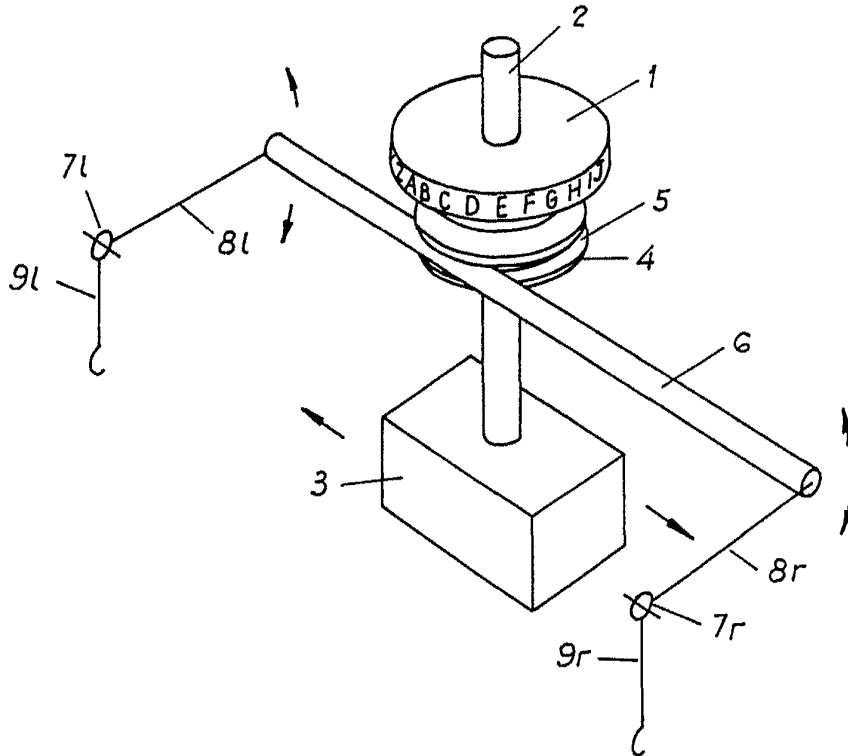

FIG. 1

9 MAR. 1973

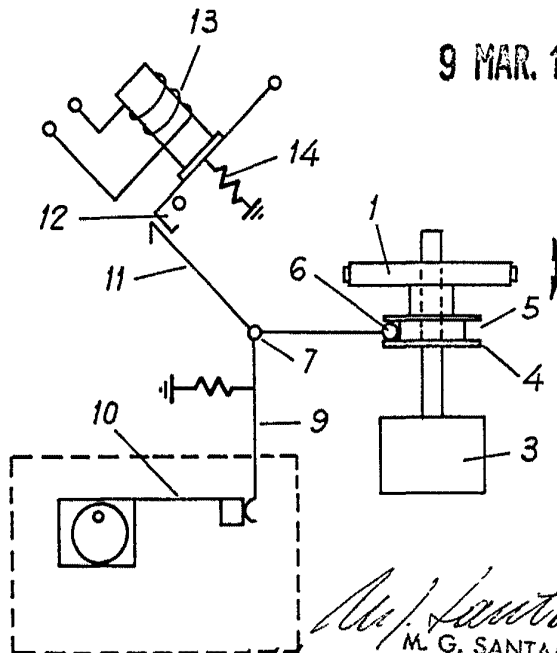
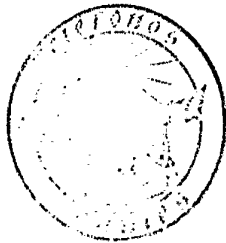

FIG. 2

*M. G. Santamaria*  
M. G. SANTAMARIA  
VICE-SECRETARIO GENERAL