

405223

Int. Cl.: A63B

MEMORIA DESCRIPTIVA

DE UNA PATENTE DE INVENCION POR VEINTE AÑOS EN  
ESPAÑA, A FAVOR DE DON DONALD L. BROWN, DE NACIO  
NALIDAD NORTEAMERICANA, RESIDENTE EN JEREZ DE LA  
FRONTERA (CADIZ), Generalísimo Franco, 2-8, 2º F

S o b r e

APARATO PERFECCIONADO PARA LA PRACTICA DE GIMNASIA.

La presente solicitud de Patente de Invención, tiene por objeto describir un aparato perfeccionado para la práctica de gimnasia.

5.- Son de sobra conocidos aparatos para practicar gimnasia, pero no aquellos ideados, como el que se describirá más adelante, que permiten practicar la gimnasia con fines adelgazantes en las condiciones y por los medios que se describirán.

10.- El aparato objeto de la solicitud, actúa a modo de baño turco, proporcionando al usuario calorías o frigorías, según los casos, dentro de una envoltura, al mismo tiempo que realiza una serie de ejercicios gimnásticos.

Para dar una idea más clara y concreta del objeto de la solicitud se acompañan dibujos, en los cuales:

15.- La figura 1ª es una vista en alzado lateral del aparato.

La figura 2ª es una vista en alzado por la parte posterior.

20.- Y la figura 3ª es una vista en planta superior donde se observan los elementos que lleva en el interior.

El aparato está formado por un cuerpo -1-, preferentemente rectangular, cuya parte superior -2- es lisa y horizontal y que en uno de sus lados menores, por la cara superior, presenta un soporte -3-.

25.- Por la mencionada cara lisa -2- emergen unas abrazaderas -4- dispuestas paralelamente y unas anillas de cuero -5- superpuestas sobre unas poleas -6-, dispuestas también de forma paralela entre si y por la parte interior de las abrazaderas -4-.

30.- En la misma cara y perpendiculares a uno de sus

lados menores, lleva otras anillas de cuero -7-, igualmente superpuestas sobre poleas -8-.

En la misma figura 3ª, puede comprobarse que entre estas últimas aparece el enrejillado -9- de salida de  
5.- aire procedente de un convertor que proporcionará aire frío o caliente, según se desee.

Cubriendo todo este conjunto aparece una bolsa de dimensiones proporcionadas -10- destinada a cubrir al usuario, dejando fuera solamente la cabeza que reposará  
10.- en el soporte -3-.

Esta bolsa está fijada a un marco -11-, lo cual la permite girar sobre uno de sus laterales en la forma señalada en la figura 2ª, hasta reposar en los topes -12-, permitiendo de esta forma el fácil acceso al interior.  
15.- Para lograr un cierre hermético, el marco -11- dispone de unos pestillos -13-.

Las poleas y anillas de cuero situadas en el interior, están conectadas a un sistema de poleas -14- que funcionan en doble posición, de las que cuelgan las correspondientes pesas -15-, cuyo peso y resistencia son graduables según las posibilidades físicas del usuario.  
20.-

En esta parte posterior, llevará el interruptor -16- que permitirá el insuflar al interior de la bolsa -10- el aire frío o caliente que se desee.

El funcionamiento del aparato es muy sencillo.  
25.- El cuerpo del usuario se coloca en posición horizontal y se cierra la bolsa, introduciendo la cabeza por la abertura de entrada, de forma que pueda respirar libremente. Una vez adoptada esta postura, se pone en marcha el convertor  
30.- insuflando el aire que se desee, el cual llenará enseguida

el volumen de la bolsa, que permite, sin embargo, efectuar cualquier movimiento dentro de ella, mediante el accionamiento de las poleas de brazos o piernas, según la parte del cuerpo en la cual se desee obtener el adelgazamiento.

- 5.- Descrita suficientemente la naturaleza de la solicitud, solo cabe señalar que podrán introducirse todas aquellas modificaciones de forma o detalle que no alteren esencialmente sus características principales.

N O T A

- 10.- 1ª.- Aparato perfeccionado para la práctica de gimnasia, caracterizado por comprender un cuerpo base rectangular dispuesto en posición horizontal, en el cual y por su cara superior lisa, emergen unas abrazaderas dispuestas paralelamente y unas anillas de cuero, superpuestas sobre
- 15.- unas poleas, situadas en lugares predeterminados, así como un enrejillado de salida del aire del convertidor, estando cubierto todo el conjunto por una bolsa que dejará aparecer al exterior únicamente la cabeza del usuario.
- 20.- 2ª.- Aparato perfeccionado para la práctica de gimnasia, según la reivindicación primera, caracterizado porque la bolsa cobertora está fijada a un marco que girará sobre uno de los laterales, comprendiendo unos topes que delimitarán el grado de apertura de la misma, comprendiendo en el lado opuesto unos pestillos para lograr un cerrado hermético.
- 25.- 3ª.- Aparato perfeccionado para la práctica de gimnasia, según las reivindicaciones anteriores, caracterizado porque en el exterior del aparato, lleva un sistema de poleas de funcionamiento en doble posición, que mediante
- 30.- los elementos correspondientes, accionan unas pesas cuya



resistencia es graduable, comprendiendo un interruptor que accionará el convertor, insuflando aire frío o caliente al interior.

4ª.- APARATO PERFECCIONADO PARA LA PRACTICA DE  
5.- GIMNASIA.

Según se describe en la presente memoria que consta de cinco hojas escritas a máquina por una sola cara y dibujos.

Madrid a 27 de Julio 1972

Francisco Javier Plaza  
P. P.

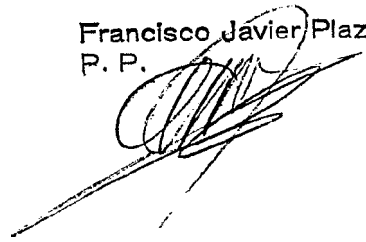

405223

FIG. 1

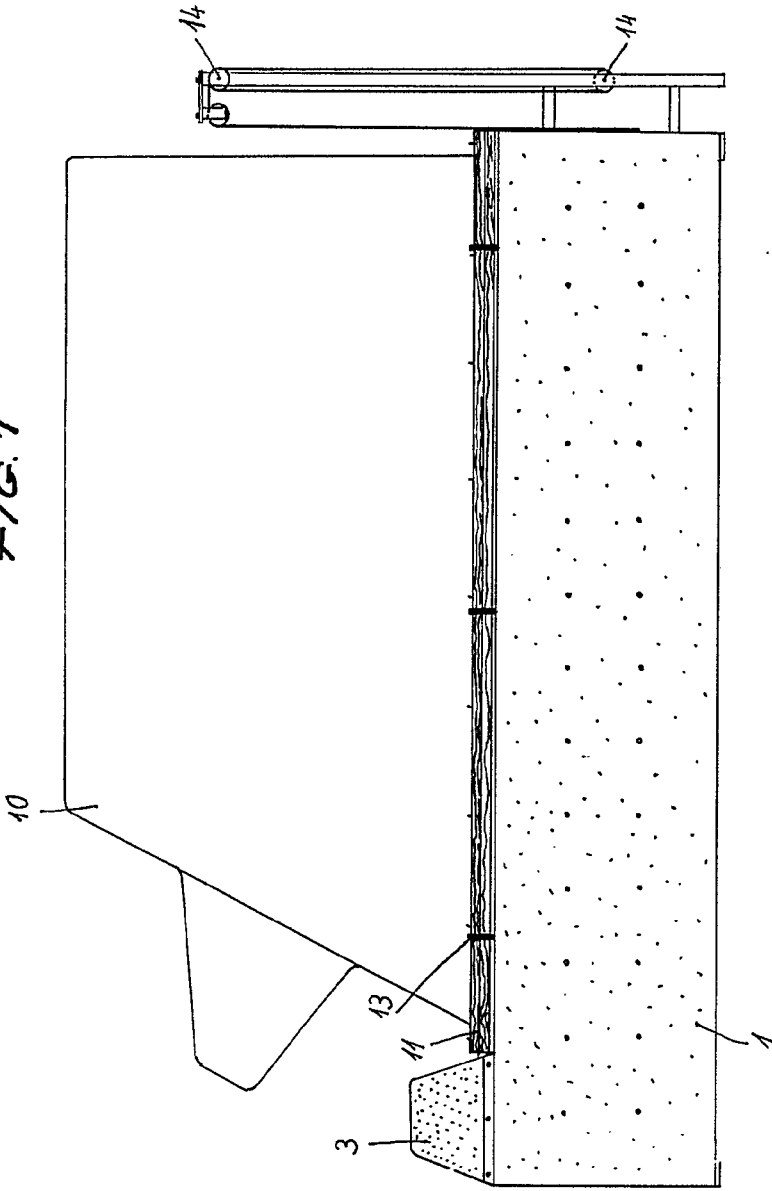

405223

FIG. 2

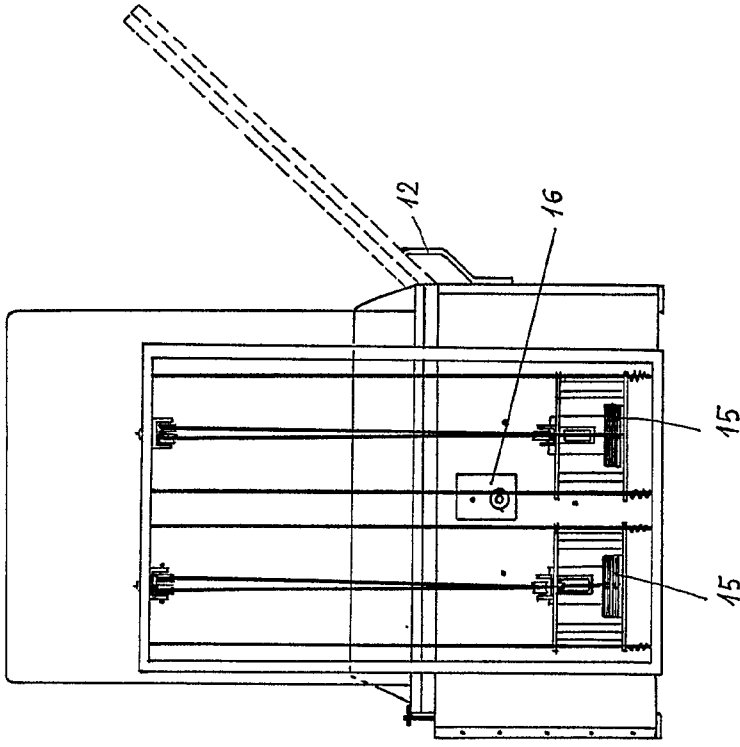

*Escaleta variable*  
Madrid

27 JUN 1912  
FRANCISCO VILLAFRANCA  
P. P.

405223

FIG. 1

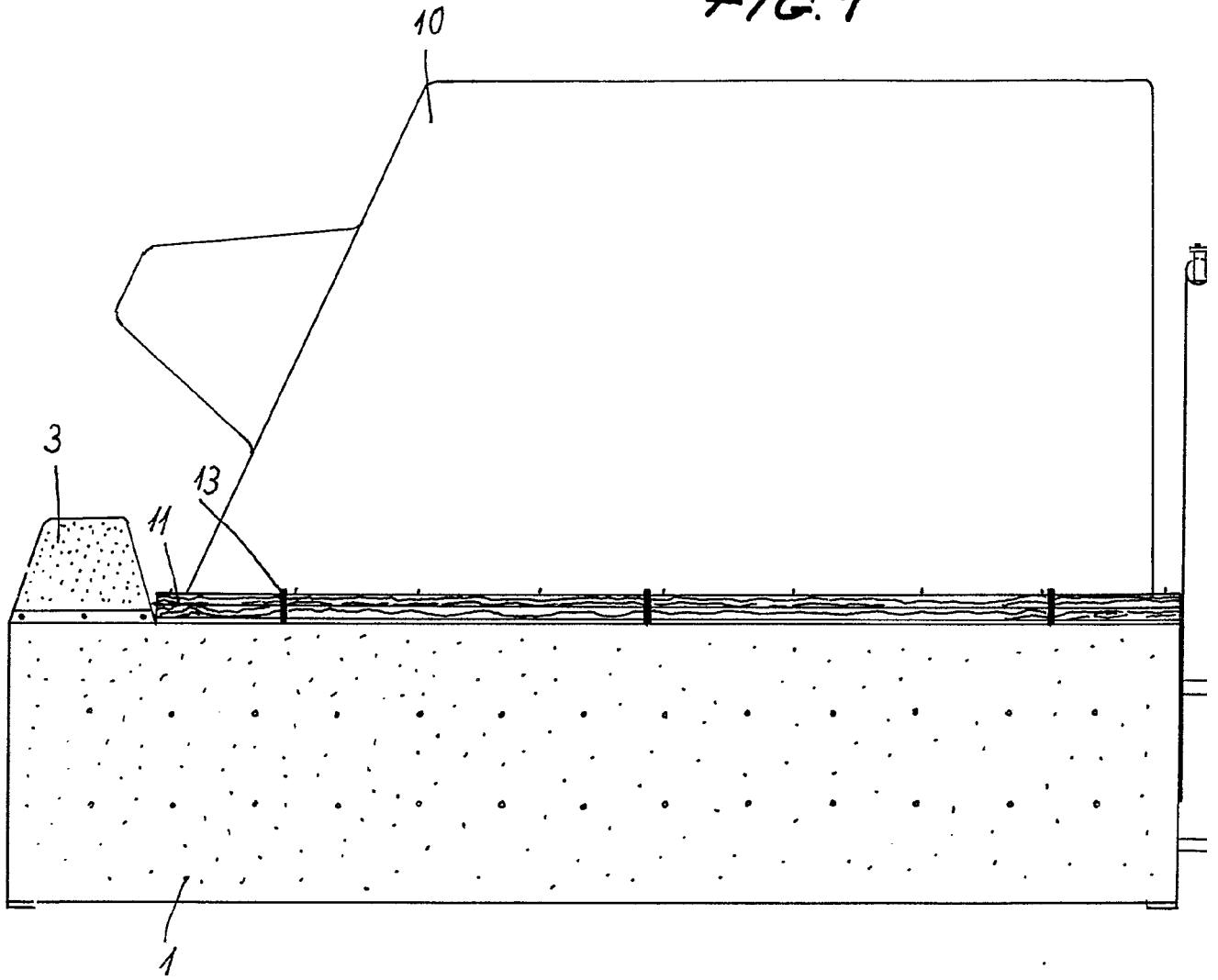

401223

FIG. 2

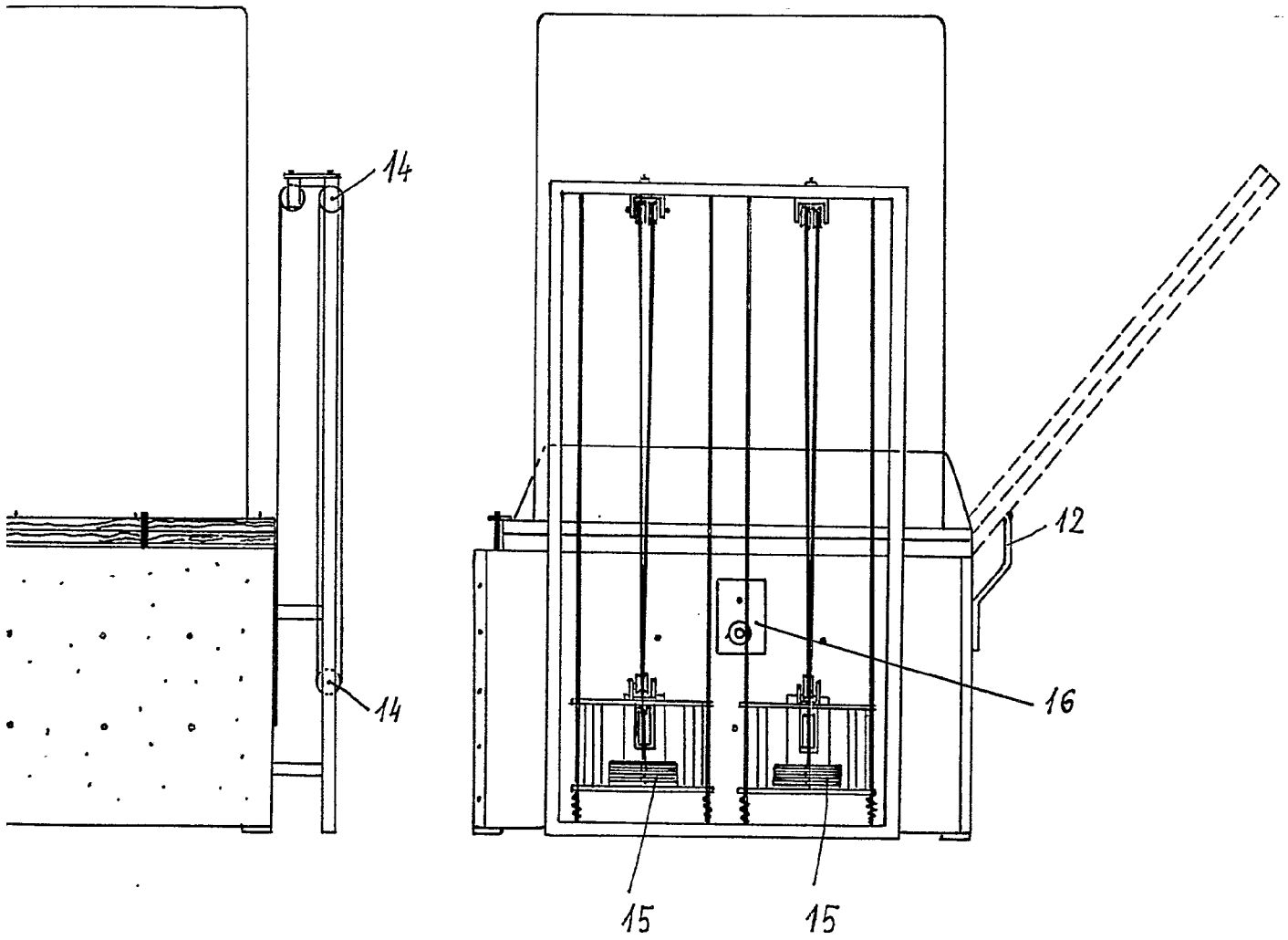

*Escala variable*  
*Madrid:*

27 JUN 1972  
Francisco Javier Plaza  
P. P.

405223

405223

DONALD L. BROWN

FIG. 3

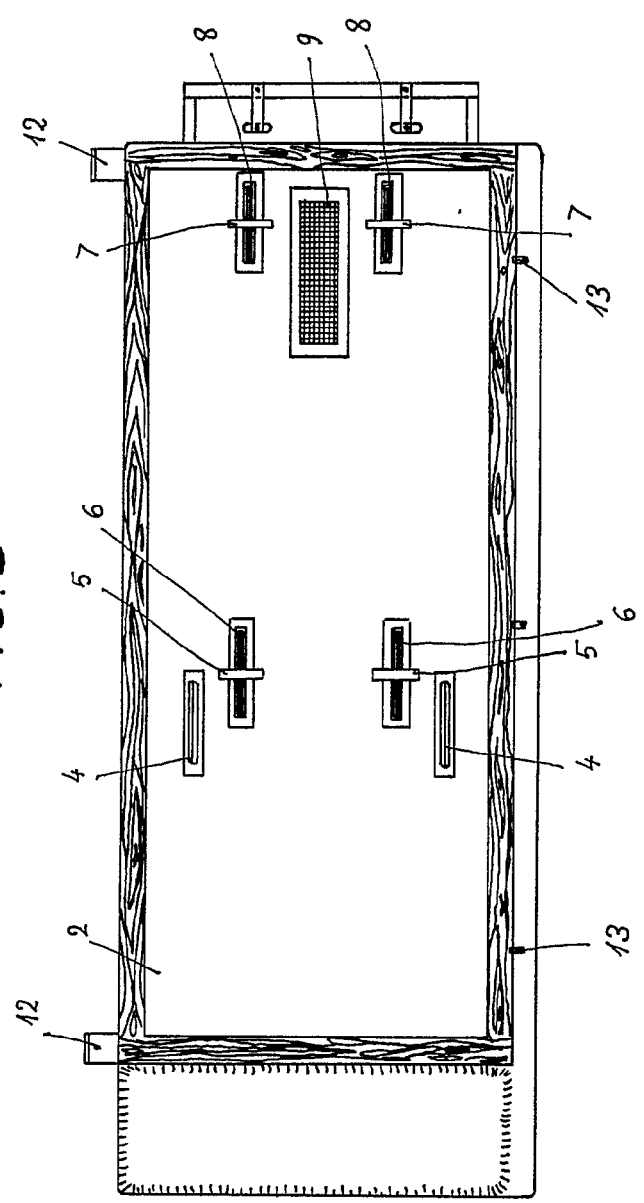

*Escala variable*  
 Madrid  
 27 JUL. 1972  
 Francisco Javier Plaza  
 P. P.

40223

FIG.

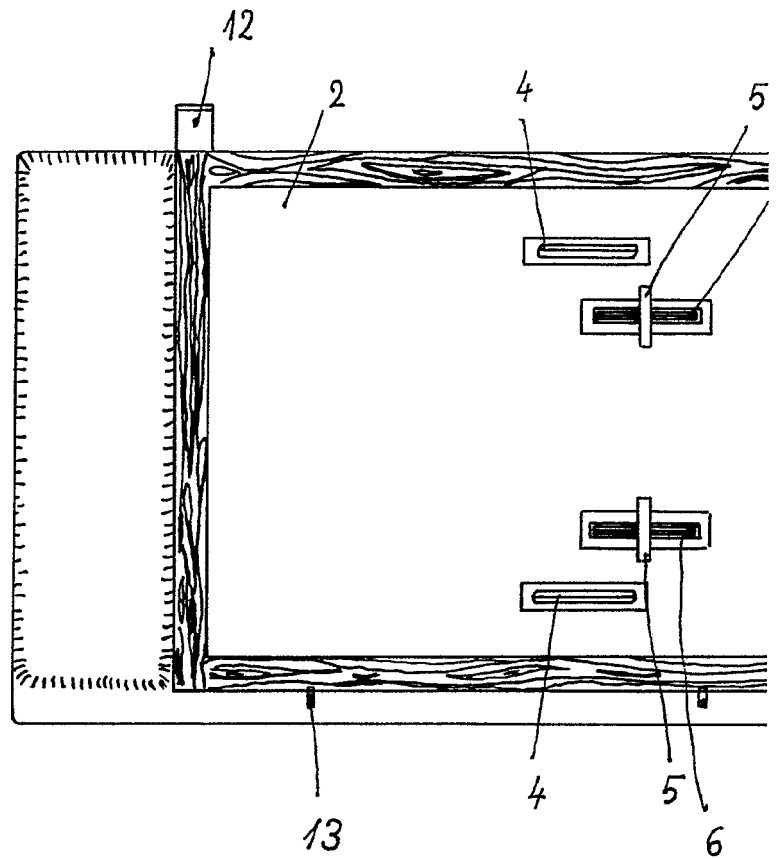

405223

FIG. 3

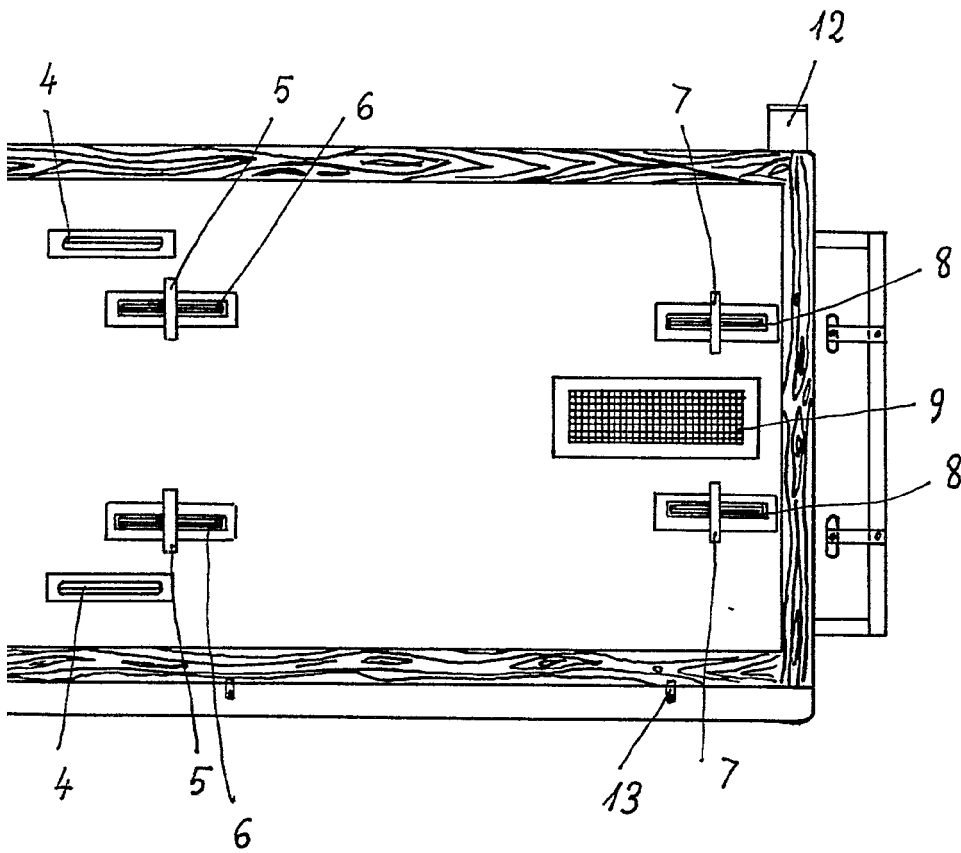

*Escala variable*  
*Madrid:*

27 JUL. 1972

Francisco Javier Plaza  
P. P.