



403605

P-51.145

Int. Cl. E04B

SECCION TECNICA
CLASIFICACION I. P. C.
CLASE _____
SUBCLASE _____

MEMORIA DESCRIPTIVA

para solicitar PATENTE DE INVENCION por 20 años

a nombre de DUŠAN BLAGOJEVIC

de nacionalidad yugoslava

residente en Slankamen, Potes-Oduševci, Yugooslavia

por: "UN SISTEMA DE CONSTRUCCION SIN UNIONES DE
FORMA CLASICA"

(Clase Internacional: F04b)



403605

El objeto del invento es un nuevo sistema de construcción hecho con una clase de ladrillos especialmente fabricados para la construcción de forma clásica sin materia de unión.

5 La forma actual de construir con diferentes ladrillos, bloques y elementos macizos y huecos exige el empleo de mortero como elemento de unión. Esta forma de construir depende siempre del tiempo (lluvia, hielo, etc.).

10 Además, para este sistema de construcción, se necesitan ciertos materiales (cal, cemento, arena y agua), herramientas para preparar el mortero, medios de transporte, herramientas especiales, obreros cualificados, etc.

15 Para los edificios modernos se emplean elementos prefabricados: bloques, paneles, muros enteros e incluso habitaciones enteras (dormitorio, cocina, cuarto de baño, etc.).

20 Para realizar así edificios prefabricados es absolutamente necesario tener una mecanización muy grande y muy cara, obreros cualificados para estas máquinas y también para la construcción de este sistema de edificación.

25 La experiencia ha mostrado que en todo el mundo (a pesar de la gran publicidad) el sis-

18.10.72

403605



tema de edificación prefabricada no ha amenazado al medio de construcción clásico, ni por el precio ni por la calidad.

5 Todos los defectos del sistema clásico y del sistema prefabricado con sus aplicaciones muy caras, han incitado al inventor a buscar una solución para evitarlos.

10 Para hacer desaparecer los defectos de la CONSTRUCCION SIN UNIONES se emplean ladrillos-elementos especialmente contruidos con uniones secas que reemplazan las uniones con mortero.

15 Con este sistema de construcción y gracias al peso y al tamaño de los ladrillos-elementos no es necesario ni mecanización ni herramientas especiales y la construcción puede ser realizada por simples obreros.

Por lo demás, con dichos ladrillos-elementos se puede construir durante todo el año con el mínimo de gastos.

20 En las regiones en las que los inviernos son largos y en las que el período normal de construcción es corto, (sin los métodos especiales para las bajas temperaturas), este sistema "seco" permite continuar la construcción durante todo el año sin
25 la aplicación de medios especiales.

18.10.72

403605



Dicho sistema "seco" permite incluso en las regiones sin agua, una construcción muy económica.

5 El material necesario para el sistema de CONSTRUCCION SIN UNIONES es el mismo que por ejemplo para los ladrillos normales, para los elementos de hormigón. Todo esto es válido para los elementos de escoria y para los ladrillos de arcilla.

10 La producción de los ladrillos-elementos para el sistema de CONSTRUCCION SIN UNIONES puede hacerse en todas las fábricas de ladrillos o tejas - existentes a partir del molde correspondiente.

Para una presentación clara del invento, en las figuras adjuntas se indica:

15 Figuras 1-4: ladrillos-elementos de frente, con un nervio longitudinal y dos transversales, - con sección oblicua de semicírculo, triángulo, trapecio y rectángulo por un lado y canales adecuados por el otro lado.

20 Figuras 5-8: ladrillos-elementos de frente con dos nervios longitudinales y cuatro transversales con sección oblicua de semicírculo, triángulo, trapecio y rectángulo por un lado y canales adecuados por el otro lado.

25 Figuras 9-12: ladrillos-elementos de frente

18.10.72



403605

vios verticales se cruzan con los nervios horizontales, con canales adecuados en el otro lado.

5 Figuras 27-28: ladrillos-elementos como los de las figuras 25-26 con nervios rectangulares y canales adecuados en el otro lado.

Figuras 29-30: Cara de CONSTRUCCION SIN UNIONES, muro de espesor de medio ladrillo-elemento.

Figura 31: CONSTRUCCION SIN UNIONES, muro de espesor un ladrillo-elemento.

10 Figura 32: CONSTRUCCION SIN UNIONES, muro de espesor un ladrillo-elemento y medio.

Figura 33: CONSTRUCCION SIN UNIONES, ángulo del edificio.

15 Figura 34: CONSTRUCCION SIN UNIONES, cruce de los muros.

20 Como se puede ver en las figuras y en la descripción adjuntas la CONSTRUCCION SIN UNIONES permite la utilización de diferentes formas de ladrillos-elementos de diferentes dimensiones formadas por nervios (1) o canales (2), rebajos (4), de diferentes formas y de número diferente, en la cara superior y en la cara inferior según las necesidades en función de la utilización y en las caras laterales.

25 La construcción se realiza de forma clásica con los ladrillos teniendo en cuenta las uniones,



403605

de modo que las juntas no coincidan, siempre que ello sea posible.

5 Durante la construcción, los nervios -
(1) y los resaltos (3) se intercalan con los canales
adecuados (2) y los rebajos (4) de los ladrillos-ele-
mentos siguientes, por la cara superior, inferior o
lateral.

10 La construcción sin uniones se puede -
utilizar para todas clases de edificios, casas gran-
des o pequeñas, obras de carreteras o para rellenar
la construcción metálica o de hormigón armado.

15 Los muros hechos sin material aglutinan-
te pueden ser tratados en o ser realizados con morte-
ro como todos los demás muros. Se pueden también re-
cubrir con embaldosado, tapicería o materiales simi-
lares.

20 El tamaño y el espesor de los ladrillos
no son fijos. Tampoco se fija, la dimensión de los
nervios y de los resaltos, así como la de los cana-
les y de los rebajos. Todas estas dimensiones están
condicionadas según su utilización.

Los ladrillos-elementos para construc-
ción sin uniones pueden ser huecos, con agujeros de
formas y de dimensiones diferentes.

25 La construcción sin uniones tiene la



403605

gran ventaja de que los ladrillos-elementos se pueden adaptar fácilmente a todas las normas.

5 La construcción sin uniones de sistema clásico, como se puede ver en las figuras y en el texto, así como en la solicitud de invención registrada bajo el Nº 1327/71 puede ser utilizada para los cimientos, los encercados, los pilares de apoyo, armados o no armados, según los ejemplos de aplicación, en las figuras siguientes:

10 Las figuras 35, 36, 37, 37a, 38, 39, 39a, muestran los ladrillos-elementos de hormigón y hormigón armado, con la utilización para los cimientos, los encercados y los pilares.

15 Las figuras 40, 40a, 40b, 41, 42 muestran algunas formas de ladrillos-elementos huecos con diferentes formas de agujeros.

Las figuras 43 y 44 muestran los ladrillos-elementos con bordes rebajados para formar juntas huecas.

20 La presente solicitud que corresponde a la presentada en Yugoslavia, el 26 de Mayo de 1971, bajo el nº 8234-P-1327/71, se acoge a los beneficios del artículo 51 del vigente Estatuto sobre Propiedad Industrial.

18.10.72



403605

REIVINDICACIONES

Los puntos de invención propia y nueva que se presentan para que sean objeto de esta solicitud de Patente de Invención en España, por VEINTE años, son los siguientes:

- 5 1.- Un sistema de construcción sin uniones de forma clásica, caracterizado por el hecho de que en lugar del material de unión (morteros), la unión se realiza mediante nervios, resaltos, canales adecuados y los rebajos que forman los elementos del
- 10 ladrillo.
- 2.- Un sistema según la reivindicación 1, caracterizado por el hecho de que los elementos especialmente contruídos tienen uno, dos, tres y más nervios longitudinales y dos, cuatro y séis y más nervios transversales y resaltos en un lado y el mismo
- 15 número de canales adecuados y rebajos en el otro lado.
- 3.- Un sistema según las reivindicaciones 1 y 2, caracterizado por el hecho de que los nervios y resaltos, es decir, los canales adecuados y re

18.10.72



403605

bajos, tienen distintas formas de sección transversal, por ejemplo, semicircular, triangular, trapezoidal y rectangular.

5 4.- Un sistema según las reivindicaciones 2 y 3, caracterizado por el hecho de que los elementos-ladrillos especialmente contruídos pueden realizar uniones laterales de la misma forma que se ha descrito en las reivindicaciones 2 y 3.

10 5.- Un sistema según las reivindicaciones 1 a 4, caracterizado por el hecho de que los elementos-ladrillos pueden poseer resaltos y, al mismo tiempo, canales adecuados en el otro lado, que pueden tener las formas geométricas más dispares.

15 6.- Un sistema según las reivindicaciones 1 a 5, caracterizado por el hecho de que con la construcción de forma clásica, sin materia de unión (mortero) se consigue una unión ideal entre los elementos-ladrillos.

20 7.- Un sistema de construcción sin uniones de forma clásica.

18.10.72



403605

Tal y como se ha descrito en la Memoria que antecede, representado en los dibujos que se acompañan y para los fines que se han especificado.

Esta Memoria consta de once hojas escritas a máquina por una sola cara.

Madrid, -9 NOV. 1972

Alberto de Elzaburu
Por Poder.

18.10.72/MMP

-11-

403605

-9

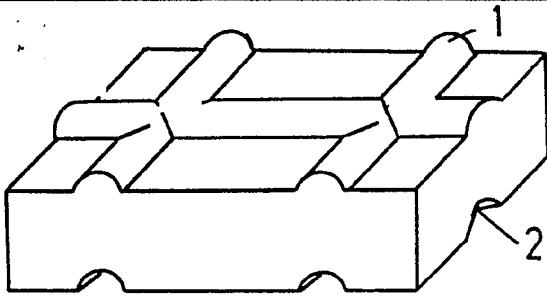

Fig. 1

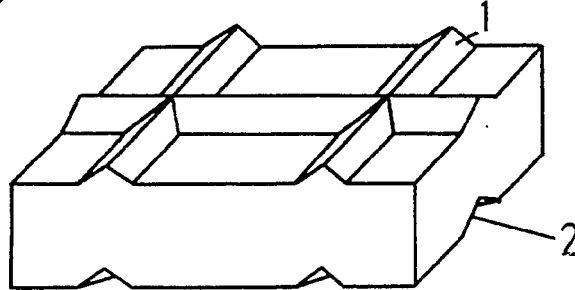

Fig. 2

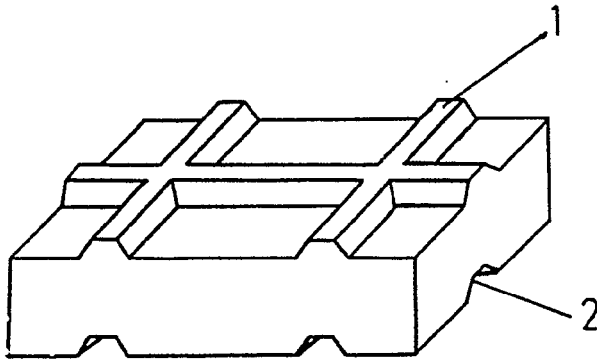

Fig. 3

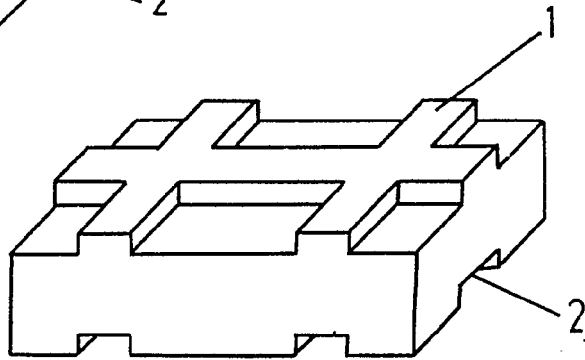

Fig. 4

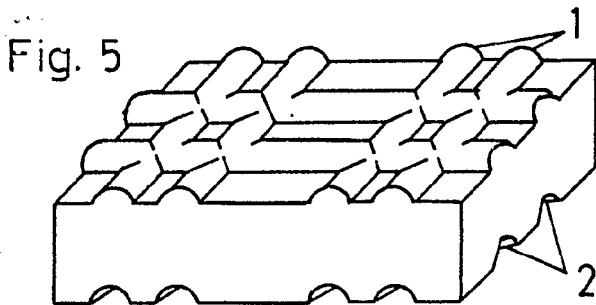
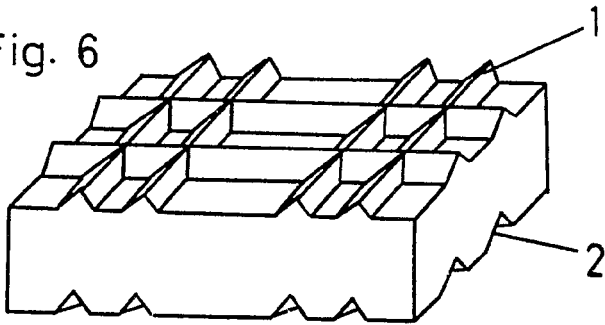

Fig. 5

Alberto de Eizaguru
Por Poder.

Fig. 6



403605

-9 NO



Fig. 7

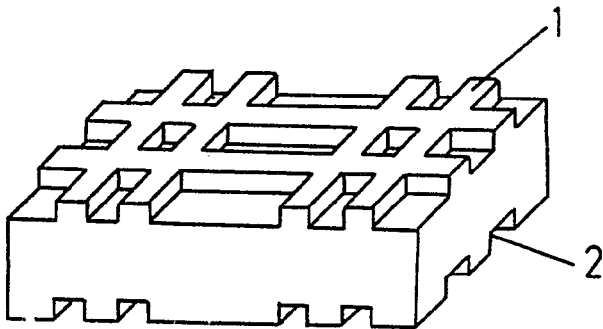
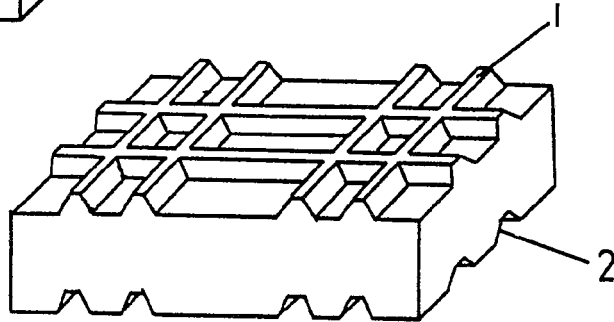

Fig. 8

Fig. 9

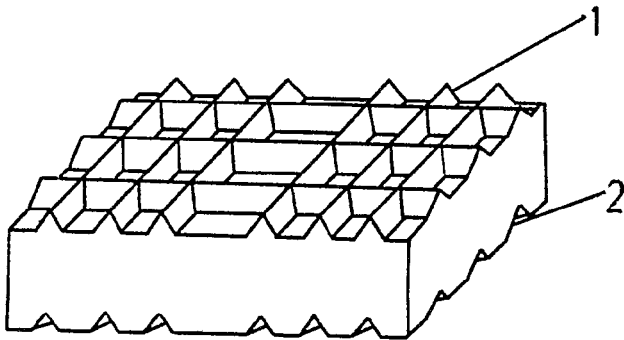
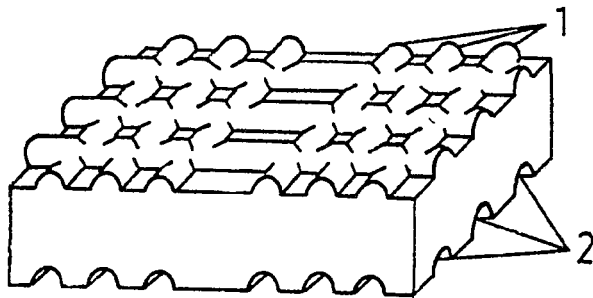

Fig. 10

ALL RIGHTS RESERVED
FOR FOREIGN
Arta

403605-9 NOV 1972

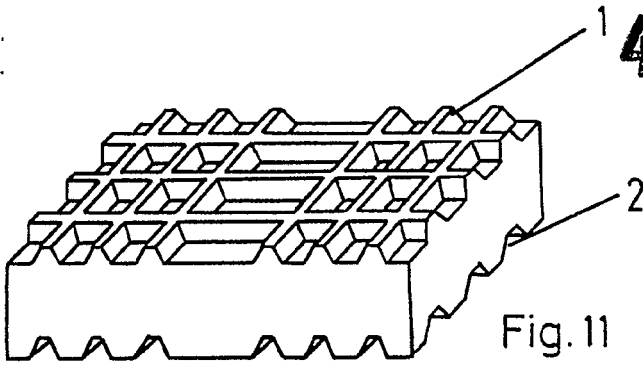

Fig. 11

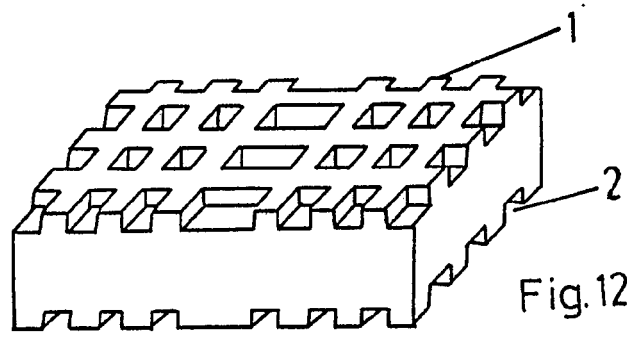

Fig. 12

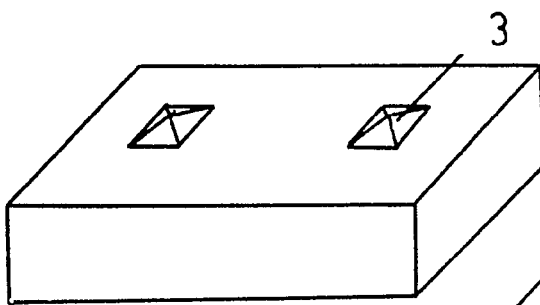

Fig 13

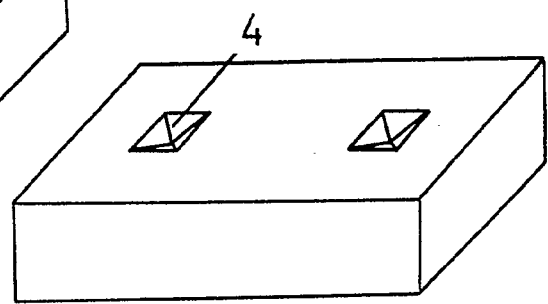

Fig 14

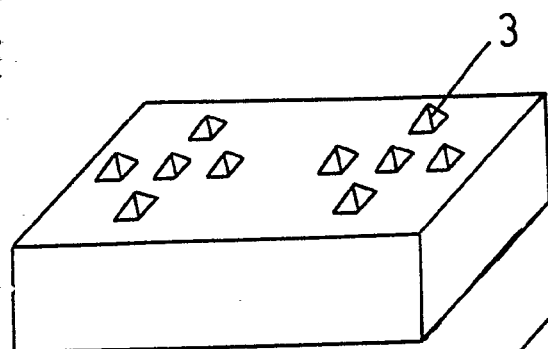

Fig 15

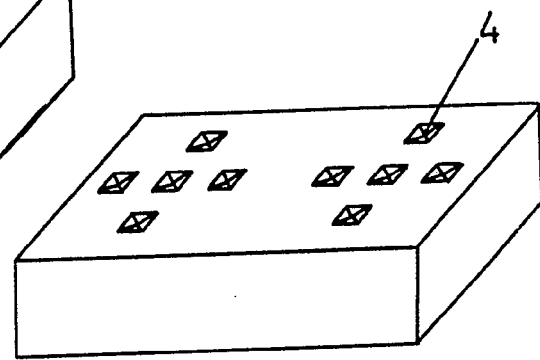

Fig 16

Alberto de la Torre
Pisa 1972

403605⁹

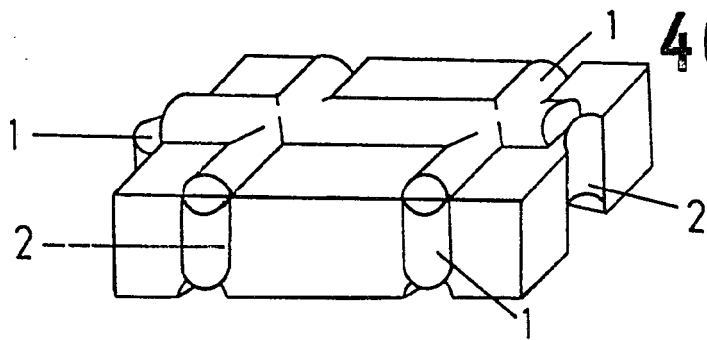

Fig. 17

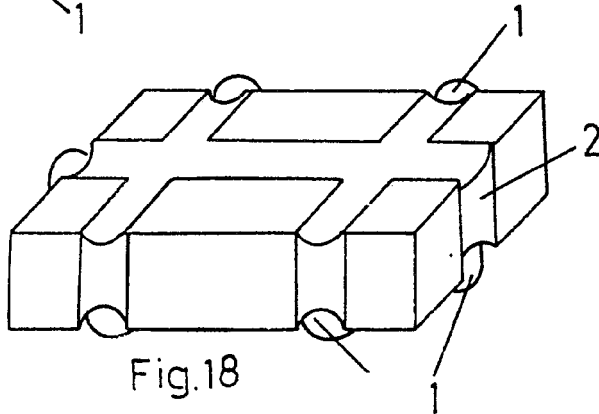

Fig. 18

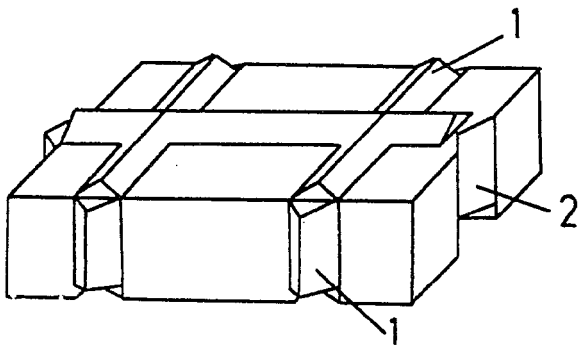

Fig. 19

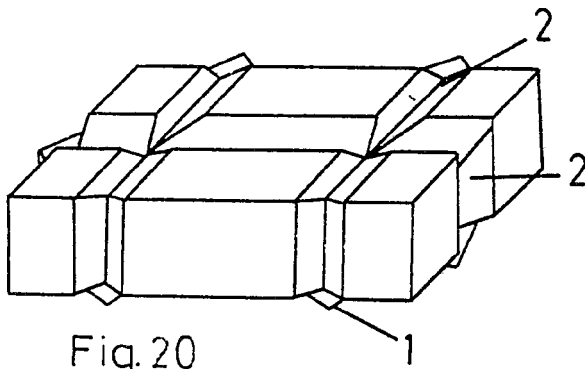

Fig. 20

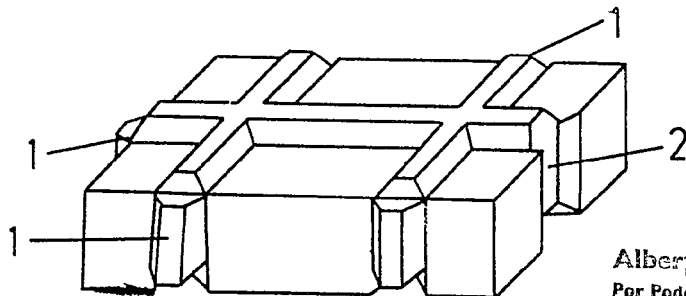

Fig. 21

Alberto de Izquierdo
Por Poder

403605

-9

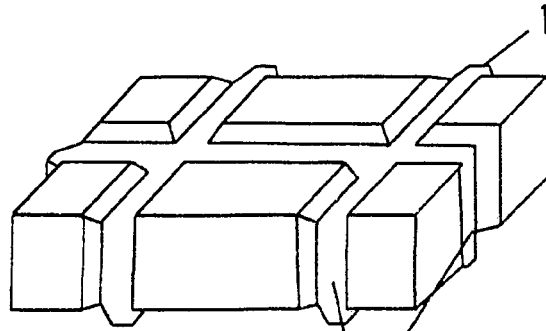

Fig. 22

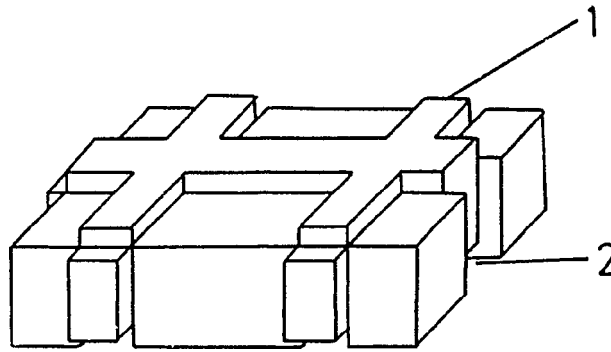

Fig. 23

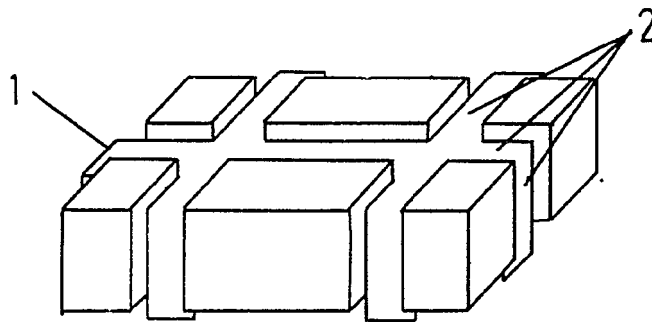

Fig. 24

Alberto de Eizaburu
Por Poder, *[Signature]*

403605

403605

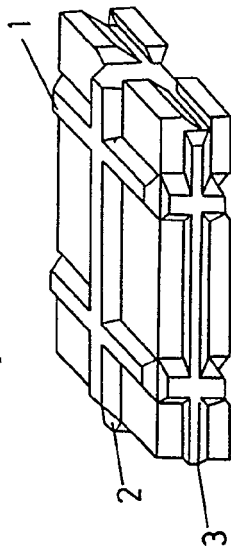

Fig 25

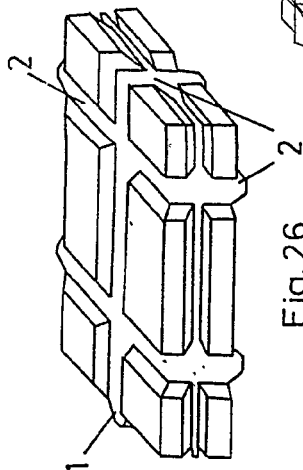

Fig. 26

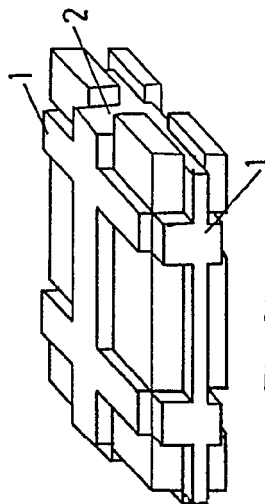

Fig 27

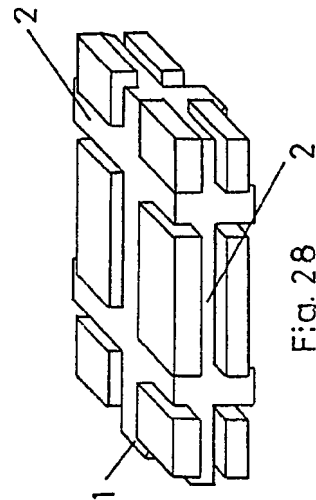

Fig. 28

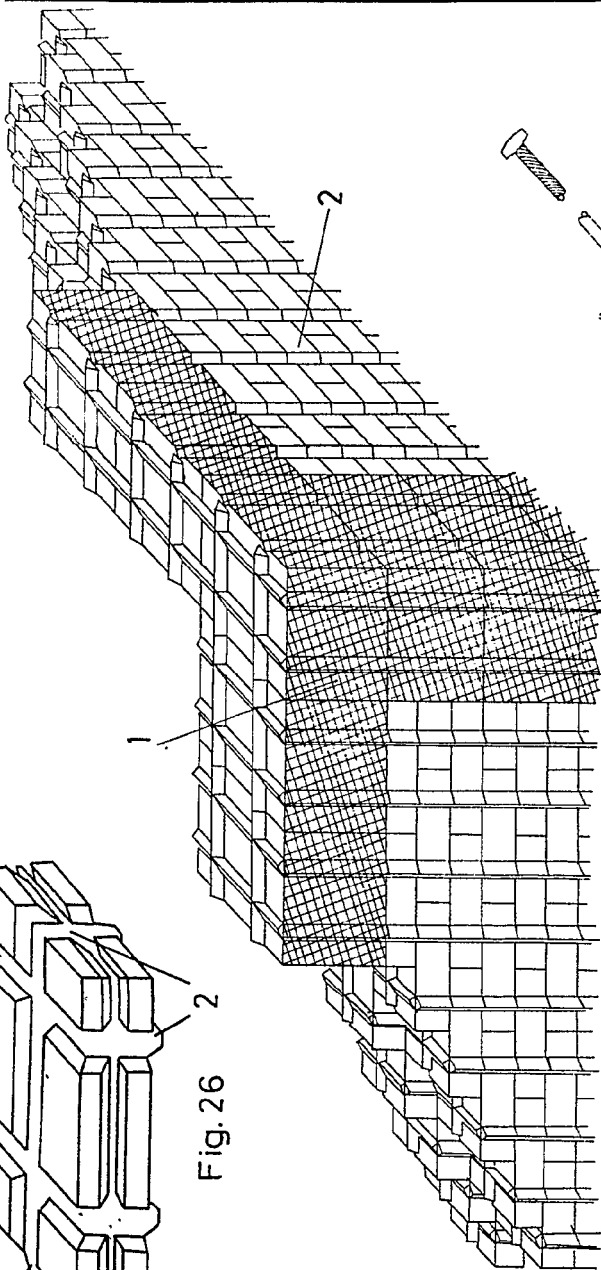

Fig. 38

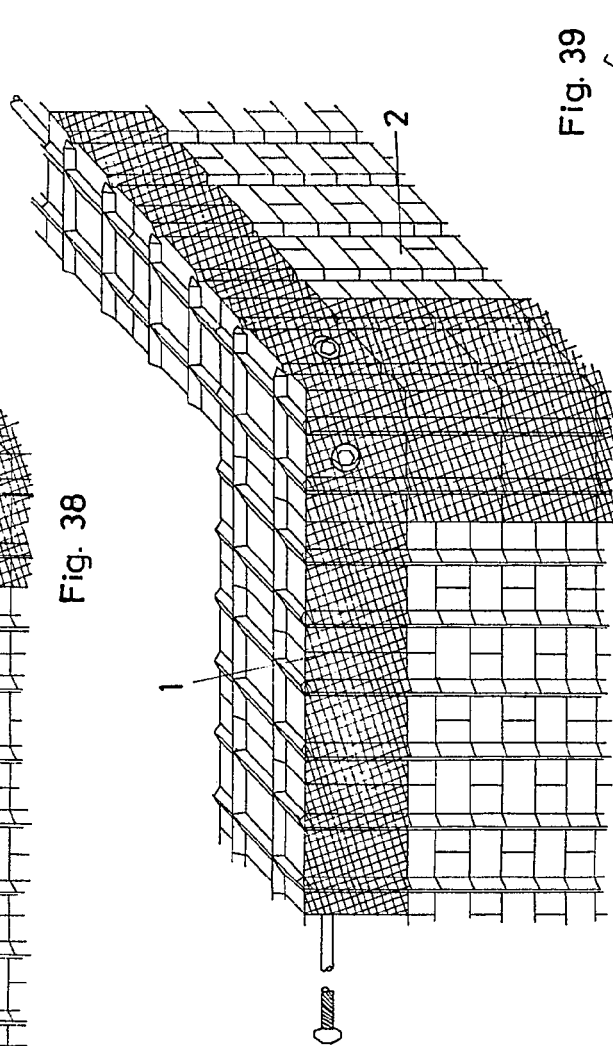

Fig. 39

403605

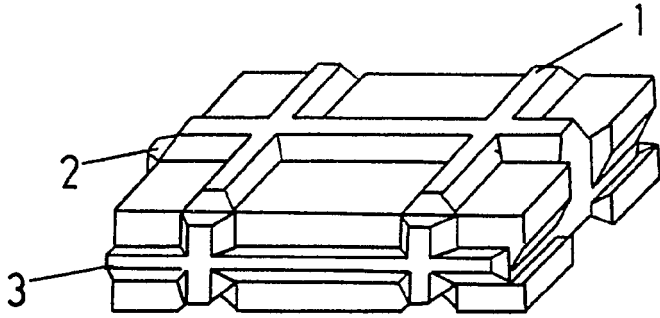

Fig 25

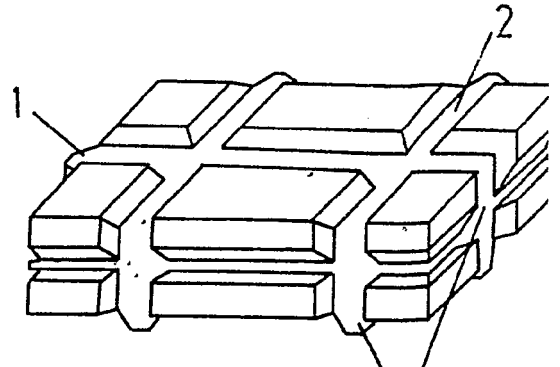

Fig. 26

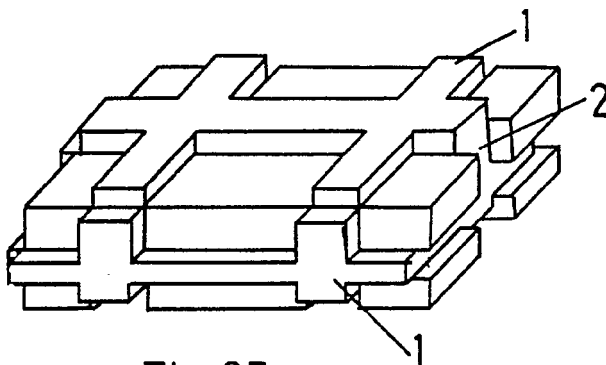

Fig 27

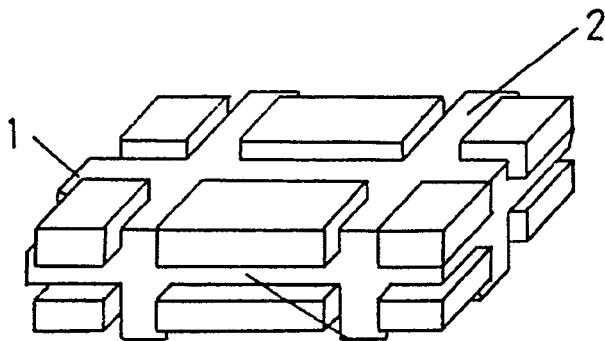
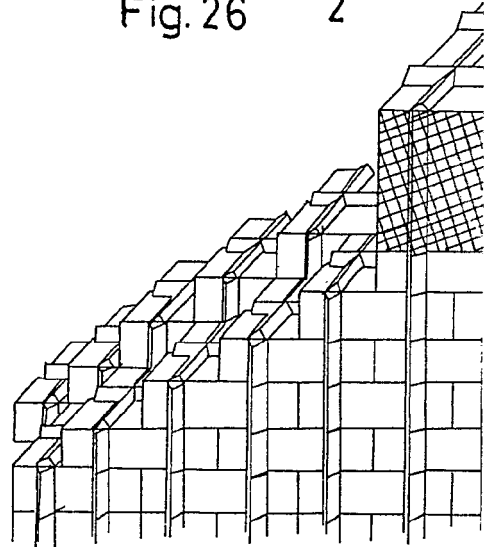
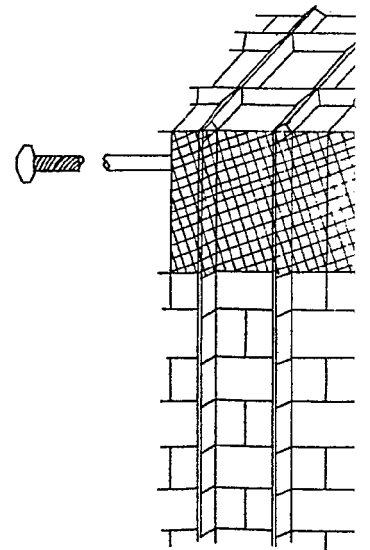

Fig. 28



403605

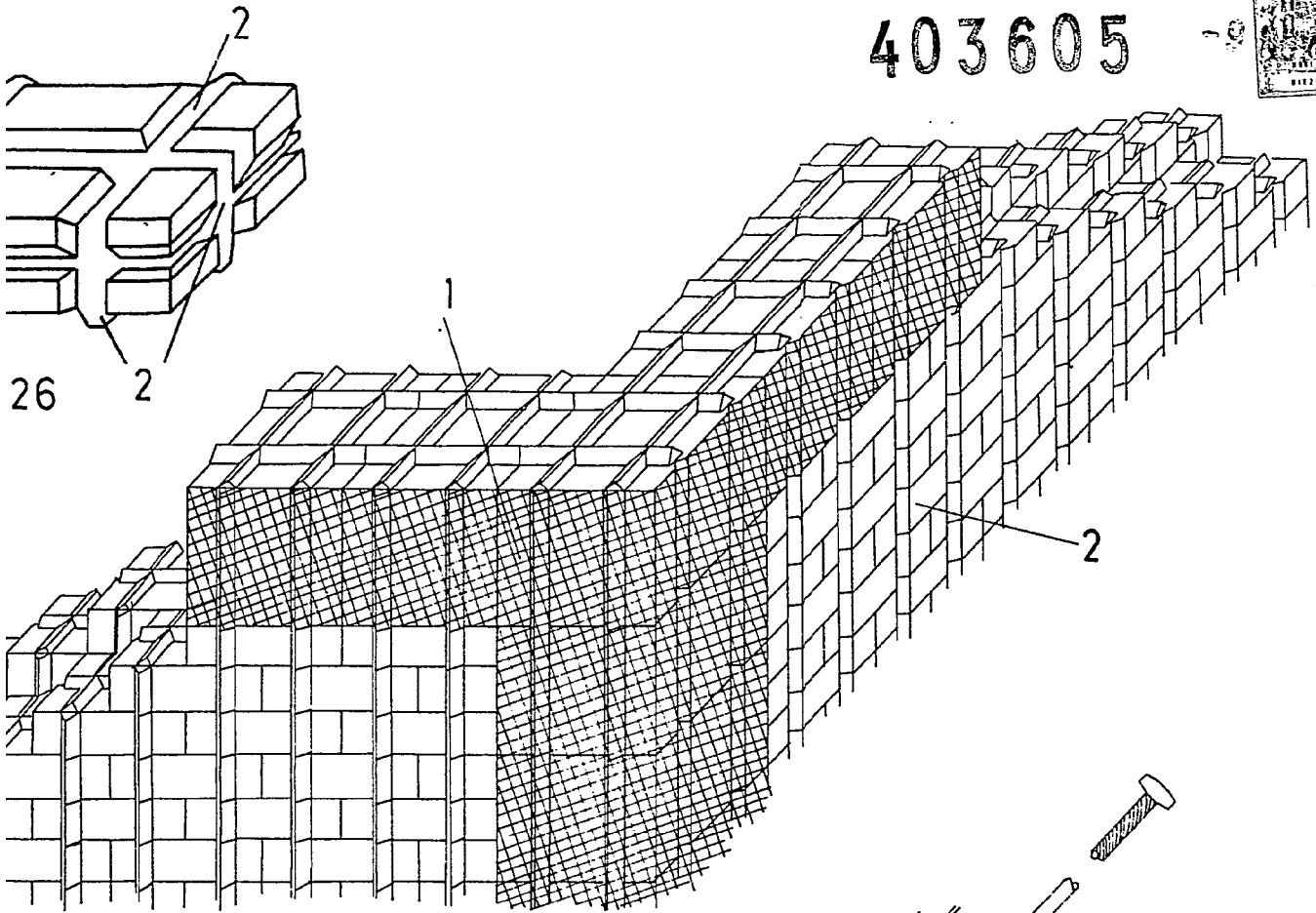

Fig. 38

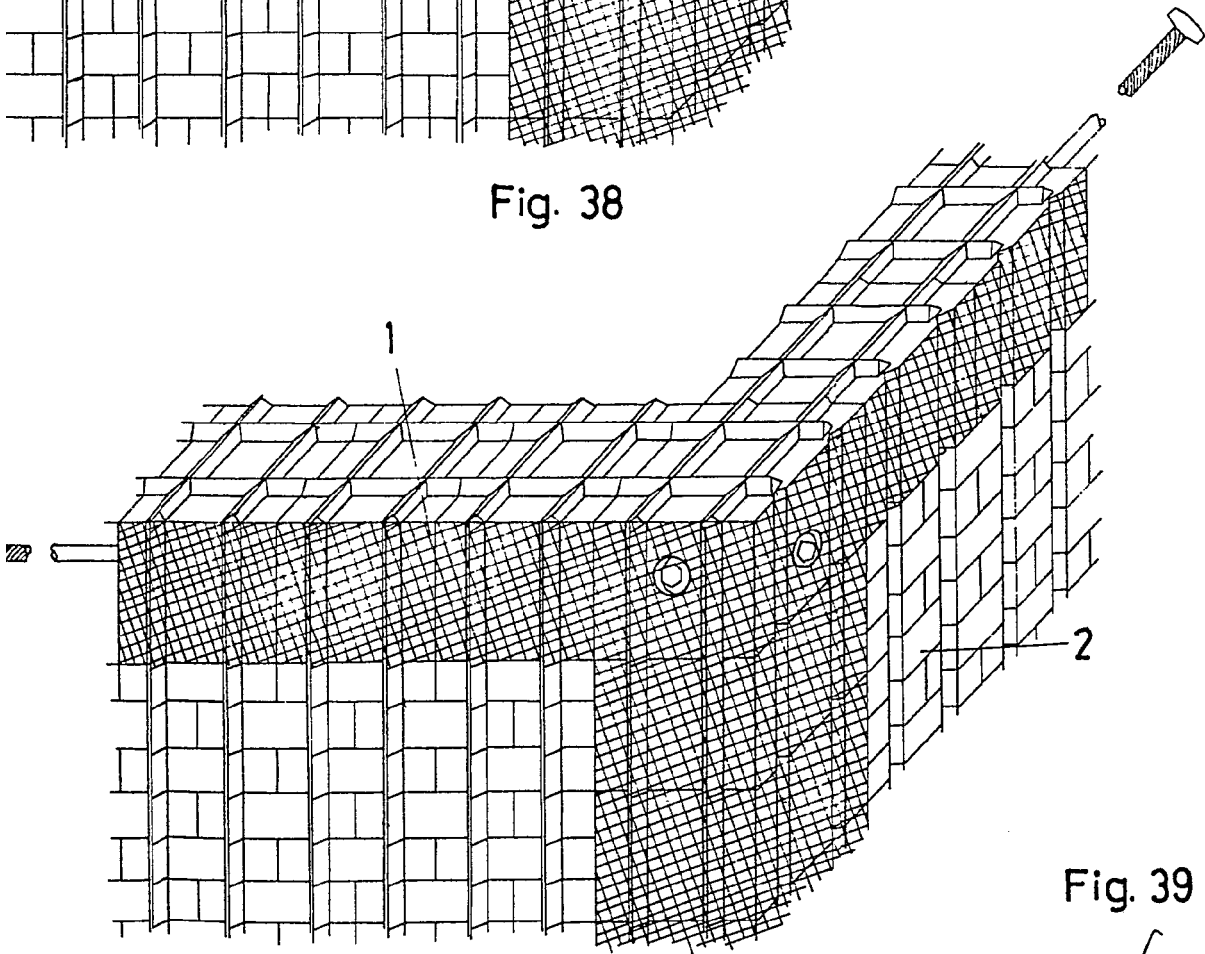

Fig. 39



403605

403605

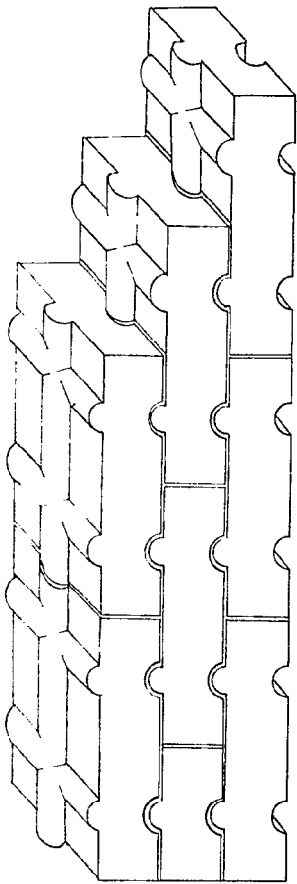

Fig. 29

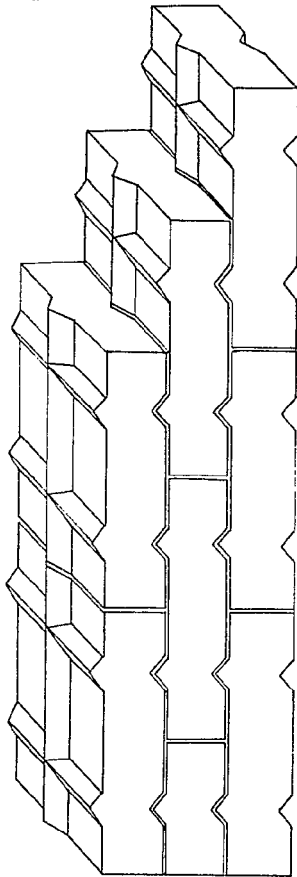

Fig. 30

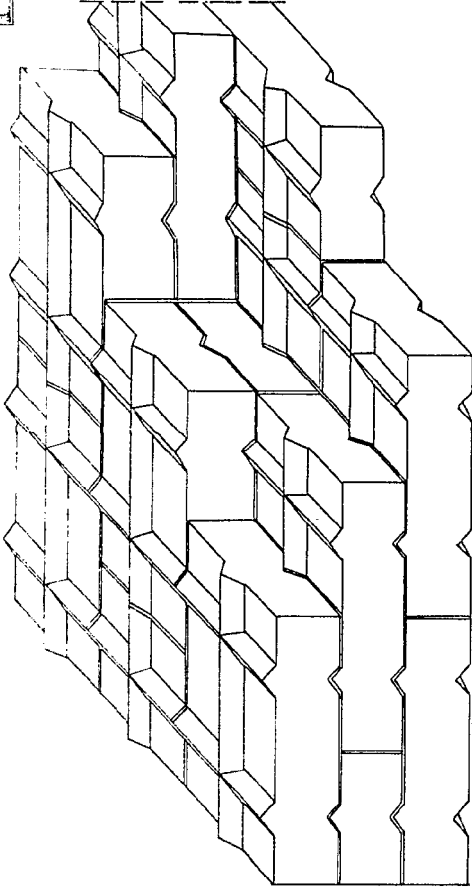

Fig. 31

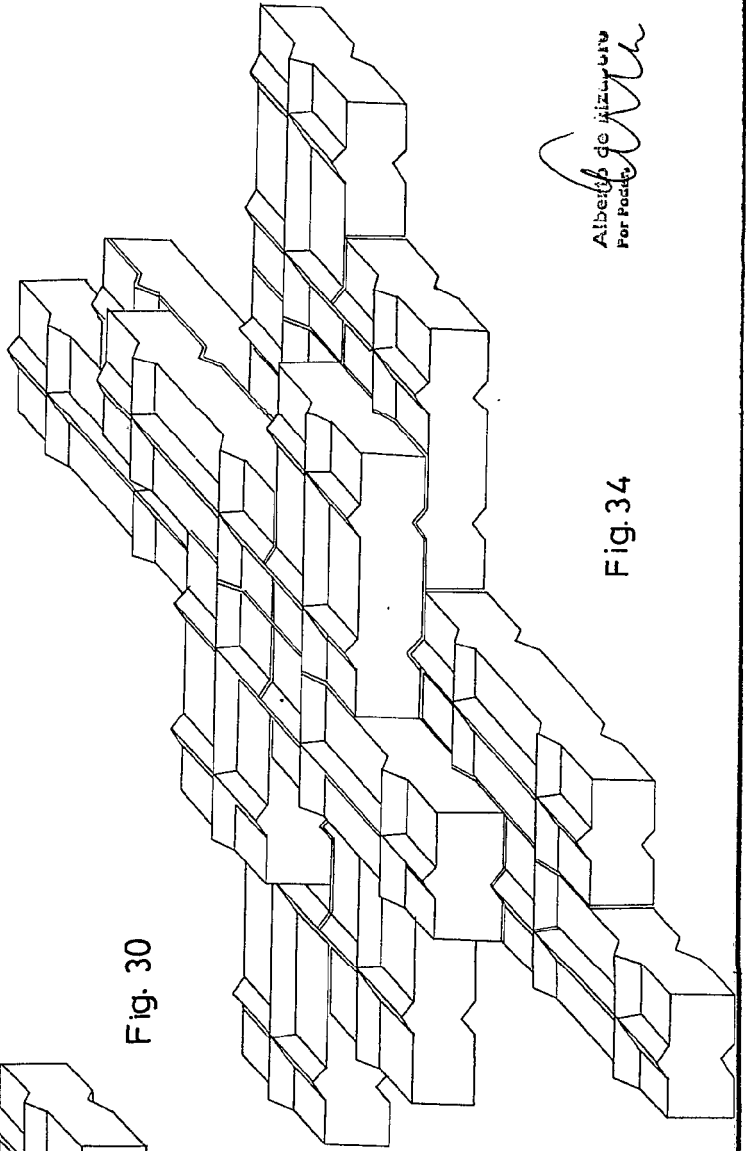

Fig. 32

Alberto de Aizcorua
For Pack

Fig. 34

403605



Fig. 29

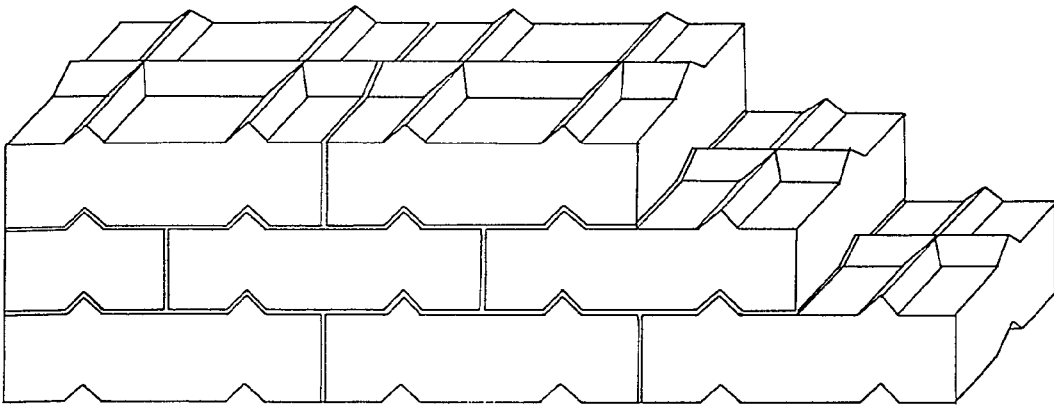

Fig. 32

Fig. 30

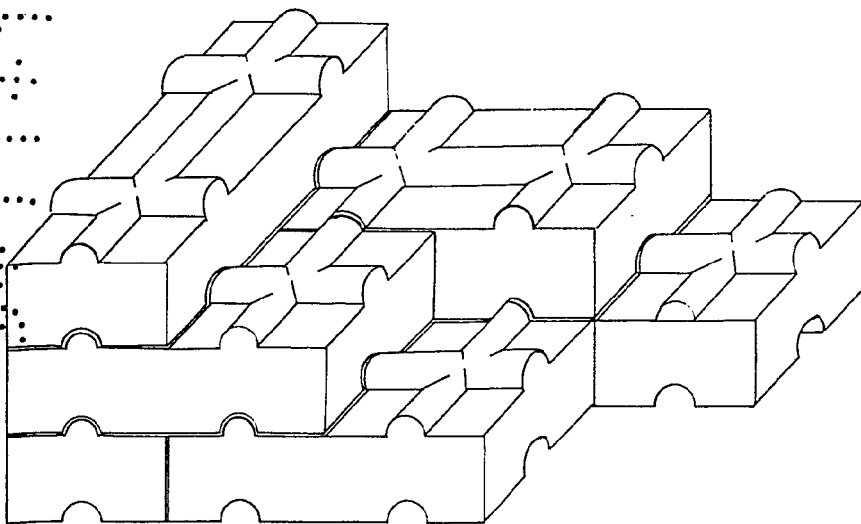
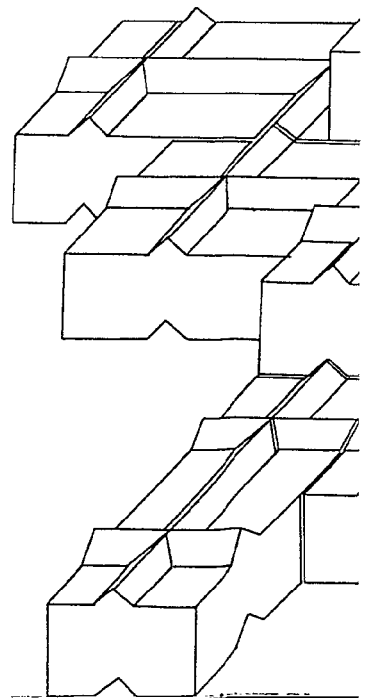

Fig. 31



403605

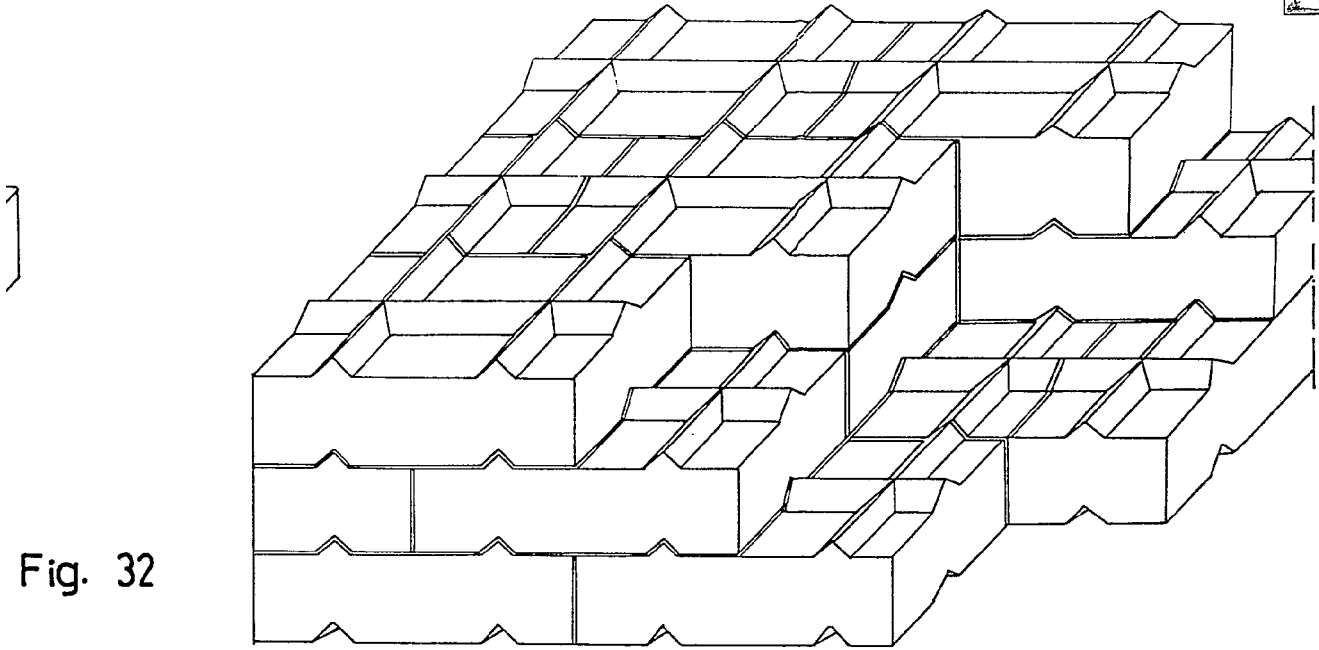

Fig. 32

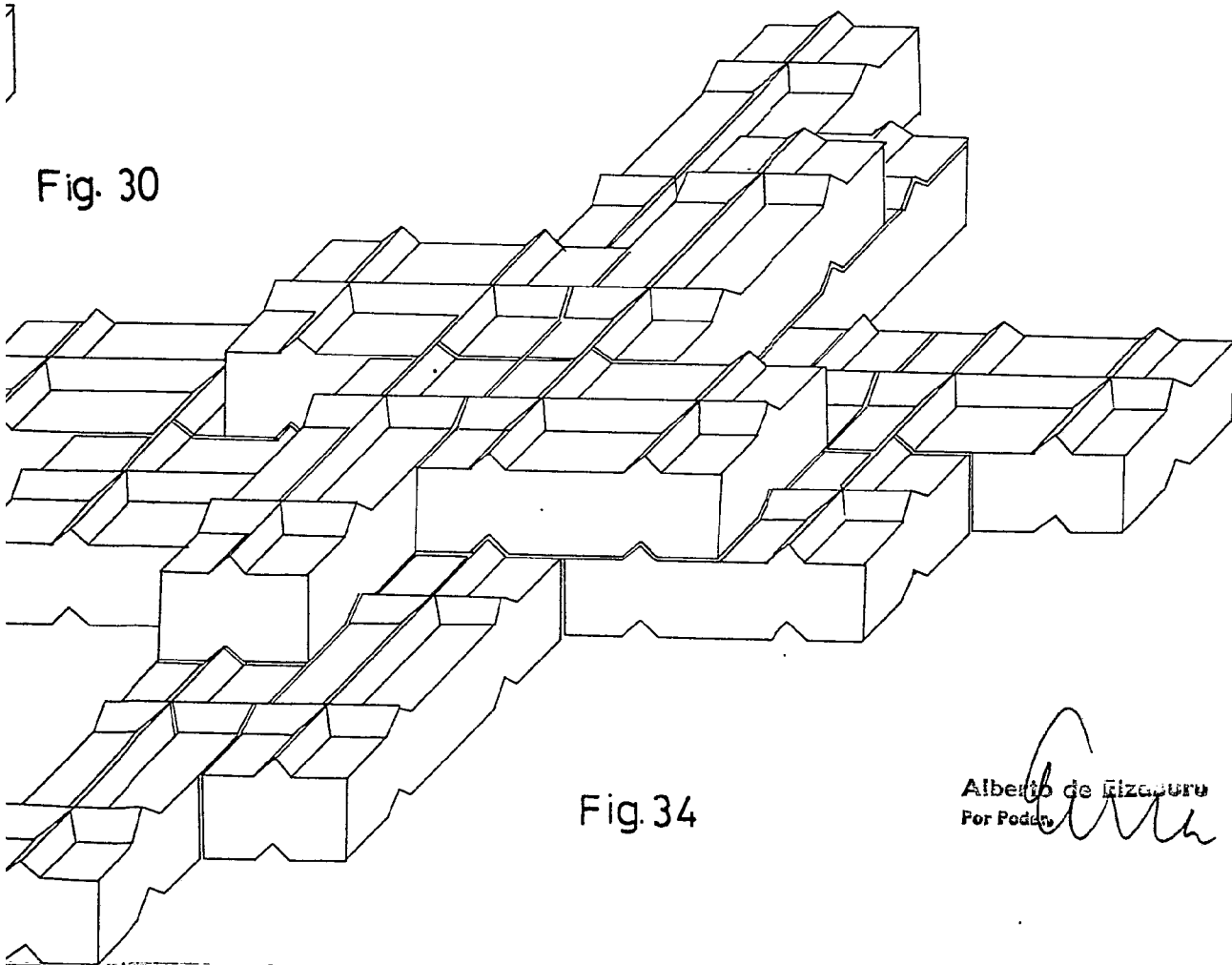

Fig. 30

Fig. 34

Alberto de Eizaguru
Por Poder

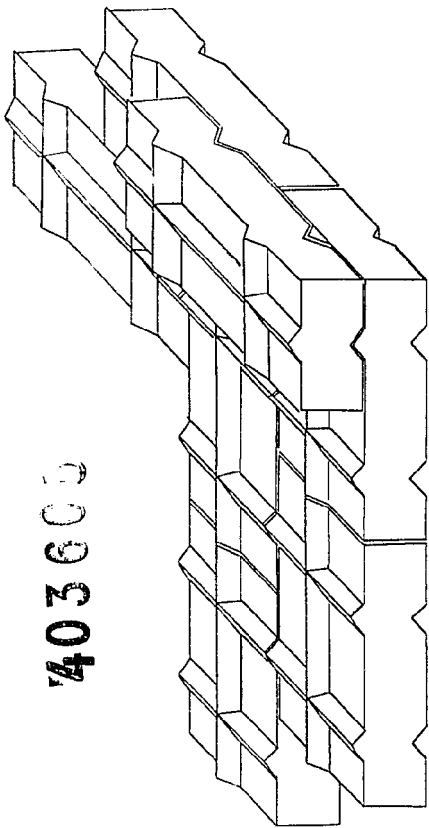

Fig. 33

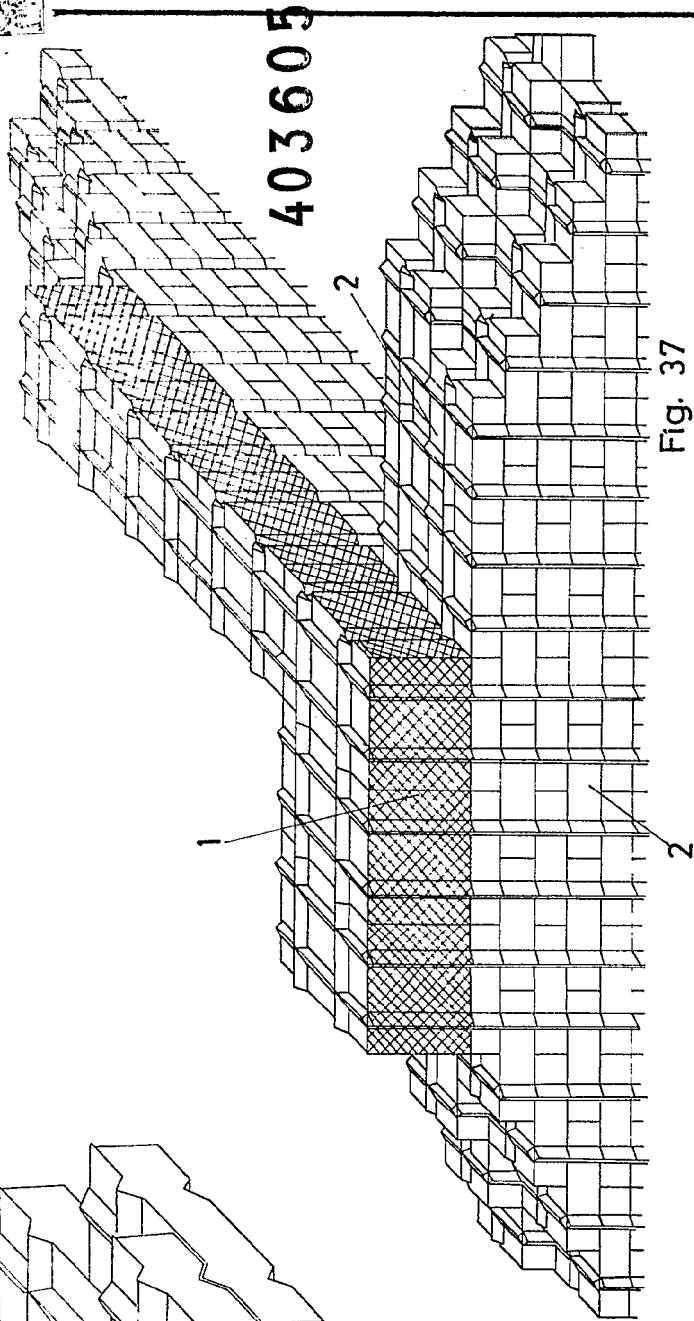

Fig. 37

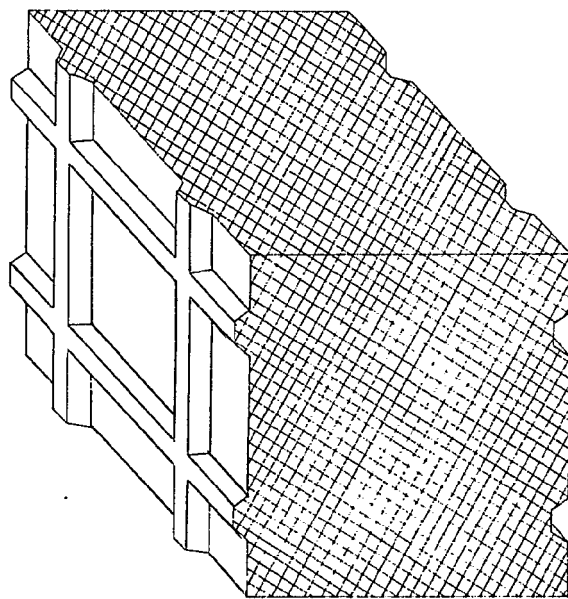

Fig. 37a

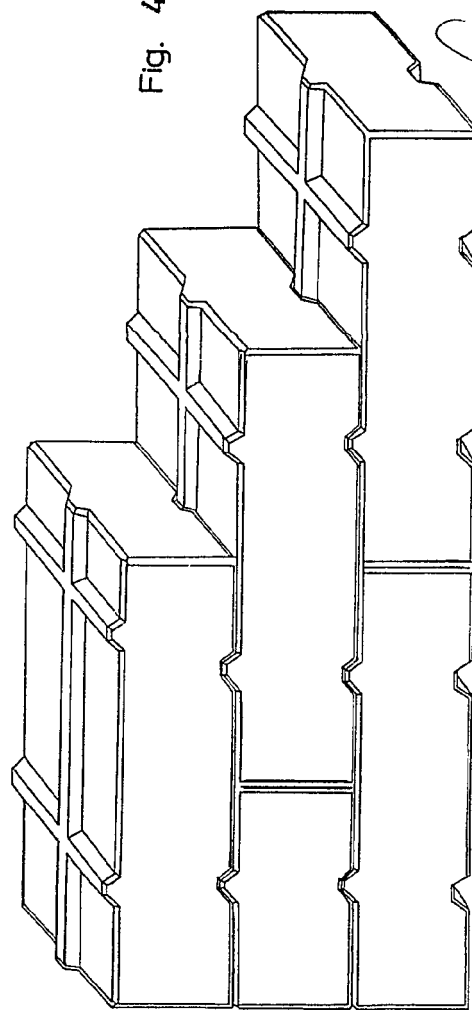

Fig. 44

403605

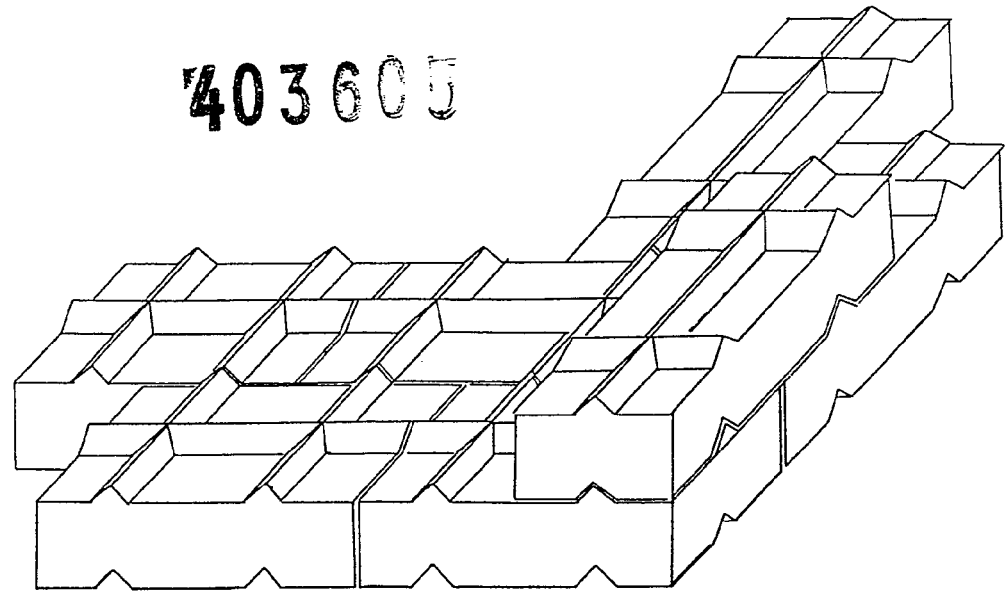

Fig. 33

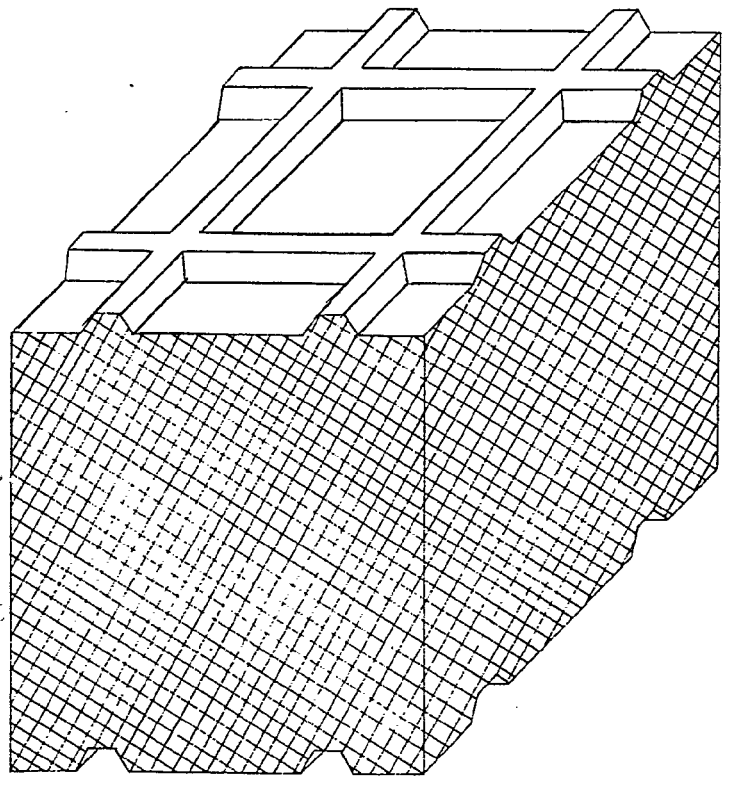
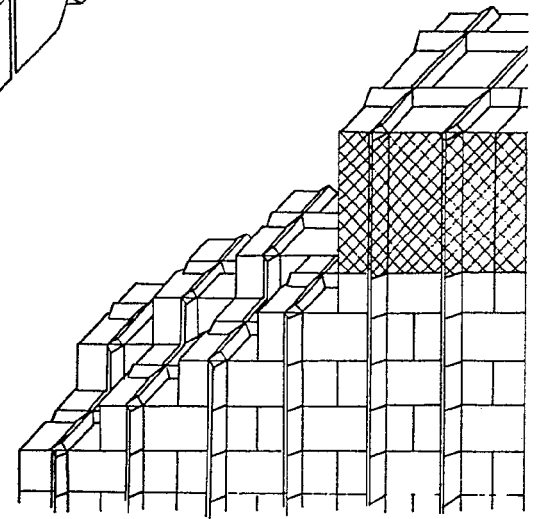
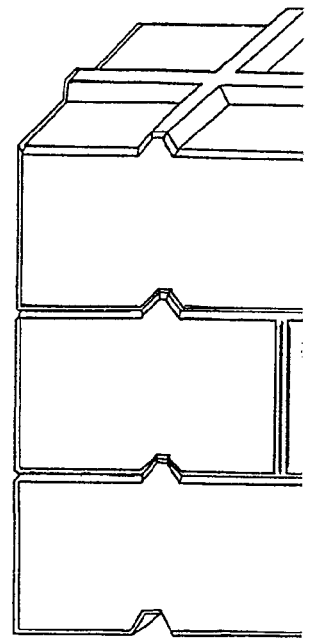
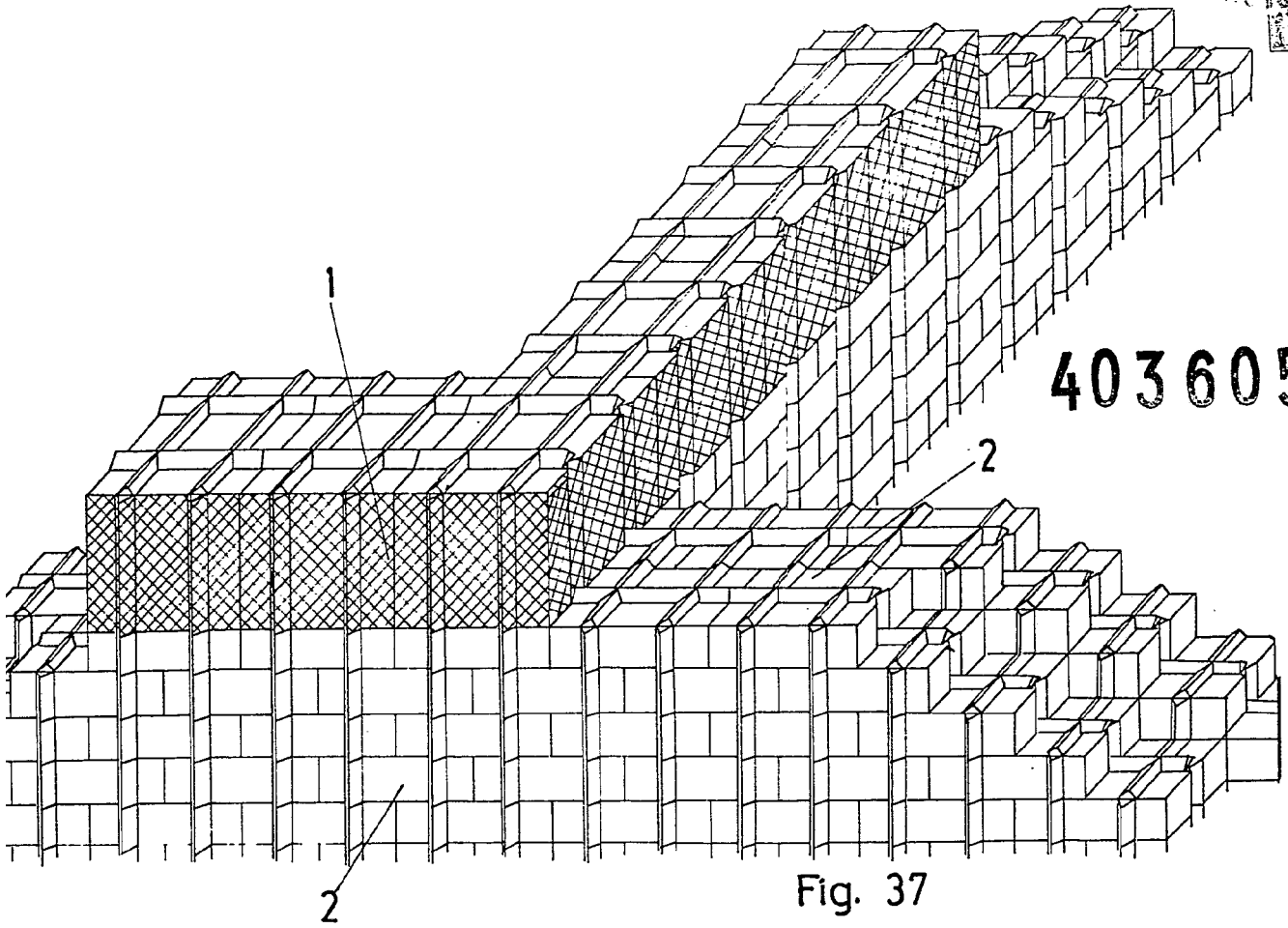

Fig. 37a





403605

Fig. 37

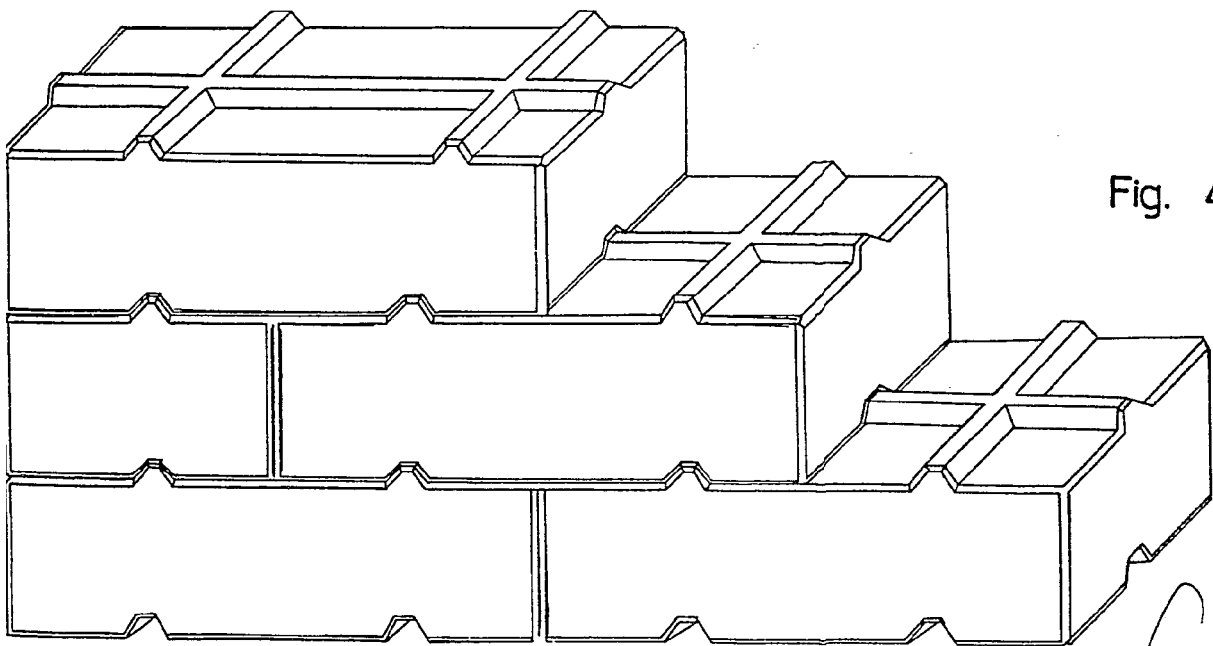

Fig. 44

403605

-9 NOV

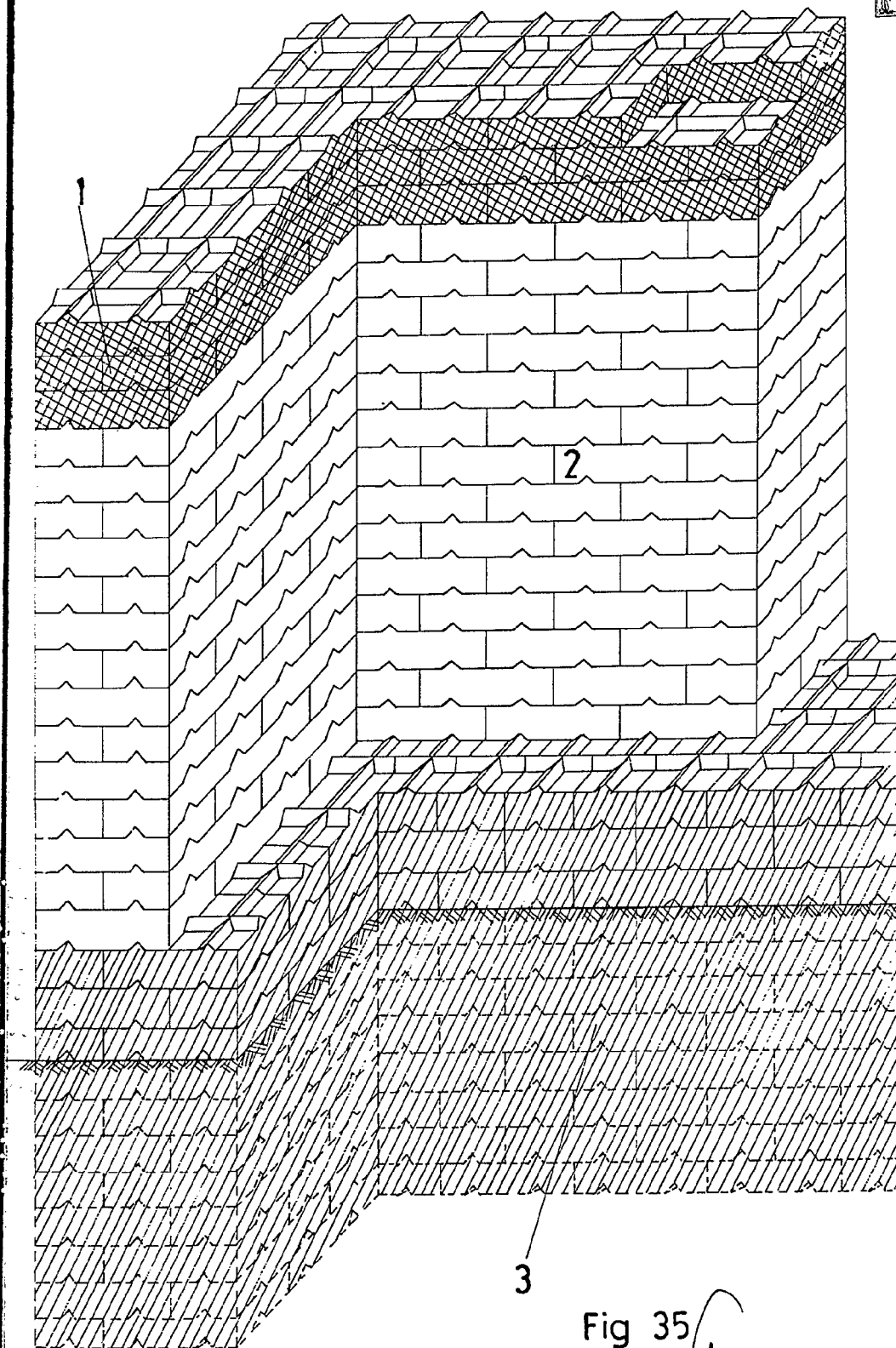
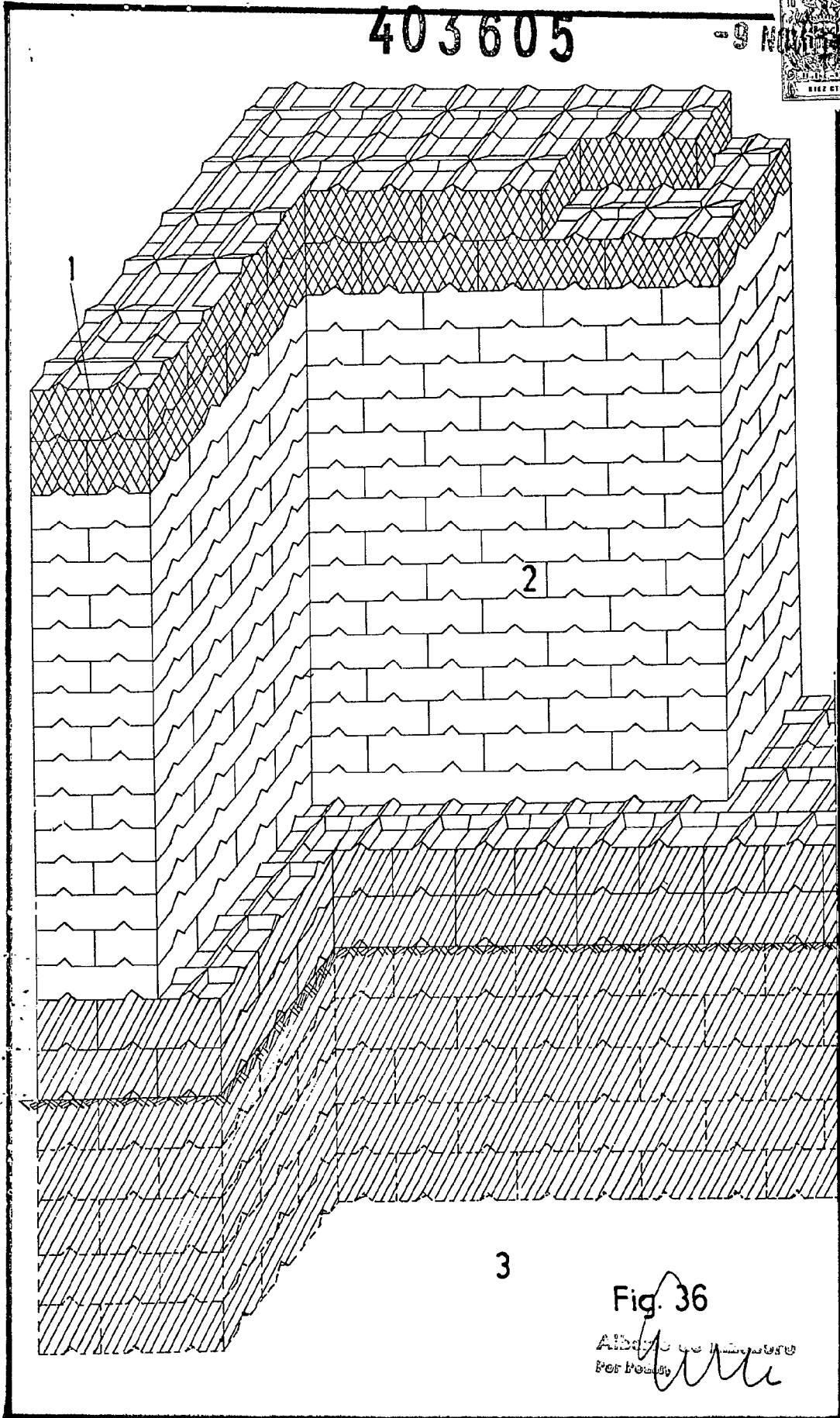

Fig 35

Alberto de Lizaso
Per Feder

403605

-9



3

Fig. 36

ALBANY ROOFING CO.
PER HEAD

403605

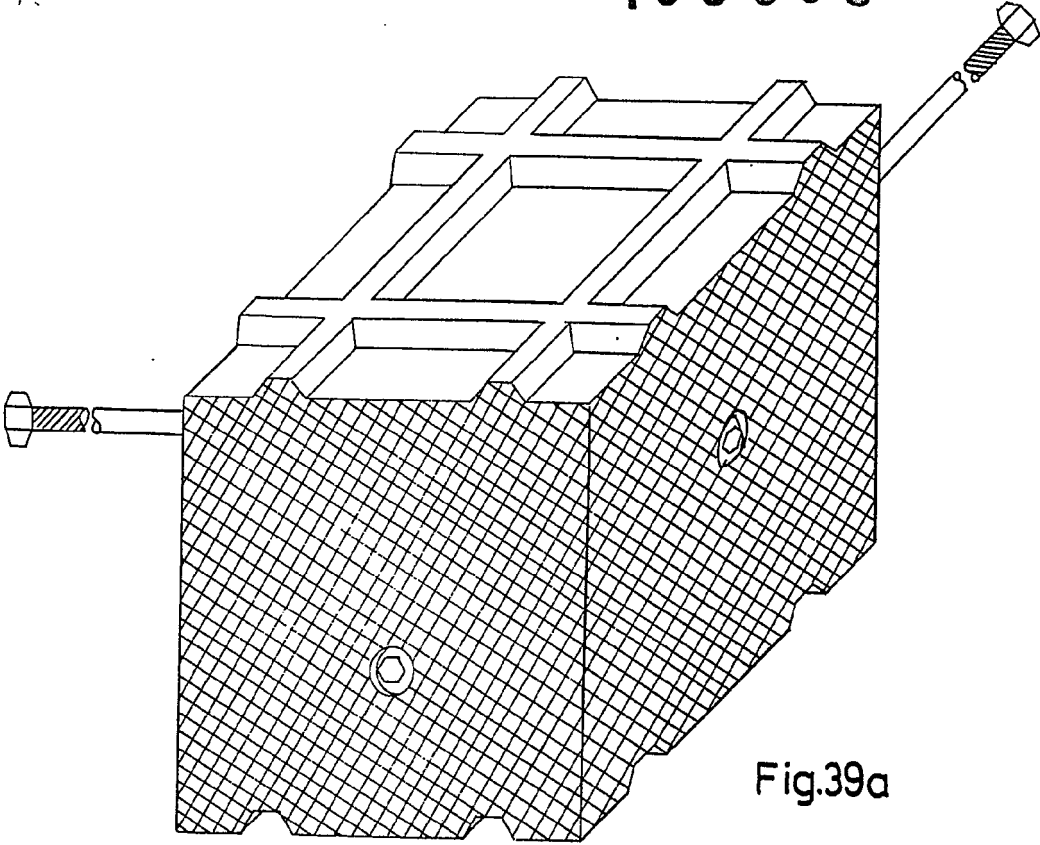

Fig. 39a

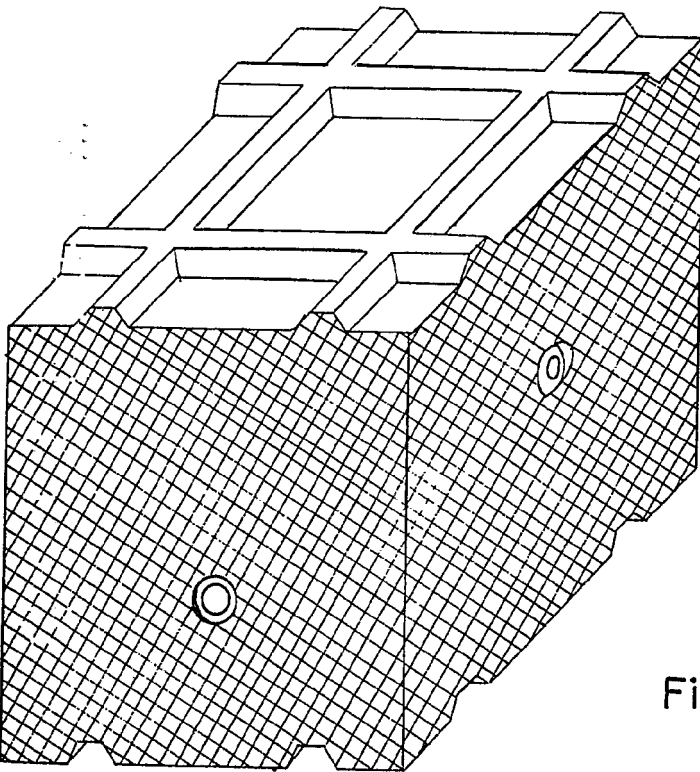

Fig. 39b

Alberto de Lizzadro
For Podestà

403605 9 NOV 1972

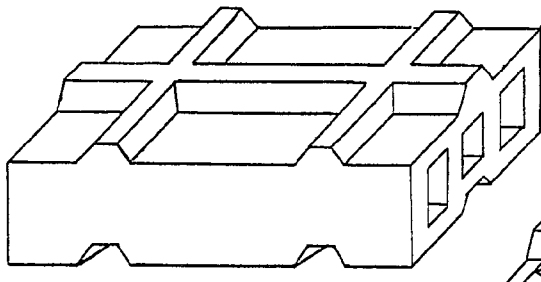

Fig. 40

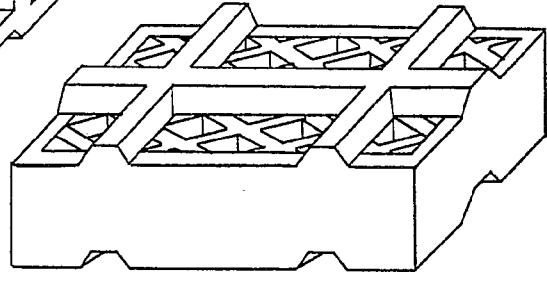

Fig. 40a

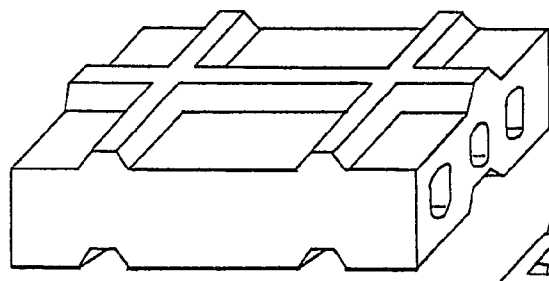

Fig. 40b

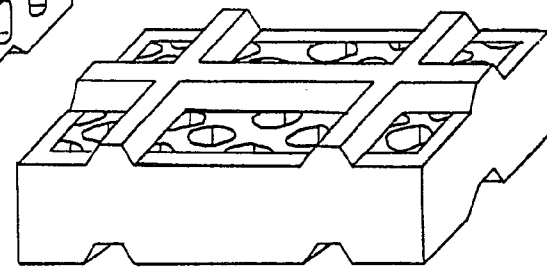

Fig. 40c

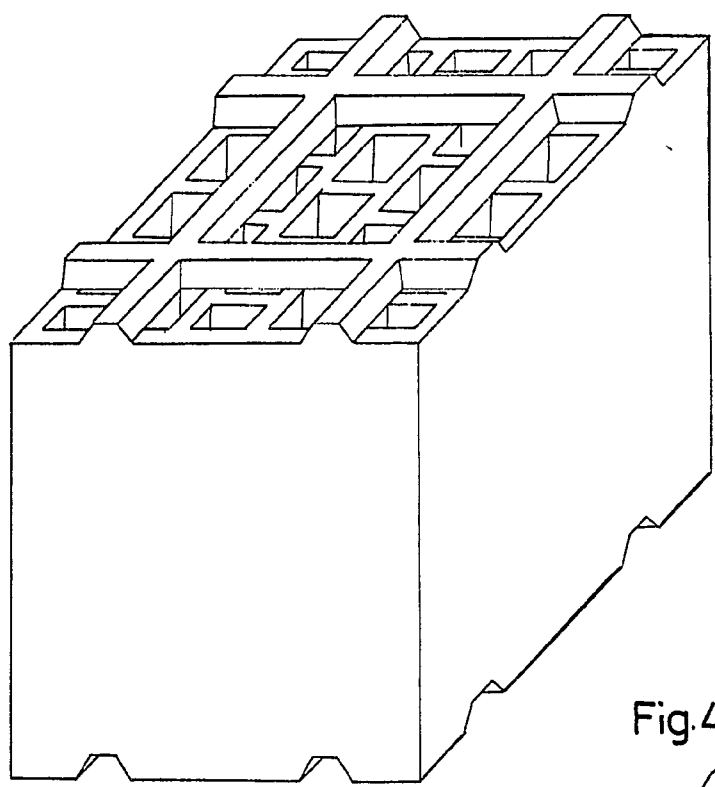

Fig. 41

403605

-9 NOV

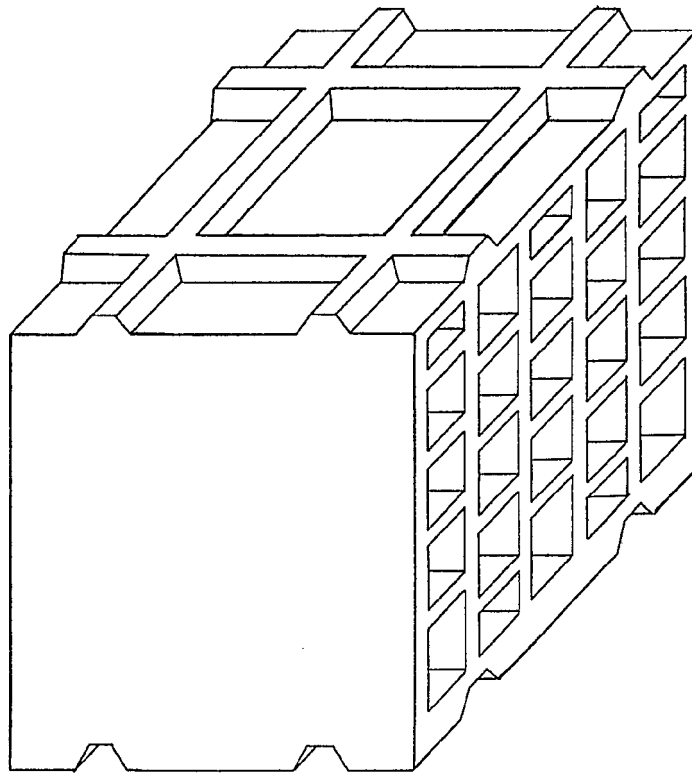

Fig. 42

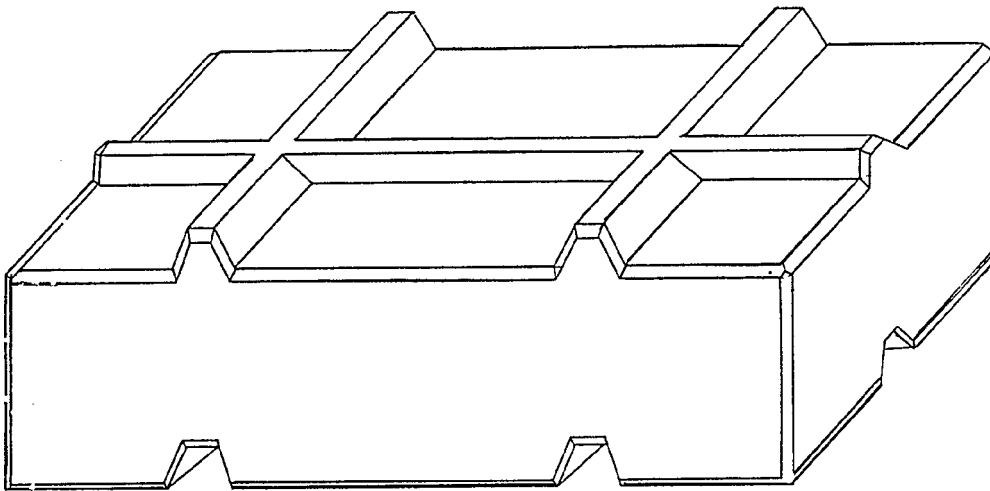

Fig. 43

Albert de Mendonça
Per Foz, *Arta*