

40255 09 MA



402556

Int. Cl.: B65D

SECCION TECNICA
CLASIFICACION I. P. C.
CLASE _____
SUBCLASE _____

M E M O R I A D E S C R I P T I V A

DE UN SEGUNDO CERTIFICADO DE ADICION EN ESPAÑA
A FAVOR DE DON ALFREDO Y DON IGNACIO BERROJAL-
BIZ MENDICUTE, DE NACIONALIDAD ESPAÑOLA, RESI-
DENTES EN DURANGO (VIZCAYA), Callebarria, 24

S o b r e

MEJORAS INTRODUCIDAS EN EL OBJETO DE LA PATENTE PRINCIPAL
NUMERO 281.558 SOBRE PROCEDIMIENTO RELATIVO A LA FABRICA-
CION DE ENVASES Y SU CIERRE, AMBOS DE UNA SOLA PIEZA.



El objeto de este segundo Certificado de Adición es mejorar notablemente tanto el sistema de cierre del envase como la distribución interior del mismo, respecto a lo protegido por la patente principal y el primer certi-

5.- ficado de adición número 283.281.

Con el fin de que se aprecien claramente estas mejoras, se acompaña a la presente memoria la oportuna hoja de dibujos, en la cual:

10.- La figura 1ª es una vista en perspectiva del envase.

Y la figura 2ª es una vista por la parte anterior mostrando el envase semiabierto.

15.- Refiriéndonos a la primera de ellas, podemos comprobar que el envase conserva las características reseñadas en los registros anteriores respecto a la unión de la tapa -1- y el cuerpo -2- por el mismo material en que ambos han sido obtenidos, formando un solo conjunto.

20.- El interior del cuerpo -1- está dividido en varios espacios por medio de sendos tabiques -3- dispuestos en sentido vertical sobre el fondo y que sobresalen de las paredes más estrechas del rectángulo que forma el cuerpo. Estos tabiques, cuya distribución en el interior que aparece en el dibujo se hace solamente a título demostrativo, tienen su extremo anterior redondeado -4- y dejan un espacio intermedio entre sí.

25.- Otra de las mejoras se relaciona con el sistema de cierre empleado. También en la figura 1ª puede comprobarse con detalle que en el borde anterior de la tapa -1-, tiene practicado un rebaje -5- hacia el interior de la misma, ligeramente redondeado en su iniciación y recto en el

30.-

402556



resto de su forma. En la parte más baja de este rebaje, ha sido formado un resalte -6- que tiene por objeto proporcionar un borde de agarre al cierre.

- 5.- Este cierre está compuesto por una pestaña -7-, formada por el mismo material en el cuerpo -2-. Esta pestaña presenta una primera sección anterior recta que quedará prácticamente al mismo nivel de la cara anterior, mientras que por la parte de atrás se prolonga en forma triangular, de manera que encaja perfectamente mediante una ligera presión en el resalte -6-.

La tapa -1- tiene practicado en su parte interior del borde, un resalte -8- el cual encajará perfectamente en un ligero rebaje existente en el borde interior del cuerpo -2-.

- 15.- Descrito suficientemente el objeto de la presente solicitud, solo queda hacer resaltar que será posible la introducción de cualquier modificación de forma o detalle que no altere sus características esenciales.

N O T A

- 20.- En resumen, la presente solicitud recaerá sobre las siguientes reivindicaciones.

- 25.- 1ª.- Mejoras introducidas en el objeto de la patente principal número 281.558 sobre "Procedimiento relativo a la fabricación de envases y su cierre, ambos de una sola pieza, caracterizadas porque el envase está dividido interiormente en varios espacios por sendos tabiques dispuestos en sentido vertical sobre el fondo, sobresaliendo de las paredes más estrechas del cuerpo, tabiques que tienen su extremo anterior redondado.

- 30.- 2ª.- Mejoras introducidas en el objeto de la pa-



- tente principal número 281.558 sobre "Procedimiento relativo a la fabricación de envases y su cierre, ambos de una sola pieza", caracterizadas porque en la parte anterior de la tapa, presenta un rebaje hacia el interior, el cual, en
- 5.- su borde inferior, lleva un resalte, sobre el cual engancha una pestaña que emerge de la parte anterior del cuerpo formada por una cara exterior plana y una cara interior triangular, la cual encajará en el borde de la tapa, presentando ésta en su borde interior un resalte que encaja
- 10.- en un rebaje practicado en el borde del cuerpo inferior, por su parte interior.

- 3ª.- MEJORAS INTRODUCIDAS EN EL OBJETO DE LA PATENTE PRINCIPAL NUMERO 281.558 SOBRE PROCEDIMIENTO RELATIVO A LA FABRICACION DE ENVASES Y SU CIERRE, AMBOS DE UNA SOLA PIEZA.
- 15.-

Según se describe en la presente memoria que consta de cuatro hojas escritas a máquina por una sola cara y dibujos.

Madrid a 9 Mayo 1972

402556

-9 MAY



FIG. 1

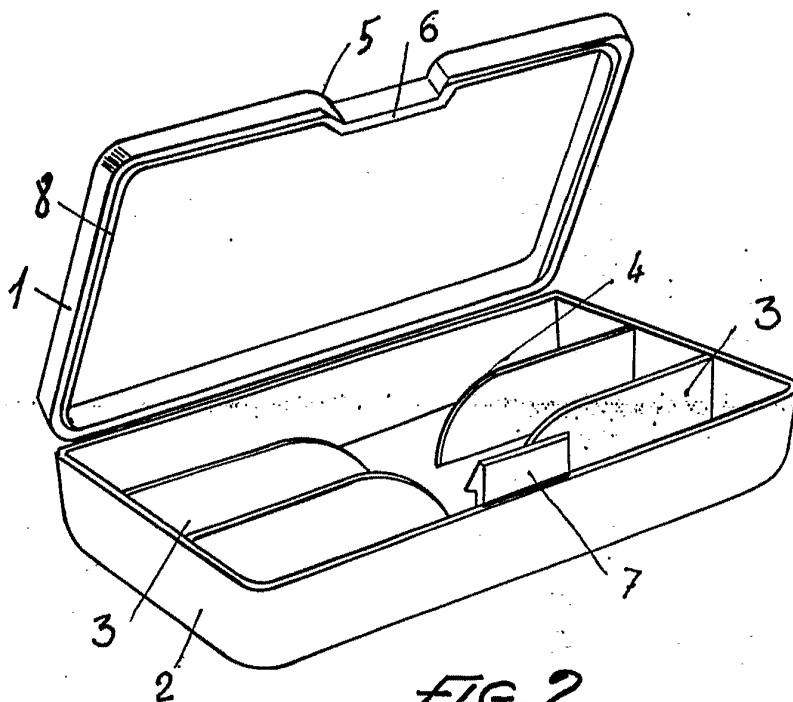
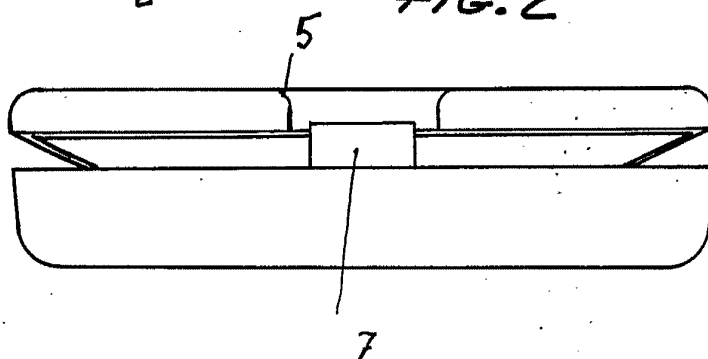

FIG. 2



Escala variable
Madrid:

9 MAYO 1972