

Int. Cl.: F25D

402235



SECCION TECNICA
CLASIFICACION I. P. C.
CLASE _____
SUBCLASE _____

MEMORIA DESCRIPTIVA

Para una PATENTE DE INVENCION, por veinte años,
cuyo registro se solicita para todo el territorio espa-
ñol a favor de don

FRANCISCO AZNAR MENENDEZ

de nacionalidad española, residente en Madrid, Ribera del
Manzanares nº 37, cuyo objeto recae en:

"PERFECCIONAMIENTOS INTRODUCIDOS EN LAS PUERTAS PARA NA-
VES FRIGORIFICAS"

Inventor: El solicitante.

402235

21-ABR-1972



Como su enunciado indica, la presente patente tiene por objeto ciertos perfeccionamientos introducidos en la construcción de puertas para naves frigoríficas.

5. Como es sobradamente conocido, las naves frigoríficas precisan, dadas las bajísimas temperaturas que se alcanzan en su interior, puertas que facilitando la entrada y salida en las mismas, presenten la misma garantía de hermeticidad y aislamiento que puedan tener las paredes fijas que forman dichas naves.
10. Ahora bien, cuando el paso se limita a una simple entrada para un hombre, no existe prácticamente inconveniente para conseguirlo puesto que un buen marco y una puerta perfectamente aislada con sus bisagras y cierre de presión será suficiente. Pero si la entrada se prevee para, por ejemplo, carretillas, etc. el problema es más complejo puesto que la parte inferior del marco no puede en ninguna forma obstaculizar el paso de los vehículos, las bisagras (caso de emplearse) tendrían que ser enormes y muy resistentes, puesto que el peso de la puerta (desde 400 Kgrs. en adelante) podría desgarrarlas y la operación de cerrado, dado dicho gran peso, se hace muy difícil.
15. 20. 24. Por este motivo, se recurre en estos casos a



las puertas de corredera suspendidas de carriles que una vez deslizadas hasta el hueco de la pared son presionadas contra el mismo para conseguir la total hermeticidad de la nave.

5. Para efectuar esta operación se han desarrollado muchos sistemas, pero unos adolecen de una imperfección que las hace prácticamente inútiles para el fin previsto y otras, más perfectas, en cuanto a conseguir su misión de cierre aislante, son portadoras de mecanismos tan complicados que las hacen difícilmente asequibles.

10. Por este motivo, la presente invención trata de paliar estos inconvenientes introduciendo unos perfeccionamientos en su construcción que eliminan muchos de los elementos empleados hasta la fecha, aportando nuevas realizaciones que, en la práctica, son sencillas de construir, todo ello sin perder para nada la eficacia exigida a este tipo de puertas.

15. En esencia, una puerta según la invención está formada de un panel de grosor apropiado que forma la puerta propiamente dicha, con una armadura interior a base de tirantes metálicos y un relleno a base de una materia aislante apropiada para la temperatura interior de la nave.

20. Dicho panel o puerta es soportada por medio de rieles deslizantes que la mantienen suspendida para su colocación el hueco correspondiente de la pared o a los lados de la misma.

25. Entre dichos rieles y el panel de puerta, se intercala un dispositivo mediante el cual la puerta puen-



de ser obligada a ajustarse a los bordes y suelo del hueco efectuando un ajuste perfecto facilitado por el propio peso de la puerta.

5. Para esta operación la puerta va provista de una epalanca central que accionada manualmente, bien desde fuera o desde dentro a través del propio eje pasante, impulsa una barra que a su vez actúa sobre un juego de barras unidas rígidamente en paralelo; de una de estas barras pende la puerta por medio de tirantes fijos a su parte superior, mientras que en la otra barra se adaptan otros tirantes que por su parte superior se deslizan por los carriles fijos a la pared.

10. Así mismo, cuando la puerta realiza su movimiento de descenso y aproximación (en un solo movimiento) para cerrar el hueco, sendos pivotes laterales del panel son obligados a deslizarse por una superficie inclinada fijada a las paredes de la nave, por lo que el dispositivo antes indicado ve facilitada su labor con estos pivotes sin necesidad de empujar la puerta para mayor seguridad del cierre.

15. Para conseguir, después de colocada la puerta sobre el hueco la máxima garantía de hermeticidad, se la provee de un perfil interior e inferior flexible, justo en la zona de contacto con un marco que en su interior es portador de un cordón desescarchador, a cuyo efecto el marco se conforma de manera especial especial que, no impidiendo el aislamiento general de las paredes de la nave contenga dicho desescarchador y la protección de esquina necesaria para salvaguardarlo de los golpes de los vehículos que entren en la nave.
- 20.
- 25.
- 30.



- Finalmente, para evitar golpes a la puerta en su deslizamiento por las paredes hacia el hueco o viceversa, se prevee un canal bajo el riel de suspensión en el que se desliza un brazo que parte del tirante de suspensión de la barra al riel, efectuándose la unión entre el brazo y el tirante mediante tornillos o similar que permitan el ajuste perfecto cuando por desgaste lógico de los componentes de la puerta pueda presentar holguras, causa de cabeceo de la misma.
- 5.
10. A la presente memoria descriptiva se acompaña una hoja de dibujos en la que a título de ejemplo ilustrativo no limitativo,
- La FIGURA 1, muestra una vista esquemática de la puerta y del dispositivo de accionamiento, y
15. La FIGURA 2, una sección del marco fijo al borde de las paredes de la nave.
- En lo que sigue se hará una descripción con arreglo a dichas figuras, pudiendo observar que un panel -1- o puerta propiamente dicha, presenta una palanca -2- cuyo eje de giro -3- está unido a ella y traspasa a la puerta con objeto de poder ser accionada desde el interior mediante una manivela apropiada.
- 20.
- Por la zona opuesta a la de accionamiento, la palanca -2- está limitada en su recorrido mediante un tope regulable -4- fijado a la puerta, mientras que en su centro y al lado opuesto del eje pivota una palanca -5- que se prolonga por encima de la puerta -1- donde pivotalmente se une a una palanca -6- fijada a sondas barras paralelas -7- y -8- unidas mediante piezas fijas
- 25.
30. a ambas -9- entre las que se intercalan unos tirantes



5. -10- pivotantes en la barra -7- y otros tirantes superiores -11- que pivotan en la barra -8-. Los tirantes -10- se encuentran unidos inferiormente a la parte superior de la puerta -1- mientras que los tirantes -11- se encuentran unidos superiormente al riel -12- de suspensión y deslizamiento, presentando un brazo regulable -13- que se desliza en un canal -14- que evita su vabeceo.

10. La puerta -1- presenta en sus costados unos pivotes -15- que se deslizan, cuando dicha puerta cae, en superficies inclinadas -16- fijadas a las paredes de la nave -17- mientras que su borde interior está provisto de perfiles flexibles -18- previstos para su ajuste perfecto sobre el marco del hueco de la nave.

15. El marco del hueco de la nave -17- está formado por un perfil -19-, por ejemplo, de madera revestida de una capa de materia aislante -20-, y presenta un canal -21-, donde se introduce el cordón desescarchador -22-, cerrado por una pletina inoxidable -23- y un rebaje al que se acopla el protector de esquina -24-

20. De esta manera, cuando la palanca -2- de accionamiento se encuentra en la posición mostrada por la figura 1, la puerta -1- se encuentra suspendida y su peso, transmitido por la barra -5- a dicha palanca, la obliga a permanecer en esta posición contra el tope regulable -4- fijado a la puerta -1-.

25. Cuando la palanca -2- es accionada hacia arriba, transmite un movimiento de ascenso al girar sobre su eje fijo -3-, para después descender al sobrepasar la vertical con dicho eje, por lo que la puerta descenderá a su vez.

30-

31.



5. Asi mismo, el movimiento descendente de la puerta, en virtud del diferente punto de pivotado de los tirantes -10- y -11- sobre las barras -7- y -8-, se convierte en un movimiento de aproximación hacia el hueco de la pared, hasta que se apoya totalmente sobre el marco, labor que se ve facilitada mediante los pivotes -15- deslizando en las superficies inclinadas -16- de las paredes de la nave.

10. Como es lógico en los perfeccionamientos descritos caben modificaciones de forma (como por ejemplo, sustituir las barras por una superficie en la que pivoten los demás elementos) pero que por no ser esenciales al fin perseguido, se considerarán incluidos en dichos perfeccionamientos siempre que no afecten a su esencialidad característica.

15.

N O T A

Una vez descrito suficientemente el alcance de la presente patente, se declaran de novedad y propia invención las siguientes

R E I V I N D I C A C I O N E S

20.

1ª.- Perfeccionamientos introducidos en las puertas para naves frigoríficas, que se caracterizan porque se prevee sobre un panel de puerta perfectamente asilante, la sujección para una palanca con eje de giro fijado a ella y que atraviesa al panel, cuya palanca acciona a una barra pivotante en ella y tiene limitado su recorrido por un tope regulable fijo al panel.

25.

27.





2ª.- Perfeccionamientos introducidos en las puertas para naves frigoríficas, según la reivindicación anterior, que se caracterizan porque la barra fija a la palanca de la puerta acciona a otra palanca colocada sobre la puerta y que está unida a dos barras paralelas en las que pivotan los soportes de la puerta y los colgadores de la misma.

5.

3ª.- Perfeccionamientos introducidos en las puertas para naves frigoríficas, según las reivindicaciones anteriores, que se caracterizan porque los colgadores de la puerta se deslizan superiormente en un riel y presentan un brazo posterior regulable cuyo extremo se desliza a su vez en un canal colocado bajo dicho riel.

10.

4ª.- Perfeccionamientos introducidos en las puertas para naves frigoríficas, según las reivindicaciones anteriores, que se caracterizan porque la puerta está provista en sus costados de pivotes que se deslizan en superficies inclinadas fijadas a las paredes de la nave junto a los marcos del hueco de puerta.

15.

20.

5ª.- Perfeccionamientos introducidos en las puertas para naves frigoríficas, según las reivindicaciones anteriores que se caracterizan por la disposición de un perfil flexible que se adhiere a la puerta y topa contra el marco y suelo del hueco de puerta, presentando dicho marco una configuración que prevee un canal para alojamiento del cordón desescarchador cerrado por un perfil inoxidable y un rebaje para el guardavivos correspondiente.

25.

29.





5. 6ª.- Perfeccionamientos introducidos en las puertas para naves frigoríficas, según las reivindicaciones anteriores, que se caracterizan porque el eje de la palanca de accionamiento se encuentra situado entre la barra de transmisión y el tope que limita su recorrido, y presenta en la parte interior de la puerta medios para el manejo de la palanca desde el interior.

10. 7ª.- PERFECCIONAMIENTOS INTRODUCIDOS EN LAS PUERTAS PARA NAVES FRIGORIFICAS.

15. Tal y como se describe y reivindica en la presente memoria descriptiva que consta de ocho hojas escritas a máquina por una sola de sus caras a dos espacios y en una hoja de dibujos que a la misma se acompañan.

16. Madrid, veintiocho de abril de 1.972.

JOSE M.ª AYMAT GONZALEZ
Por Poder

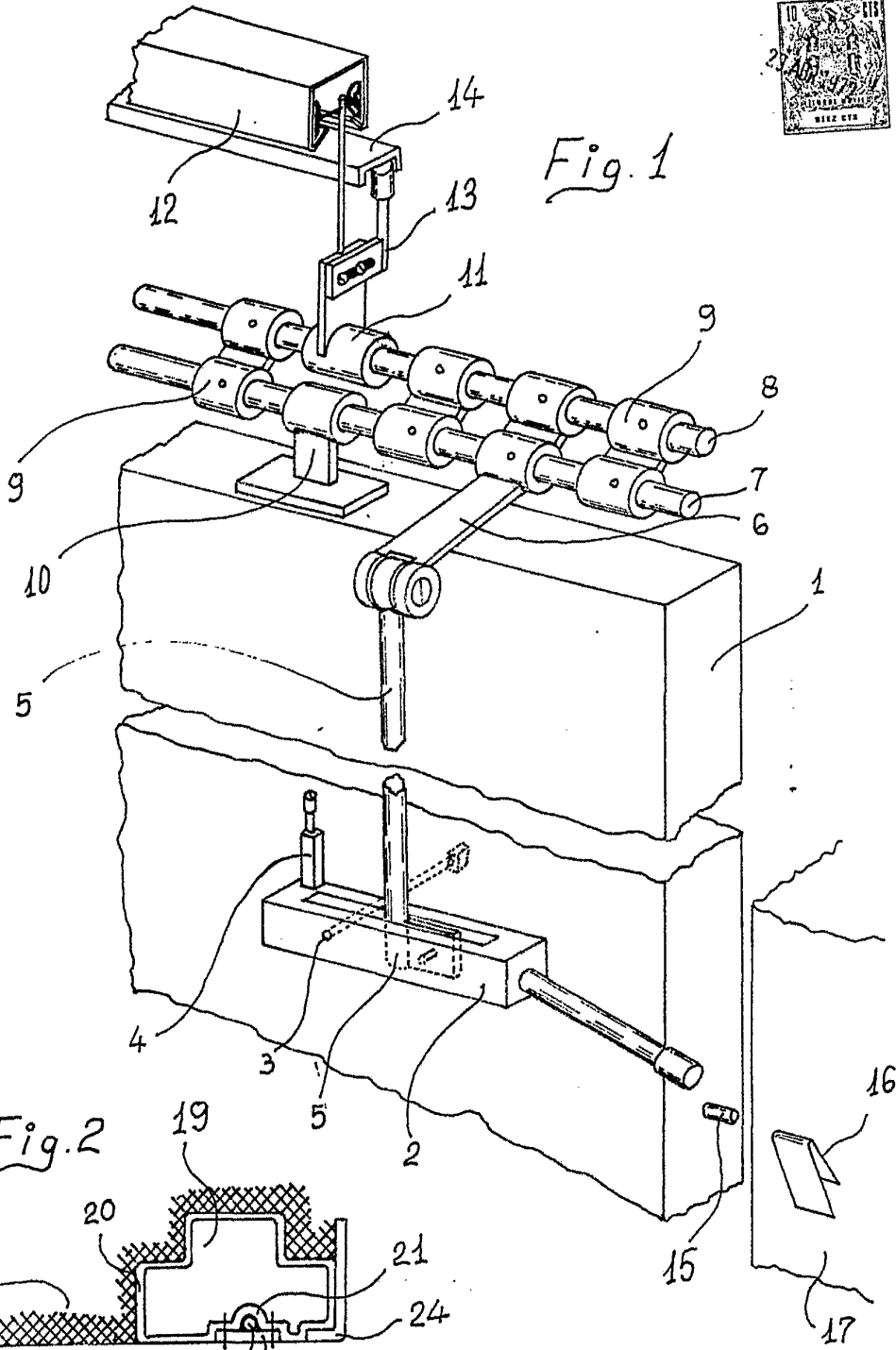

Fig. 1

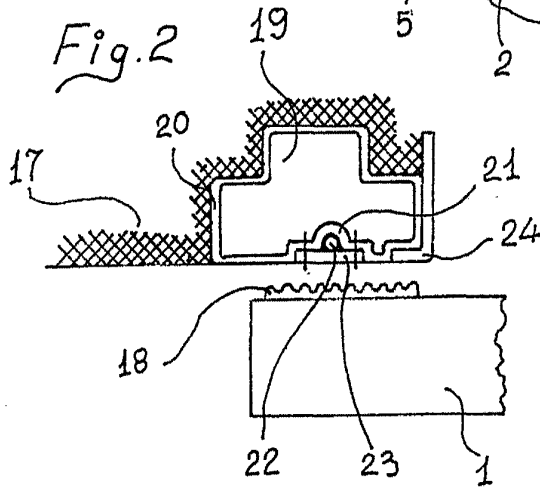

Fig. 2

MADRID, 29.ABR.1972

Patent signature and stamp area.

Escala variable.