

401726

401726
401726



SECCION TECNICA
CLASIFICACION I. P. C.
CLASE _____
CLASE _____

MEMORIA DESCRIPTIVA

correspondiente a la solicitud de una

PATENTE DE INVENCION

Int. Cl.: F16M, B60R

Solicitante: DUCELLIER & CIE.

Domicilio: 23 Rue Alexandre-Dumas, 75-PARIS-XI,
Francia.

Enunciado: "DISPOSITIVO DE FIJACION ORIENTABLE
DEL TIPO DE ROTULA"

Prioridad: De la solicitud de patente francesa
Nº 71.13162 del 14 de Abril de 1.971

MP.

401726 | 13



El presente invento se refiere a un dispositivo de rótula que permite sujetar de manera orientable un proyector en un elemento de la carrocería de un vehículo, por medio de un sombrerete esférico que está realizado en el cuerpo del proyector y que puede ser bloqueado en un asiento de apoyo esférico de un soporte con la ayuda de un tornillo de apriete cuya cabeza se apoya, mediante otro asiento esférico, en el interior del sombrerete.

Se sabe que ciertos proyectores, en particular los proyectores de complemento de los vehículos automóviles, están generalmente sujetos bien por debajo bien por encima del parachoques, o bien en una parte de la rejilla del radiador o en cualquier otro elemento de la carrocería de dichos vehículos, pudiendo los diferentes planos de apoyo variar desde una posición horizontal hasta una posición vertical.

Para cada tipo de vehículo o para cualquier forma diferente de carrocería o de sus elementos, conviene por tanto prever una fijación nueva o bien añadir un soporte intermedio para sujetar el proyector.

El invento tiene por objeto sobrellevar todas las dificultades de fijación y todos los inconvenientes creados por la diversidad de las formas de carrocerías y de sus elementos.

A este efecto, el dispositivo de fijación según el invento, del tipo definido más arriba, está caracterizado porque el soporte se presenta bajo la forma de un casquillo dividido en dos partes según un plano transversal oblicuo, con relación al eje geométrico del casquillo, situando el elemento de carrocería en el cual ha



de sujetarse el proyector, gracias a lo cual, en el momento del bloqueo bajo la acción del tornillo de apriete, el elemento de carrocería atravesado por dicho tornillo queda fuertemente aprisionado entre las superficies oblicuas opuestas de dichas partes del casquillo que se superponen por una y otra parte de dicho elemento, asegurando así la inmovilización del proyector en su soporte.

Según otra característica del invento, el plano oblicuo de división del casquillo de soporte está inclinado en un ángulo de 45° con relación al eje geométrico de dicho casquillo, eje en torno al cual puede pivotar; gracias a lo cual, el elemento de carrocería en el cual está sujeto el proyector puede pasar desde una posición horizontal hasta una posición vertical, sin modificar la dirección del eje óptico de dicho proyector.

Un modo de realización del dispositivo según el invento se describirá más detalladamente en lo que sigue, a título de ejemplo indicativo y no limitativo, con referencia al dibujo adjunto en el cual:

Las figuras 1 y 2 representan un proyector, parcialmente en elevación, provisto de un dispositivo de fijación, y parcialmente en corte axial de acuerdo con el invento, sujeto en un elemento de carrocería respectivamente en posición horizontal y en posición vertical; y

La figura 3 representa a mayor escala el casquillo de soporte.

El proyector representado en las figuras incluye esencialmente un cuerpo 1 que está cerrado en la parte delantera por una puerta anular 2 y por un cristal 3, y que está sujeto en un elemento 4 de la carrocería del

401726



vehículo por un dispositivo de fijación orientable del tipo de rótula, designado en su conjunto por el número de referencia 5.

5 En la proximidad de la base del cuerpo del proyector está realizada por embutición una base 6 que se presenta bajo la forma de un sombrerete esférico con cavidad orientada hacia el interior del cuerpo 1 y que se apoya sobre un asiento esférico 7 de un casquillo 8.

10 En el sombrerete esférico 6 está alojada la cabeza 9 de un tornillo de apriete 10 cuyo vástago 11 atraviesa dicho sombrerete y el casquillo 8 por sus aberturas respectivas.

15 Alrededor de la varilla 11, la cabeza 9 del tornillo 10 presenta sensiblemente la forma de una porción de esfera 9a cuyo diámetro es aproximadamente igual al diámetro interior del sombrerete 6.

20 De acuerdo con una característica del invento, el casquillo 8 está dividido en dos partes 8a y 8b según un plano oblicuo $x x'$ con relación a su eje geométrico y y' . En el modo de realización presentado, el plano oblicuo $x x'$, que sitúa la posición del elemento de carrocería 4, está inclinado en un ángulo de 45° con relación al eje geométrico y y' de dicho casquillo.

25 El elemento de carrocería 4 que está representado en la figura 1 en una posición horizontal, está dispuesto entre las dos superficies opuestas oblicuas respectivas 12 y 12a de las partes 8a y 8b del casquillo 8, y está atravesado por el vástago 11 del tornillo 10.

30 Las dos partes 8a y 8b del casquillo 8 que se superponen por una y otra parte del elemento de carro-

401726



cería 4, están solicitadas la una hacia la otra por la acción del tornillo 10 que recibe en la extremidad de su varilla 11, una tuerca 13 preferentemente asociada con un freno, tal como una arandela 14, gracias a lo cual dichas partes 8a y 8b del casquillo aprietan fuertemente el elemento de carrocería 4 y aseguran así la fijación del proyector en dicho elemento.

Cuando el proyector ha de sujetarse en un elemento de carrocería 4 dispuesto en una posición vertical como se representa en la figura 2, basta hacer pivotar el conjunto del casquillo 8 alrededor de su eje geométrico y y' en un ángulo de 180°.

Es evidente que la operación es la misma para cualquier ángulo de inclinación del elemento de carrocería, variando el decalado angular del casquillo 8 en función del ángulo de inclinación de dicho elemento.

Para perfeccionar la orientación deseada en altura del proyector, basta, antes de apretar la tuerca 13, hacer deslizarse el sombrerete esférico 6 del cuerpo del proyector entre los asientos esféricos 9a y 7 respectivos de la cabeza 9 del tornillo 10 y de la parte 8a del casquillo 8, estando realizado a este efecto en dicho sombrerete esférico una abertura alargada 15 en forma de ojal, extendiéndose dicha abertura en una dirección coplanar con el eje óptico de dicho proyector.

Tal y como se describe más arriba, este dispositivo permite sujetar el proyector en cualquier tipo de vehículo o en cualquier forma de carrocería o de sus elementos, sin soporte de asiento intermedio, cualquiera que sea el ángulo de inclinación de dicho elemento o de

40 1726



la superficie de asiento.

Cae por su peso que sin salirse del marco del presente invento pueden aportarse modificaciones al modo de realización que acaba de ser descrito; por ejemplo la base 6 en forma de sombrerete esférico podría igualmente formar parte integrante del cuerpo de proyector tal y como se representa en los dibujos, lo mismo que estar postizas en dicho cuerpo.

En resumen: La Patente de Invención que se solicita deberá recaer sobre las reivindicaciones siguientes:

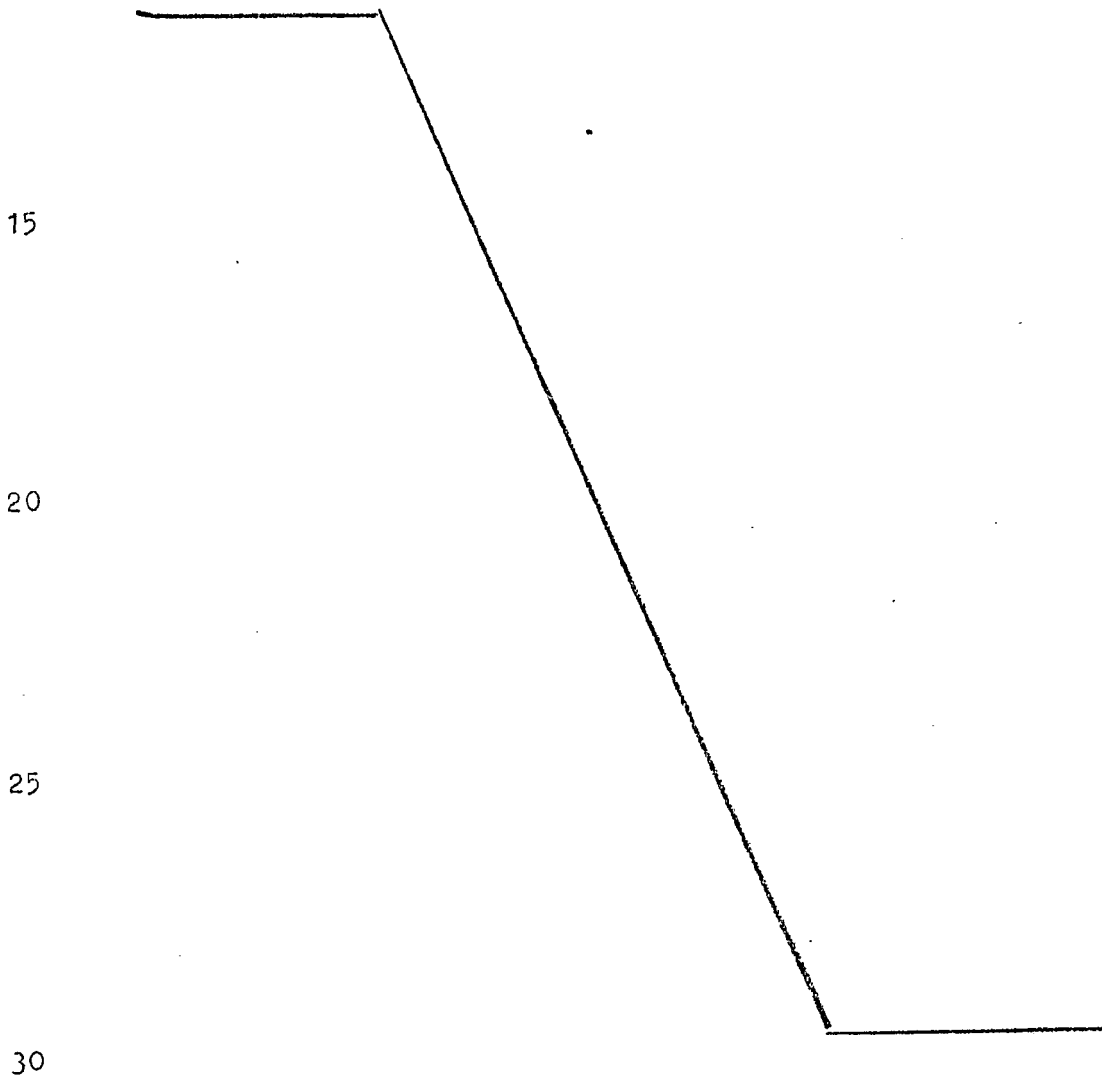

401726



REIVINDICACIONES

1. Dispositivo de fijación orientable del tipo de rótula, en particular para la fijación de un proyector en un elemento de la carrocería de un vehículo, que incluye un sombrerete esférico que está realizado en el cuerpo de dicho proyector y puede bloquearse en un asiento de apoyo esférico de un soporte, con la ayuda de un tornillo de apriete que atraviesa el sombrerete y el soporte y cuya cabeza, provista de otro asiento esférico, se apoya en el interior de dicho sombrerete, caracterizado porque el soporte se presenta bajo la forma de un casquillo dividido en dos partes según un plano transversal oblicuo con relación al eje geométrico del casquillo, situando la posición del elemento de carrocería en el que ha de sujetarse el proyector, gracias a lo cual, durante el bloqueo bajo la acción del tornillo de apriete, el elemento de carrocería, atravesado por dicho tornillo, queda fuertemente aprisionado entre las superficies opuestas oblicuas de dichas partes del casquillo que se superponen por una y otra parte de dicho elemento de carrocería, asegurando así la inmovilización del proyector en su soporte.

2. Dispositivo de fijación según la reivindicación 1, caracterizado porque el plano oblicuo de división del casquillo de soporte está inclinado en un ángulo de 45° con relación al eje geométrico de dicho casquillo, eje en torno al cual puede pivotar, gracias a lo cual el elemento de carrocería en el cual está sujeto el proyector puede pasar desde una posición horizontal hasta una posición vertical sin modificar la dirección del eje

401726



3. Se reivindica por último, como objeto sobre el que ha de recaer la Patente de Invención que se solicita: DISPOSITIVO DE FIJACION ORIENTABLE DEL TIPO DE ROTULA.

5 Todo conforme queda descrito y reivindicado en la presente memoria descriptiva, que consta de ocho páginas mecanografiadas y dibujos adjuntos.

Madrid, 13 de Abril de 1.972

BERNARDO UNGRIA
P.P.

A handwritten signature in dark ink, appearing to be "Bernardo Ungria". The signature is written in a cursive style and is positioned below the typed name. There is a long horizontal line drawn below the signature.

10

15

20

25

30

A handwritten mark or signature in dark ink, located at the bottom left of the page. It consists of a circle with a vertical line through it and some additional scribbles.

401726

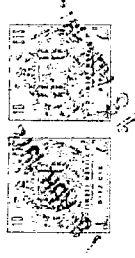

401726

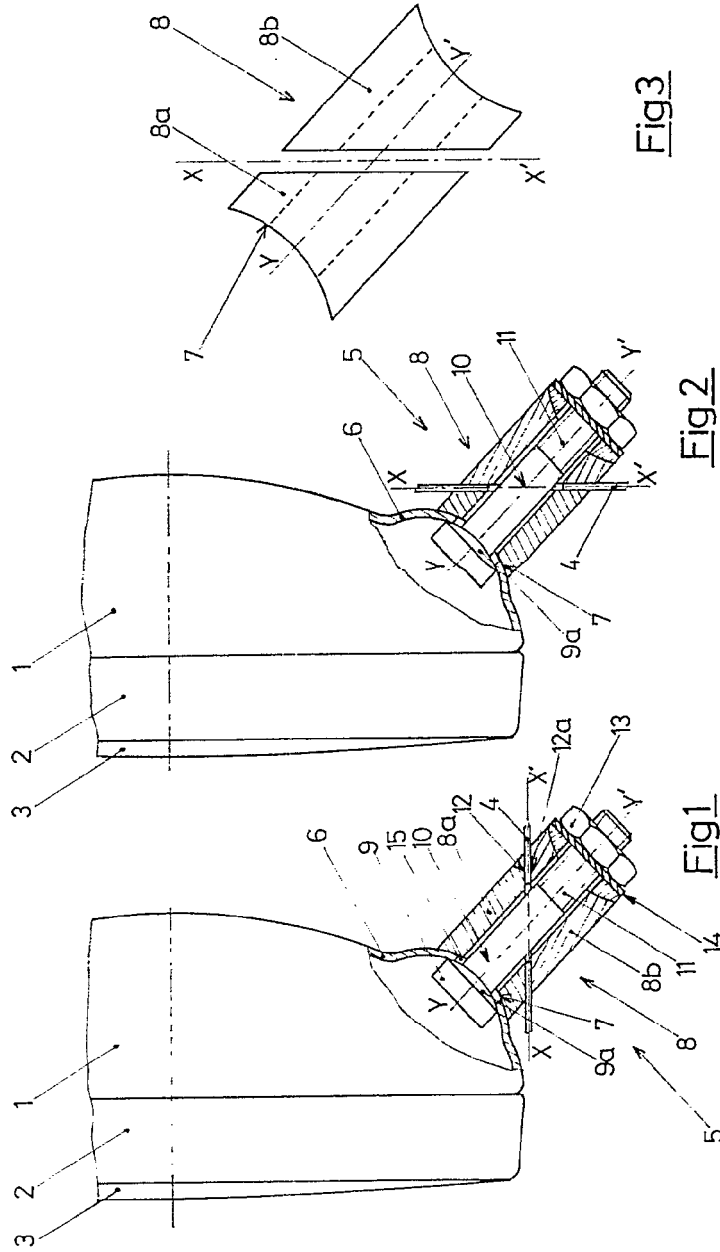

Fig3

Fig2

Fig1

MADRID, 13 DE ABRIL DE 1972
 BERNARDO UNGRÍA
 P. P.

401726

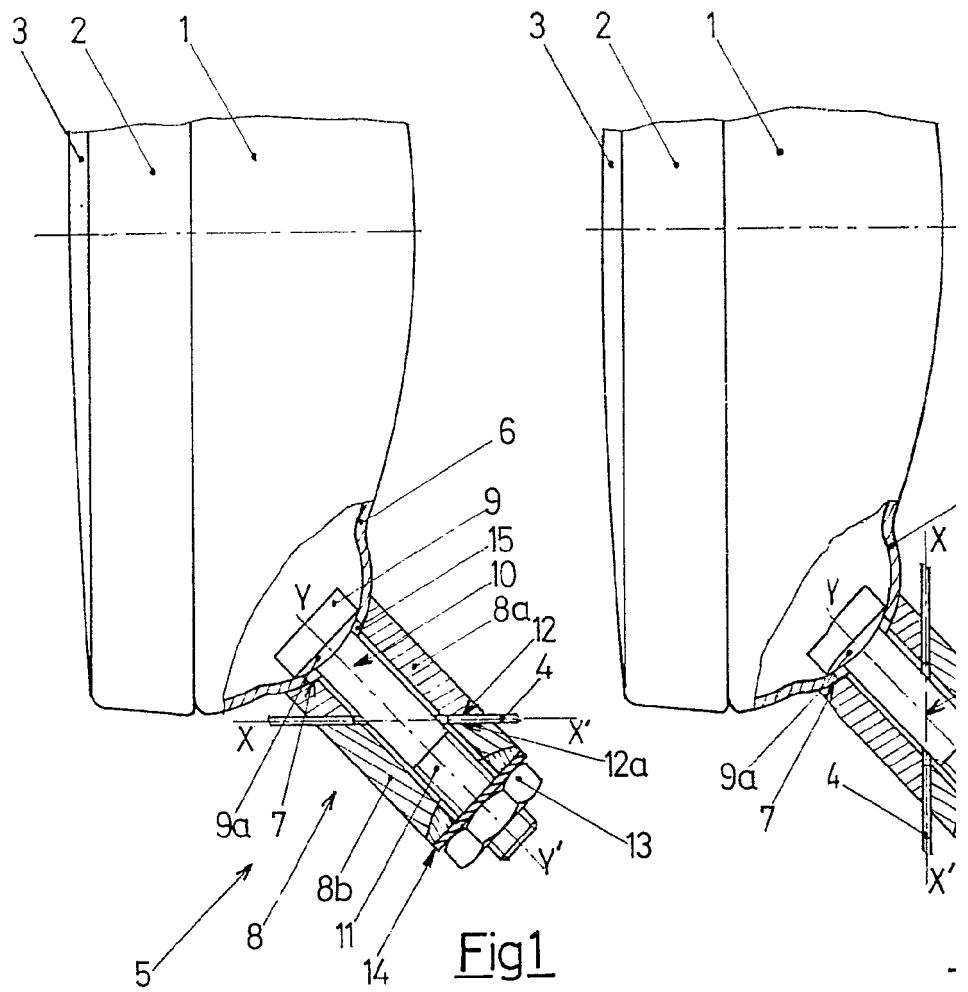

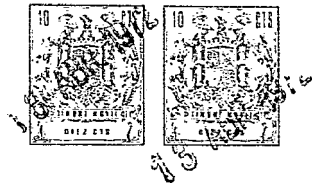

401726

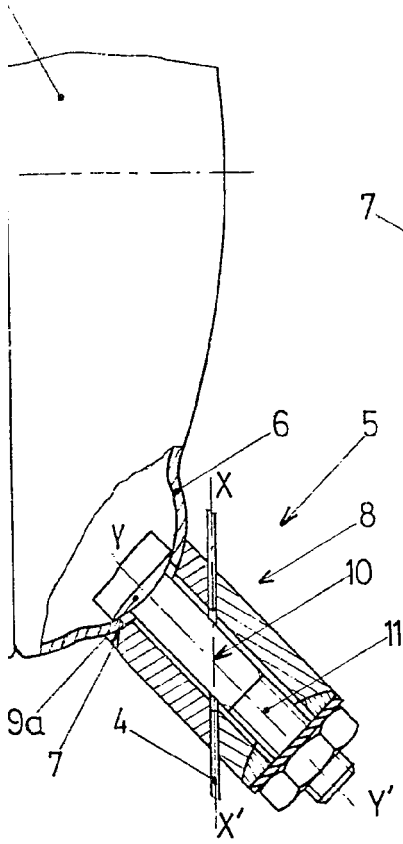

Fig 2

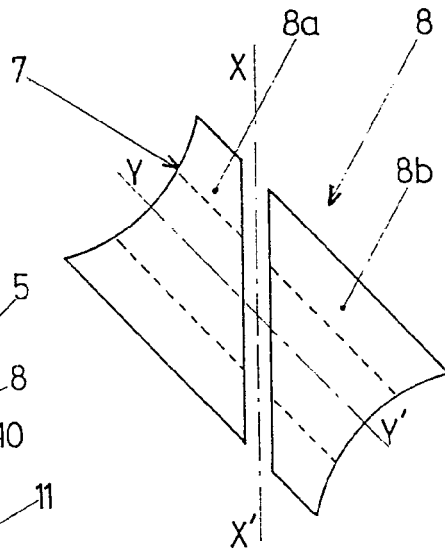

Fig 3

... VARIABLE
MADRID, 13 DE Abril DE 1972
BERNARDO UNGRÍA
P. P.