

400116



1972

RECCION TECNICA

CLASIFICACION I. P. C.

CLASE D05 D04

SUBCLASE B H

MEMORIA DESCRIPTIVA

que se acompaña a una solicitud de patente de invención por veinte años, para España y sus Posesiones, por

PERFECCIONAMIENTOS EN MAQUINAS TEJEDORAS-COSEDORAS DE PAJA Y MATERIALES SIMLIARES.

Solicitantes : D. Joaquín CHORNET TORRES  
D. Valentín FIGUERES ROSELL

Nacionalidad : Española

Residencia : DENIA Alicante

Domicilio : Colón 31.

400116



MEMORIA DESCRIPTIVA:

La presente invención recae sobre perfeccionamientos en máquinas tejedoras-cosedoras de paja y materiales similares.

5 Hasta la fecha había sido imposible realizar un cosido realmente eficaz en la pasa o materiales similares, por lo que la invención aporta una novedad total. Con la máquina según la invención se obtiene una especie de manta o capa de paja debidamente cosida, esteras, placas, bandas, cintas, etc. de estos materiales y de tamaño variable que son de aplicación en el área agrícola e industrial.

10 Debe tenerse que aunque se menciona a la máquina como cosedora de paja, ello no es limitativo, ya que opera también con fibras naturales, artificiales o sintética, paja, hierbas, etc. Por ello debe considerarse este enunciado sin limitación.

15 Para mejor comprensión de esta memoria se acompañan los dibujos adjuntos que muestran un ejemplo de realización, no limitativo, de los varios que caben en el cuadro general de la invención sin que éste se altere. En tales dibujos:

La fig. 1 muestra una perspectiva de la máquina según la invención.

20 La fig. 2 muestra esquemáticamente el mecanismo de arrastre de la misma.

La fig. 3 muestra esquemáticamente el mecanismo de movimiento del gancho que sujeta el hilo para hacer puntada.

25 La fig. 4 muestra el mecanismo de movimiento de las barras de aguja.

30 De conformidad con la invención referida a los dibujos adjuntos, la máquina consta de un chasis en el que, esencialmente, se dispone: Un mecanismo de arrastre de la pieza a coser; un mecanismo del gancho que sujeta el hilo para hacer las puntadas; y del mecanismo para movimiento de las barras de aguja; indepen-



400116

dientemente de los órganos de transmisión y motrices correspondientes y demás medios auxiliares.

35 El mecanismo de arrastre de la pieza que se cose, se halla situado en la base de la máquina o parte baja de la misma, y consiste, en esencia, de un peine (1) en la parte alta de este mecanismo y que es el que acciona directamente sobre la pieza para su avance; este peine se halla montado sobre un complejo de bielas que forman un paralelogramo articulado (2), que es movido a través de una biela (3) de empuje horizontal, la cual por el extremo opuesto va articulada a un brazo de biela que es accionado por una exéntrica (4) solidaria de un eje motriz, por efecto de un tetón de este brazo de biela que cala en una ranura excéntrica, de diseño especial (5\*). Esta excéntrica va accionada por un medio motriz convencional, no representado, en la fig. 2.

40  
45 Con este mecanismo se consigue el avance del peine (1); el movimiento sincronizado ascensional y descendente le viene dado por una palanca de empuje vertical (4) situada en la parte inferior de este mecanismo, con un fulcro central (ver fig.2) cuya palanca (4) mencionada, actúa también a manera de biela, ya que en su extremo delantero tiene un tetón que encaja en la ranura de la exéntrica (5). El extremo opuesto se articula a una biela elevadora (6) vertical, que corre por un órgano (7) de guía. La leva (5) es de cuatro tiempos.

+  
55 Con ello queda descrito en términos generales el mecanismo que hace avanzar al peine (1) en su punto de mayor elevación, para arrastre de la pieza sobre la que se trabaja, y que lo hace descender y retroceder para volver rápidamente a su punto inicial y repetir el ciclo, todo el tiempo en que esté trabajando la máquina.

60 El mecanismo para el movimiento del gancho que sujeta el hilo para hacer puntada, se halla también en la parte baja de la máquina, y se muestra en términos generales en la fig. 3.

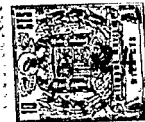

65 Este mecanismo se halla constituido por un eje de levas (4B) y un eje motriz del portaganchos (6B) paralelos ambos entre sí; se dispone en el eje inferior (6B) de un rodamiento-rodillo (1B) y de una leva (2B) de empuje axil; en el otro eje (4B) de levas, va montada una leva de oscilación (3B) que lleva en una de sus caras una ranura guía en forma de un corazón convencional a fin de que sólo obligue a una palanca oscilante (5B) a realizar un movimiento determinado en un momento de la rotación de dicha 70 leva a cuyo efecto la palanca oscilante (3B) lleva un tetón lateral que es el que se introduce en la ranura de la leva (3B) como se ve en la sección de la fig.3.

75 En uno de los extremos del eje (6B) del portaganchos va acoplado un casquillo (8B) y un resorte espiral en contacto con el mismo (7B), como se observa en las figs. 3 y 1. El conjunto de este mecanismo que se describe es el que mueve los ganchos (G) de sujeción del hilo para hacer las puntadas.

80 Dispone también, como se ha dicho ya, la máquina, de un mecanismo para el movimiento de las barras de aguja, que se muestra en esencia en la fig.4 y está constituido por una barra vertical portaagujas (1A) que hacia su extremo superior lleva acoplado un dado (2A) al que se articula una bieleta (3A) que por su extremo superior u opuesto se articula a una palanca oscilante (4A) 85 montada en un eje o árbol superior (8A) paralelo a los ejes antes mencionados, aunque en otro plano; también se articula a este árbol o se monta sobre el mismo otra palanca oscilante (5A) por uno de sus extremos mientras que por el otro lleva articulada una bieleta (6A) accionada por una excéntrica (7A) montada sobre un árbol o eje (9A) situado paralelo y por debajo del eje (8A) antes citado. Este complejo es el que promueve los movimientos de ascenso 90 y descenso de la aguja para dar las puntadas.

No se ha hecho especial mención de engranajes, transmisiones y elemento motriz, por ser los de tipo convencional.

400116



95

Es obvio señalar que todos los movimientos de la máquina son sincronizados, y que los órganos descritos pueden ser múltiples en número variable.

100

Finalmente, tras lo descrito sólo resta señalar que en la máquina objeto de la presente invención cabrán cuantas variantes constructivas como sean posibles sin que se altere la esencia de lo descrito, pudiéndose fabricar en toda clase de formas, tamaños y materiales apropiados, sin limitación.

- - - - -

105

NOTA - Descrito suficientemente lo que antecede sólo resta señalar que lo que se considera propio, nuevo y de propia invención de los solicitantes, es lo contenido en las siguientes:

REIVINDICACIONES

110

1 - Perfeccionamientos en máquinas tejedoras-cosedoras de paja y materiales similares, caracterizados por haberse dispuesto una máquina que consta de un bastidor en el que esencialmente se disponen: los mecanismos de arrastre de la pieza a coser; los mecanismos de enganche que sujetan al hilo para hacer las puntadas; y los mecanismos para movimiento de las barras de las agujas; y los correspondientes órganos de transmisión y gobierno de fuerza y movimiento.

115

120

2 - Perfeccionamientos, según reivindicación 1ª caracterizados porque el mecanismo de arrastre de las piezas que se cosen se halla situado en la parte baja de la máquina y estriba en un peine en la parte superior de este mecanismo, que acciona directamente sobre la pieza a coser para darla movimiento de avance; estando montado este peine sobre un complejo de bielas que forman



125 un paralelogramo articulado, que es movido a través de una biela de empuje horizontal, la cual, por su extremo opuesto va articulada a un brazo de biela que es accionado por una excéntrica solidaria de un eje motriz, por efecto de un tetón de este brazo de biela que cala en una ranura excéntrica, de diseño especial prevista en la pieza que actúa como excéntrica, y que es debidamente accionada por un medio motriz; cuyo conjunto efectúa el movimiento de avance y retroceso del peine.

130 3 - Perfeccionamientos, según reivindicación 2, caracterizados porque el movimiento sincronizado ascensional y descendiente, del peine, le viene dado a éste por una palanca de empuje vertical que se halla dispuesta en la parte inferior de este mismo mecanismo de avance y retroceso; cuya palanca tiene un fulcro central, y que actúa también a manera de biela ya que en su extremo delantero tiene un tetón que encaja en la ranura de la excéntrica antes descrita; y el extremo opuesto se articula a una biela elevadora vertical que corre por un órgano de guía; siendo la leva antes mencionada, de cuatro tiempos.

140 4 - Perfeccionamientos, según reivindicación 1ª caracterizados porque el mecanismo para el movimiento del gancho que sujeta el hilo, se halla también en la parte baja de la máquina y se halla constituido por un eje de levas y un eje motriz portaganchos, paralelos ambos entre sí; disponiéndose en el primero de ellos un rodamiento rodillo y una leva de empuje axil; mientras que en el otro eje de levas va montada una leva de oscilación que lleva en una de sus caras una ranura guía en forma similar a la de un corazón convencional, a fin de que sólo obligue a una palanca oscilante, adyacente, a realizar un movimiento determinado en un momento de la rotación de dicha leva, a cuyo efecto, la citada palanca oscilante lleva un tetón lateral que encaja en la ranura de la leva citada.

150 5 - Perfeccionamientos, según reivindicación 4 caracteri-



400116



155

zados porque en uno de los extremos del eje portaganchos va acoplado un casquillo y un resorte espiral en contacto con el mismo; siendo todo este conjunto el que mueve los ganchos de sujeción del hilo para hacer las puntadas.

160

6 - Perfeccionamientos, según reivindicación 1ª caracterizados porque la máquina dispone de un mecanismo para el movimiento de las barras de la aguja, que se halla constituido por una barra vertical portaagujas que hacia su extremo superior lleva acoplado un dado al que se articula una bieleta que por su extremo opuesto se articula a una palanca oscilante montada en un árbol horizontal superior, paralelo a los ejes antes mencionados; articulándose a este mismo eje otra palanca oscilante que, por el extremo opuesto, se articula a una bieleta accionada por una excéntrica montada en otro eje; siendo este mecanismo el que mueve los movimientos de ascenso y descenso de las agujas para dar las puntadas.

165

170

7 - Perfeccionamientos, según reivindicaciones de 1 a 6 caracterizados por el hecho de que los movimientos de la máquina son sincronizados y los órganos descritos pueden ser múltiples en número variable.

175

8 - PERFECCIONAMIENTOS EN MAQUINAS TEJEDORAS-COSEDORAS DE PAÑA Y MATERIALES SIMILARES.

-----

400116 -8-

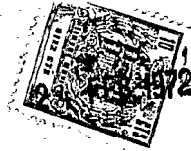

Todo según se describe en esta memoria que consta de ocho  
hojas fôliadas y escritas por una cara con ciento setenta y ocho  
líneas y dibujos anexos.

Madrid 24 febrero 1972

p.a.

D. Joaquín CHORNET TORRES y D. Valentín FIGUERES ROJELL

HORA 1 de 2

1100146

24 FEB 1942

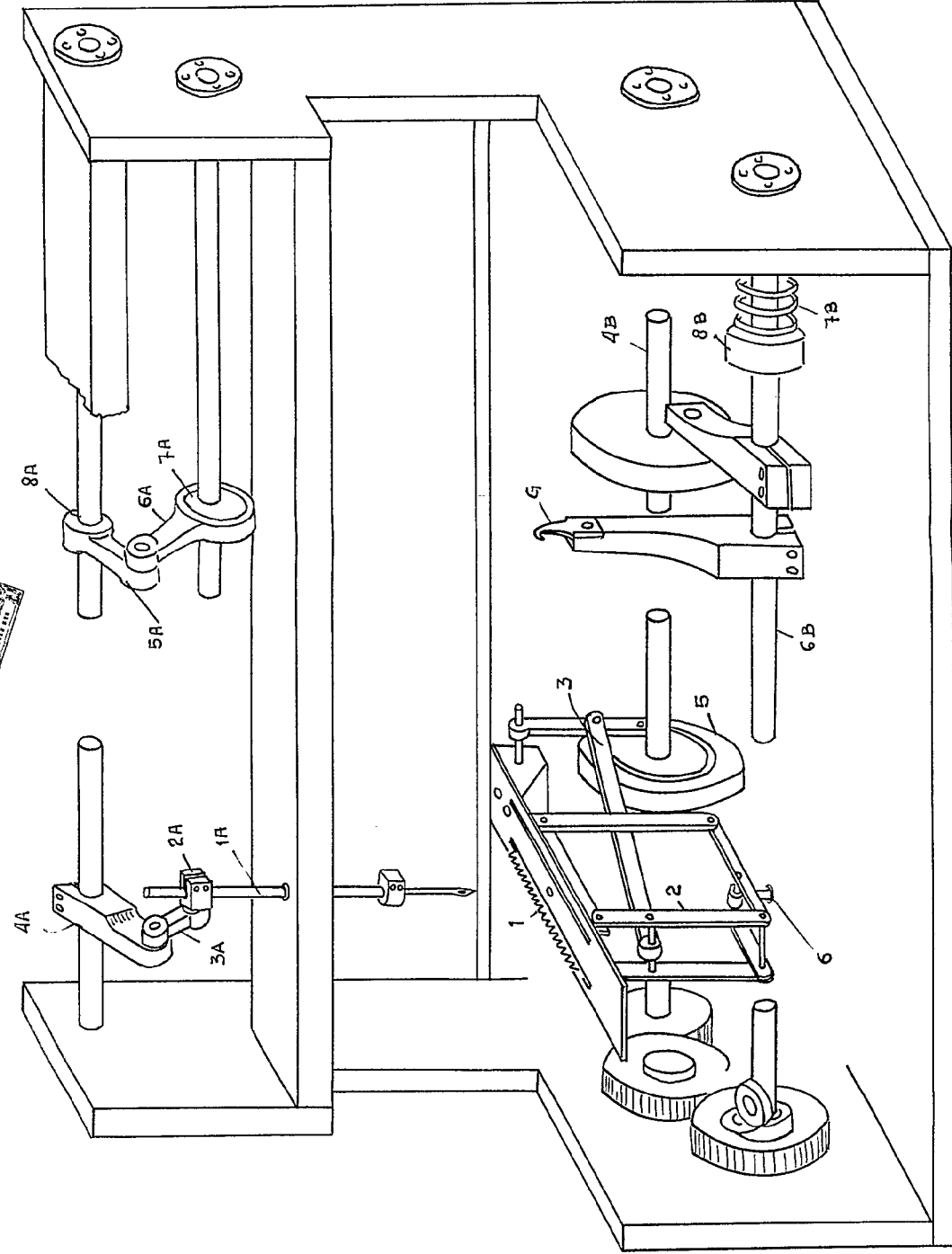

Fig. 1

MARZO 24 febrero 1942

*M. S. Rojas*

ESCALA VARIABLE

D. Joaquín (HORN) TORRES y D. Valentín FIGUERES ROSELL

100116

24 FEB 1916

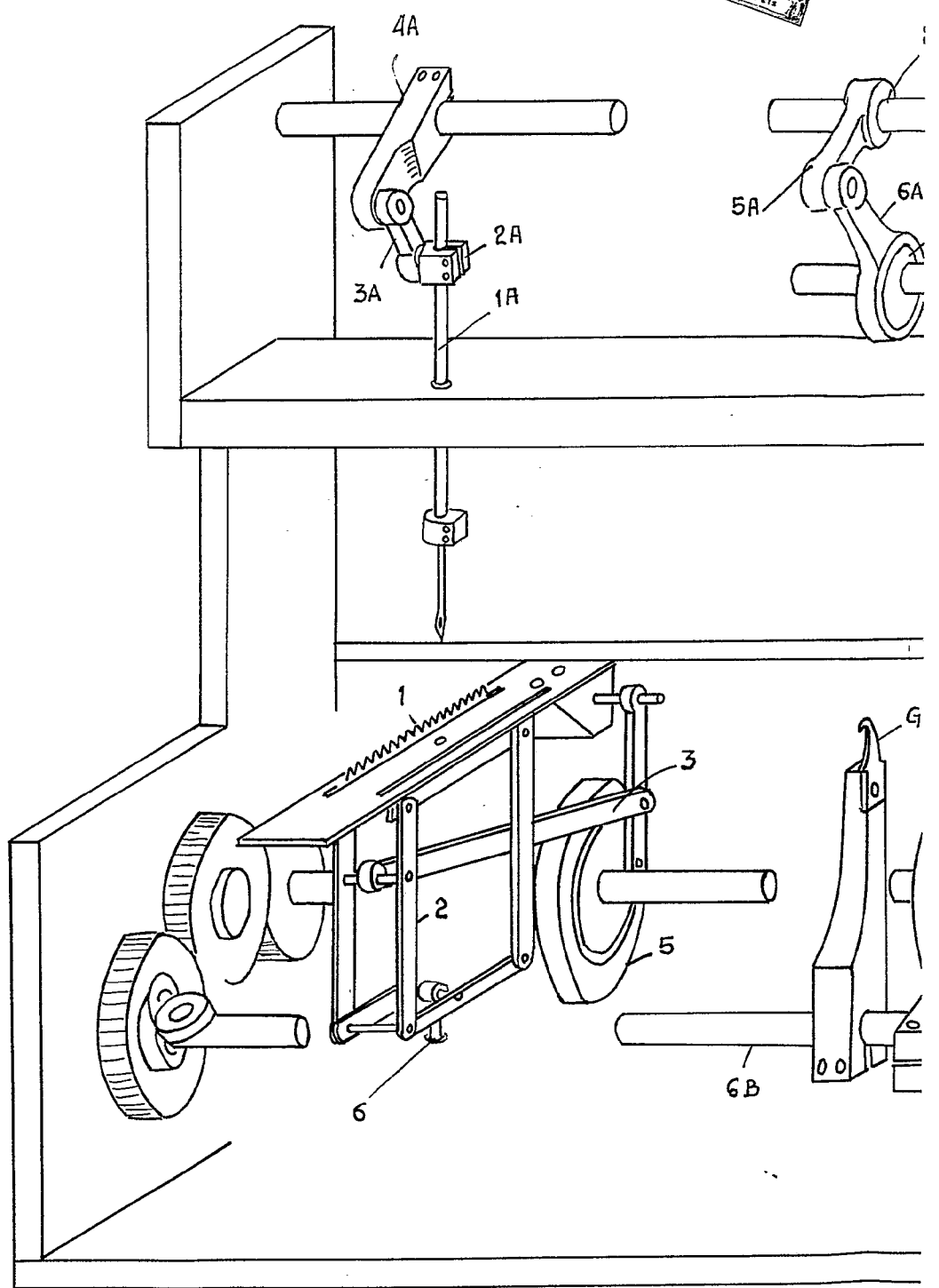

ESCALA VARIABLE

24

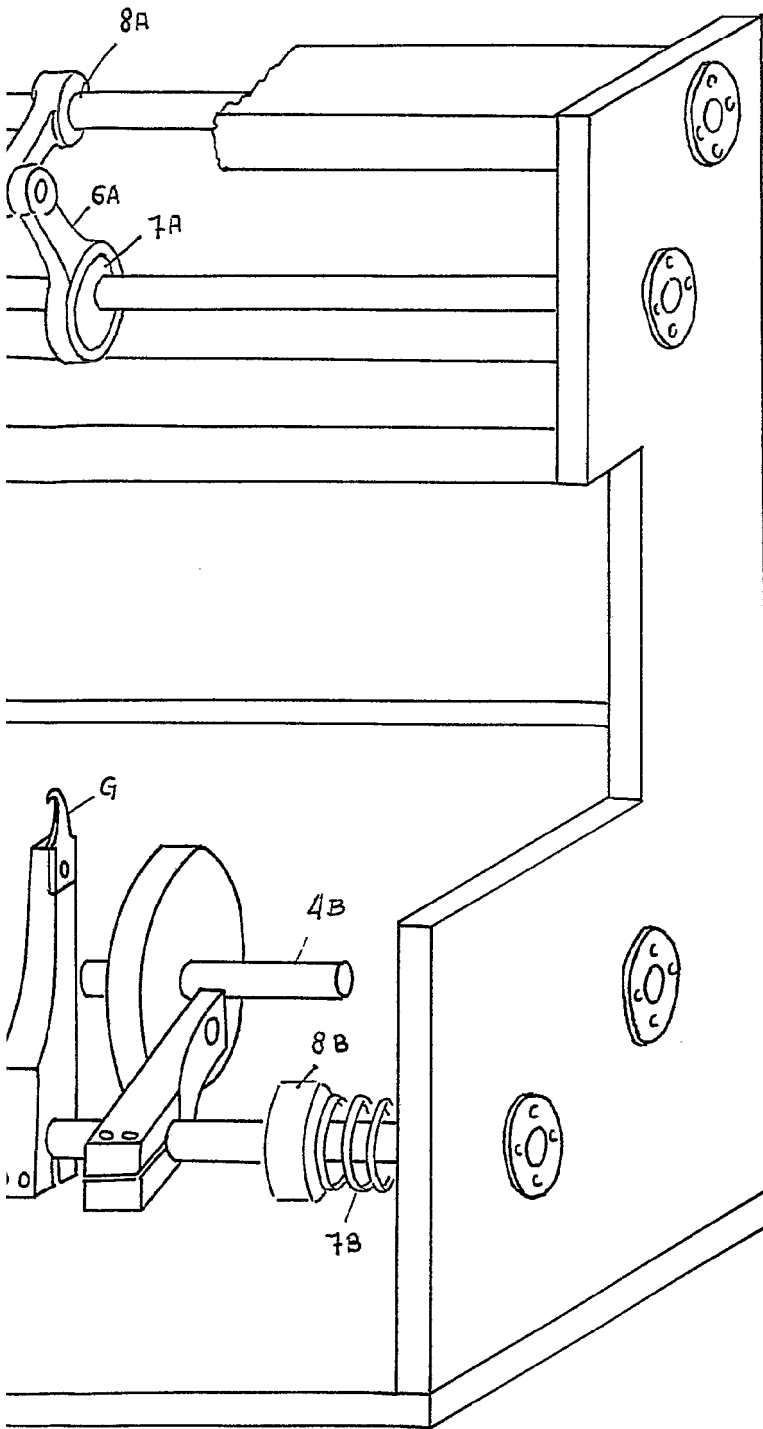

Fig. 1

MADRID 24 febrero 1942

*M. Araya*

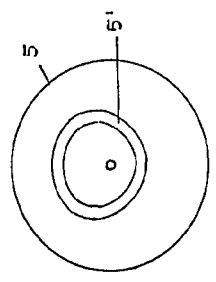
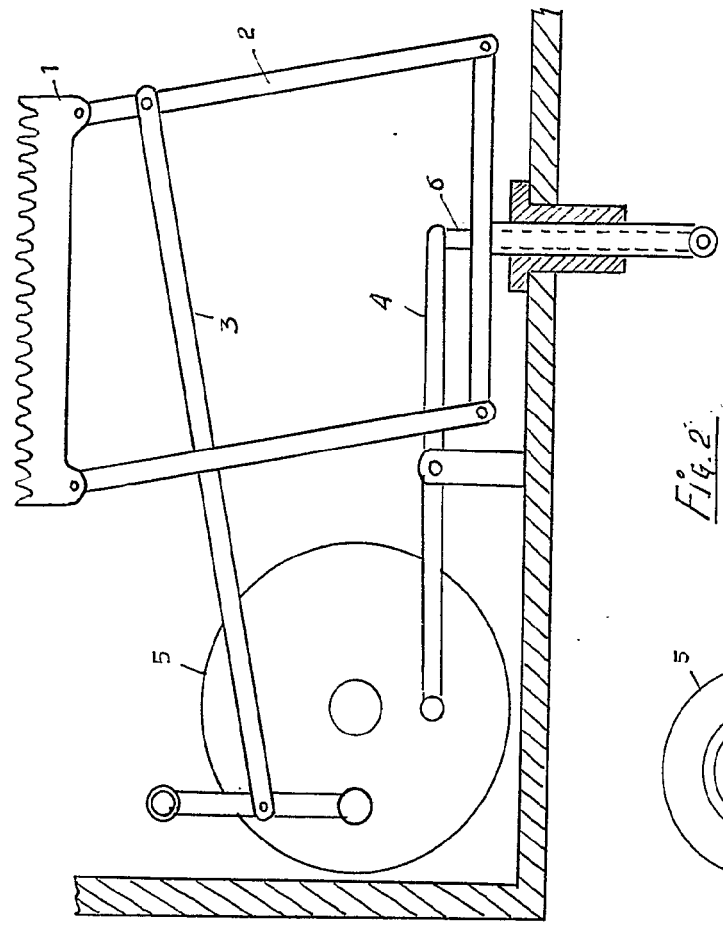

Fig. 2'

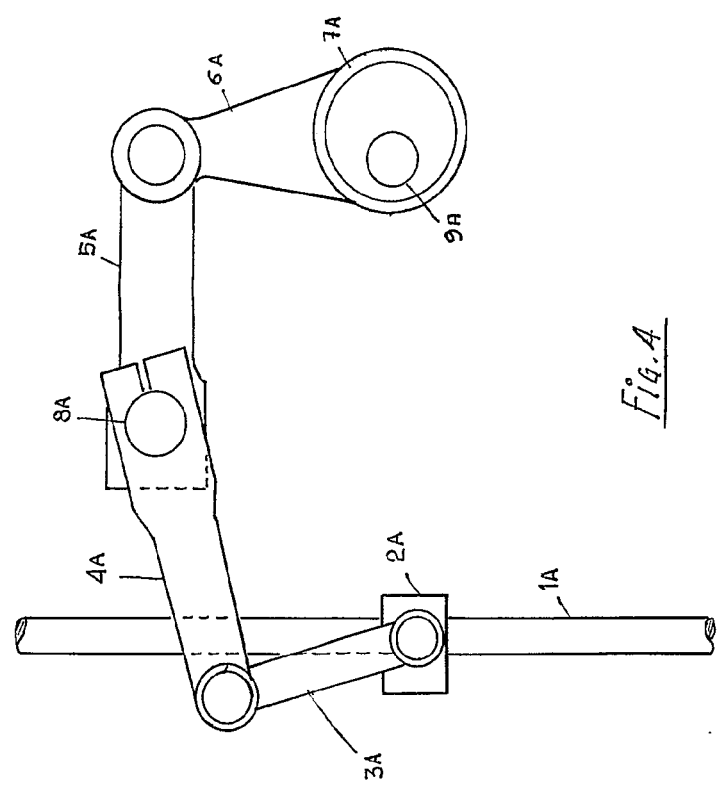

Fig. A

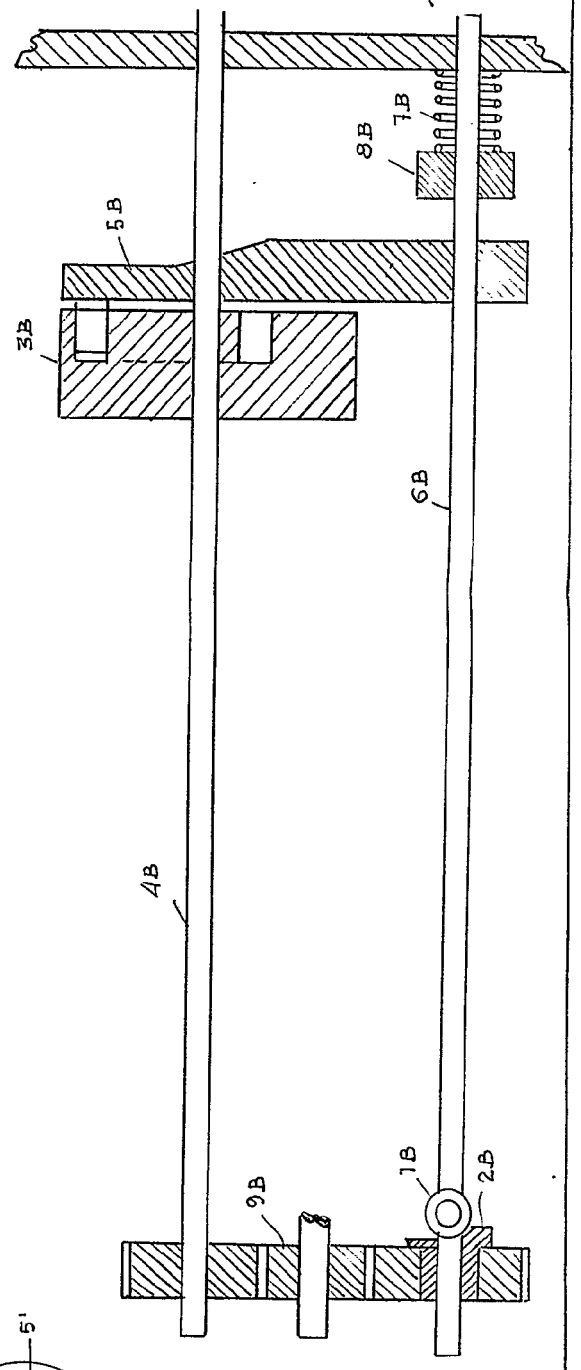

Fig. 3

MARZO 24 febrero 1912

*V. Carago*

D. JOAQUIN CHORNET TORRES y D. Valentín FIGUERES ROSELL

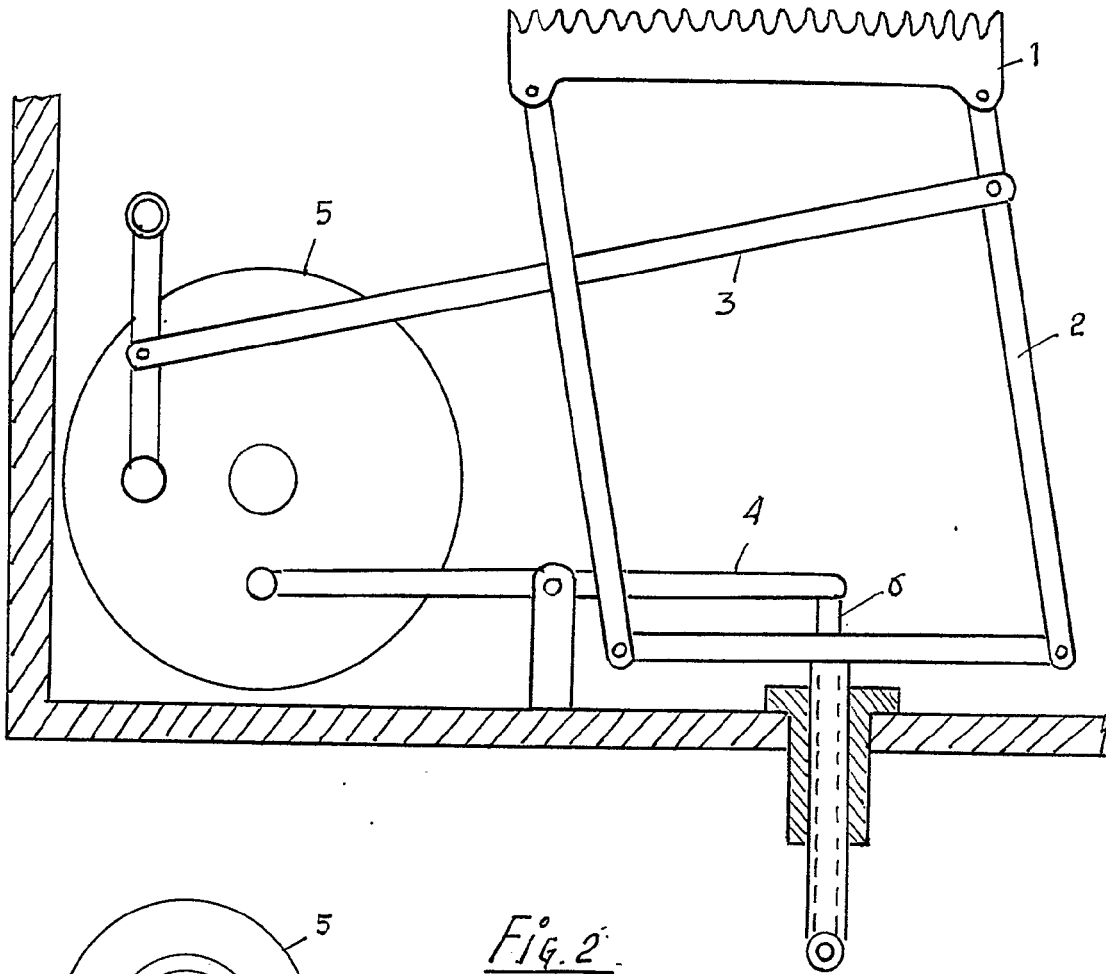
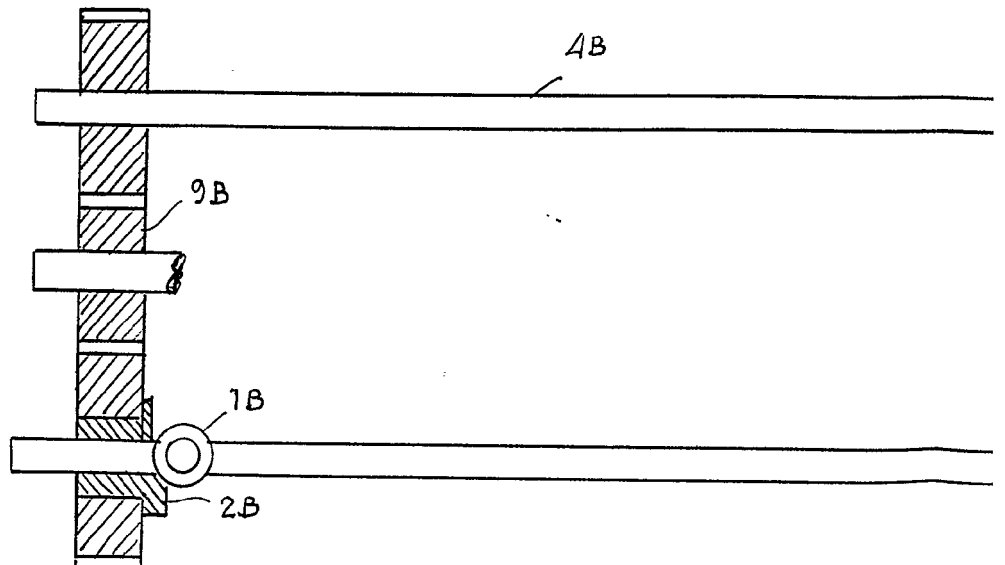
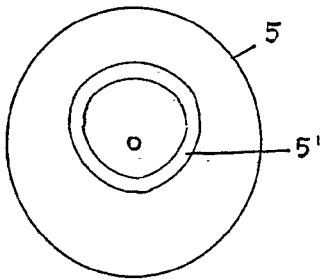

Fig. 2



ESCALA VARIABLE

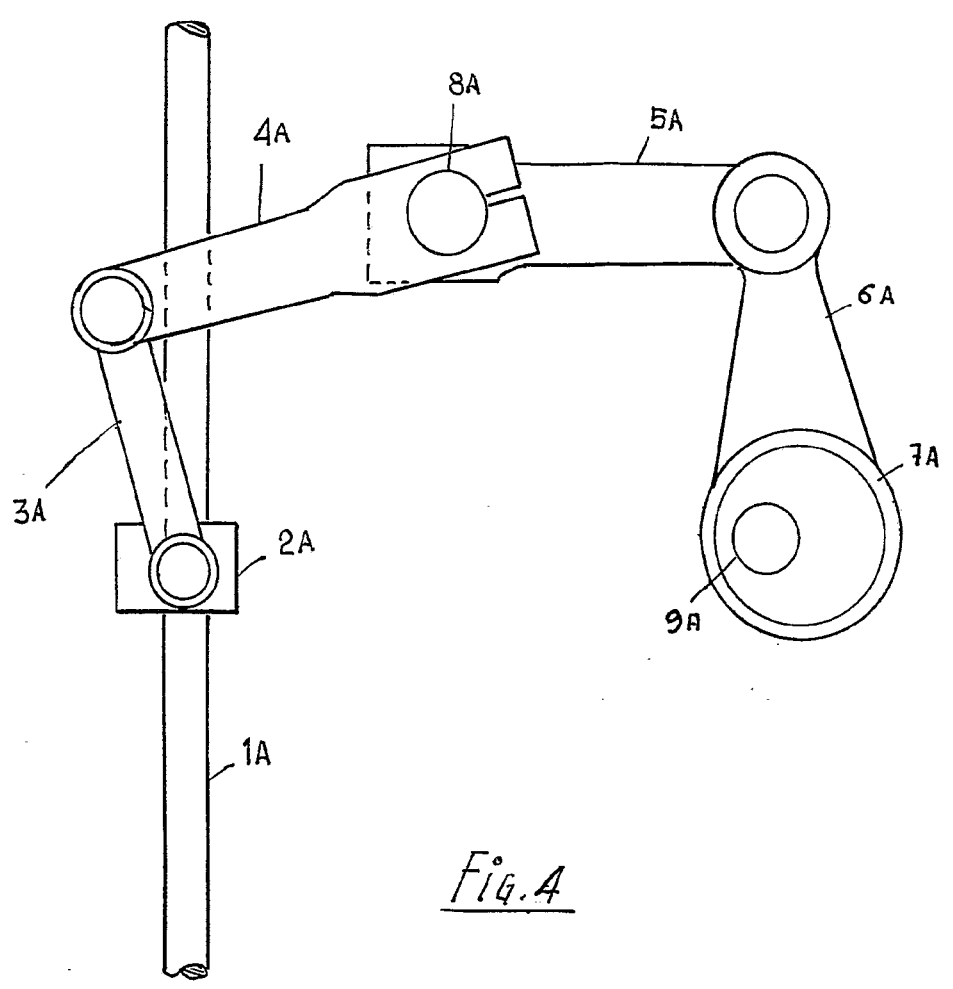

Fig. 4

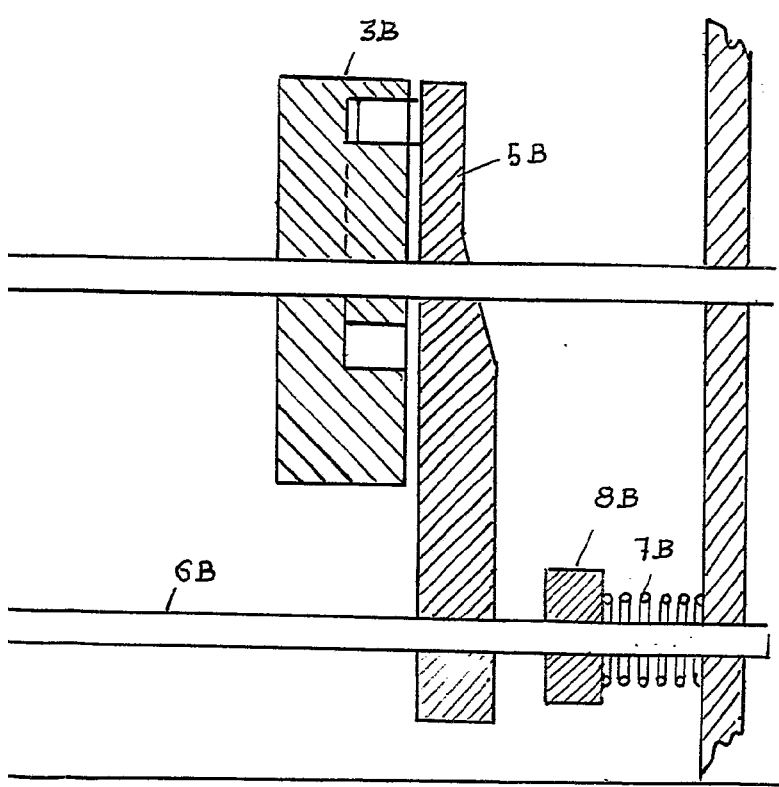

Fig. 3

MADRID 24 febrero 1942

*M. Carrajo*