



389504

389504

PRIMER CERTIFICADO DE ADICION

cuyo privilegio se solicita para España,
sus territorios y plazas de soberanía, a
favor de:

VITRI ELECTRO-METALURGICA, S.A.

entidad de nacionalidad española, domici-
liada en Barcelona, calle Viladomat, núm.
321, relativo a:

"MEJORAS EN LA PATENTE DE INVENCION NUM.
368.813 POR UNOS PERFECCIONAMIENTOS EN LOS
SISTEMAS DE CAPSULADO METALICO"

=====

**POOR
QUALITY**

SECCION TECNICA
CLASIFICACION I. P. C.
CLASE <u>B 21</u>
SUBCLASE <u>D</u>



389504

MEMORIA DESCRIPTIVA

La presente invención se refiere a unas mejoras en la Patente de Invención núm. 368.813, por unos perfeccionamientos en los sistemas de capsulado metálico, en que el fondo de la

5. cápsula comprende una zona periférica, que es cóncava y actúa como asiento de una junta plástica que integra una corona, realizándose la aplicación en la boca del envase, mediante enérgica presión exterior y tangencial, practicada en dicha zona periférica, que determina una adaptación de la

10. junta contra el borde de la boca, en cuya fase la junta queda forzada a una deformación en la que la concavidad de la zona periférica provoca desplazamiento de material hacia el interior y el exterior de la boca del envase, cabalgando la junta sobre la misma, asegurándose en esta situación de cierre por

15. retención ejercida a través de una nervadura helicoidal en el exterior del envase, a la que se procede a adaptar la parte cilíndrica de la cápsula, por deformado permanente en la misma, y comprendiendo el fondo de la tapa una zona central que es cóncava en el mismo sentido que la periférica, correspondiendo sensiblemente con la abertura en la boca del envase,

20. para quedar bajo los efectos de diferencia de presión existente en el interior del mismo, que tiende a una deformación transitoria en la zona central, con flexión de signo contrario en la zona periférica, a partir de la línea divi-

389504

24 M



- soria entre las dos zonas, con lo que una presión interna en el envase actúa contra el hueco de la concavidad central, para provocar un aumento de aplicación en el aro marginal de la junta, en tanto que una depresión interna ejerce una
5. atracción sobre la zona central, que se traduce en un aumento de aplicación en el aro interno de la zona periférica y de la parte correspondiente de la junta, caracterizadas porque en una zona anular del faldón inicialmente cilíndrico de la cápsula, se practica una operación de grafilado, actuando por
10. la parte interior, que determina unas protuberancias exteriores, sin modificar el diámetro del cuerpo, que proporcionan medios para asido antideslizante de la cápsula en las acciones de colocación y extracción respecto a una botella o envase similar. - - - - -
15. Otros objetos y características de la invención se irán dando a conocer en detalle a lo largo de la descripción que sigue, haciendo referencia a los dibujos ilustrativos que la acompañan. En los dibujos: - - - - -
20. Figura 1, representa, esquemáticamente, las operaciones que intervienen en la conformación de la cápsula, incluyendo el grafilado inherente a esta invención. - - - - -
- Figura 2, representa, en sección diametral, una cápsula tal como resulta tras las operaciones pertinentes. - - - - -
25. Figura 3, representa, parcialmente seccionada en sentido diametral, una cápsula aplicada en la boca de una botella. -

389504

24



De acuerdo con la Patente de Invención original, una cápsula laminar metálica 1, compuesta de fondo 2 y faldón cilíndrico 3, en que dicho fondo presenta una concavidad central 4, mientras el faldón posee un reborde exterior 5.

5. Dentro de la cápsula 1 se coloca una junta anular elástica 6 que facilita el cierre hermético de un envase tal como una botella 7. - - - - -

La botella 7 es de tipo convencional, y su gollete 8 posee un nervio helicoidal exterior 9 para acoplamiento de la cápsula de cierre, más un bordón anular inferior 10.

10.

Inicialmente, la falda cilíndrica 3 se aplica exteriormente al nervio 9, con cierta holgura, y se sitúa hasta la proximidad del bordón 10. Por medio de un cabezal 11 se presiona la cápsula en su parte superior, sin afectar la zona central 4, con lo que se deforma la junta 6, interviniendo seguidamente una rulina 12 que deforma el faldón 3 al introducirlo en el surco formado por el nervio 9, para componer el relieve helicoidal entrante 13. - - - - -

15.

Según esta invención, se ejerce además otra operación por medio de una rueda 14 de borde estriado 15 que, actuando por el interior de la cápsula 1, proporciona a la misma una serie de estrías salientes 16 que forman corona anular, la cual no altera el diámetro base de la propia zona. Dicha disposición estriada 15 compone un grafilado antideslizante que facilita la manipulación de la cápsula en el acto de su colocación o extracción en la botella 7, sin afectar las restantes condiciones de la propia cápsula según se definen.

20.

25.

389504



en la Patente original; al mismo tiempo se consigue un mejor apretado de la cápsula para obtener el cierre hermético perfecto. - - - - -

5. Descrietas convenientemente las características de la invención, se hace constar que en la misma podrán introducirse cuantas variantes de detalle pueda aconsejar la experiencia, siempre que con ello no se modifique la esencialidad de la misma que es la que se resume y concreta en las reivindicaciones que siguen. - - - - -

10. N O T A

Se declaran de novedad y propiedad para España, sus territorios y plazas de soberanía, las siguientes: - - -

R E I V I N D I C A C I O N E S

15. 1.- Mejoras en la Patente de Invención núm. 368.813, por unos perfeccionamientos en los sistemas de capsulado metálico, en que el fondo de la cápsula comprende una zona periférica que es cóncava y actúa como asiento de una junta plástica que integra una corona, realizándose la aplicación en la boca del envase, mediante enérgica presión exterior y tangencial, practicada en dicha zona periférica, que determina una adaptación de la junta contra el borde de la boca, en cuya fase la junta queda forzada a una deformación en la que la concavidad de la zona periférica provoca desplazamiento de material hacia el interior y el exterior de la boca del envase, cabalgando la junta sobre la misma, asegurándose en esta situación de cierre por re-

389504

24 M



- tención ejercida a través de una nervadura helicoidal en el exterior del envase, a la que se procede a adaptar la parte cilíndrica de la cápsula, por deformado permanente en la misma, y comprendiendo el fondo de la tapa una zona central
5. que es cóncava en el mismo sentido que la periférica, correspondiendo sensiblemente con la abertura en la boca del envase para quedar bajo los efectos de diferencia de presión existente en el interior del mismo, que tiende a una deformación transitoria en la zona central, con flexión
 10. de signo contrario en la zona periférica, a partir de la línea divisoria entre las dos zonas, con lo que una presión interna en el envase actúa contra el hueco de la concavidad central, para provocar un aumento de aplicación en el aro marginal de la junta, en tanto que una depresión interna
 15. ejerce una atracción sobre la zona central, que se traduce en un aumento de aplicación en el aro interno de la zona periférica y de la parte correspondiente de la junta, caracterizadas porque en una zona anular del faldón inicialmente cilíndrico de la cápsula, se practica una operación
 20. de grafilado, actuando por la parte interior, que determina unas protuberancias exteriores, sin modificar el diámetro base del cuerpo, que proporcionan medios para asido antideslizante de la cápsula en las acciones de colocación y extracción respecto al cuello de un envase. - - - - -
 25. 2.- "MEJORAS EN LA PATENTE DE INVENCION NUM. 368.813, POR UNOS PERFECCIONAMIENTOS EN LOS SISTEMAS DE CAPSULADO METALICO". - - - - -

Todo ello conforme se describe y reivindica en la pre-





389504

sente memoria que consta de siete hojas, foliadas y mecanografiadas por una sola de sus caras, y de tres figuras que la ilustran.

24 MAR. 1971
[Handwritten signature]

FIG. 1 **389504**

24 MAR 1971

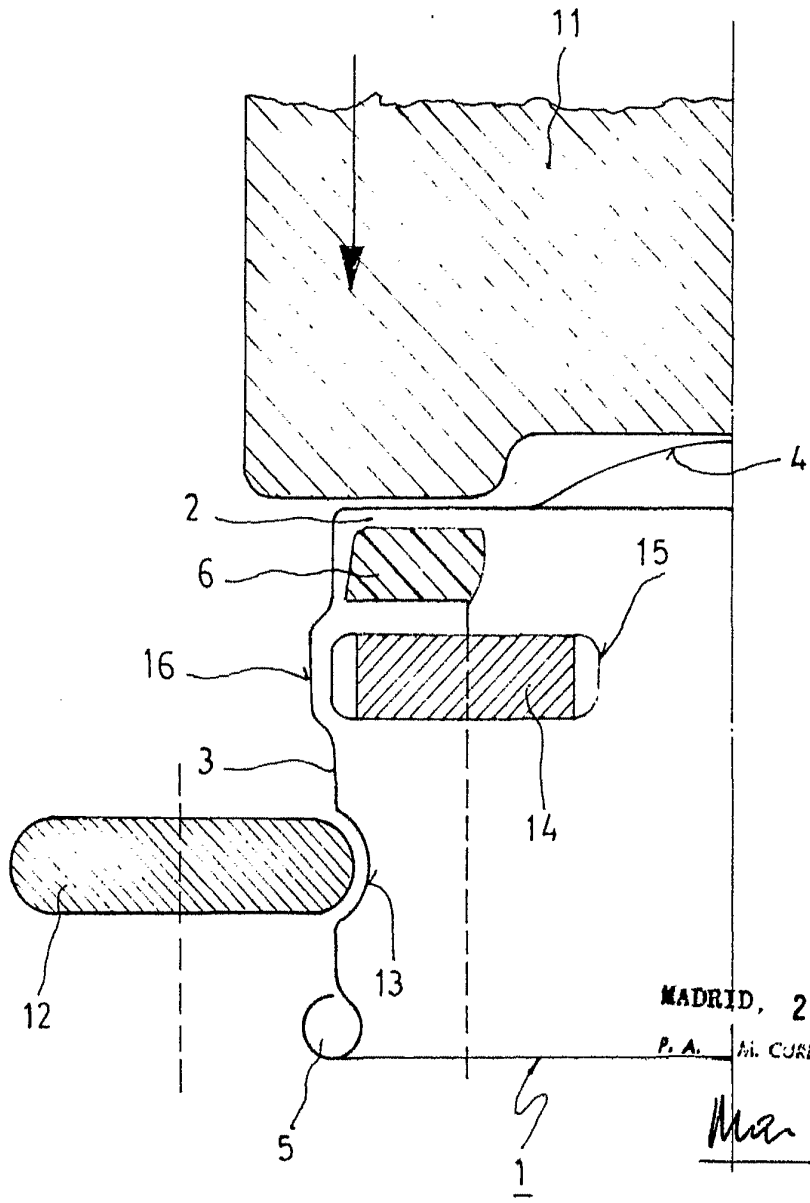

MADRID, 24 MAR, 1971

P. A. M. CORELL SUÑOL

Man. In da

FIG. 3

389504

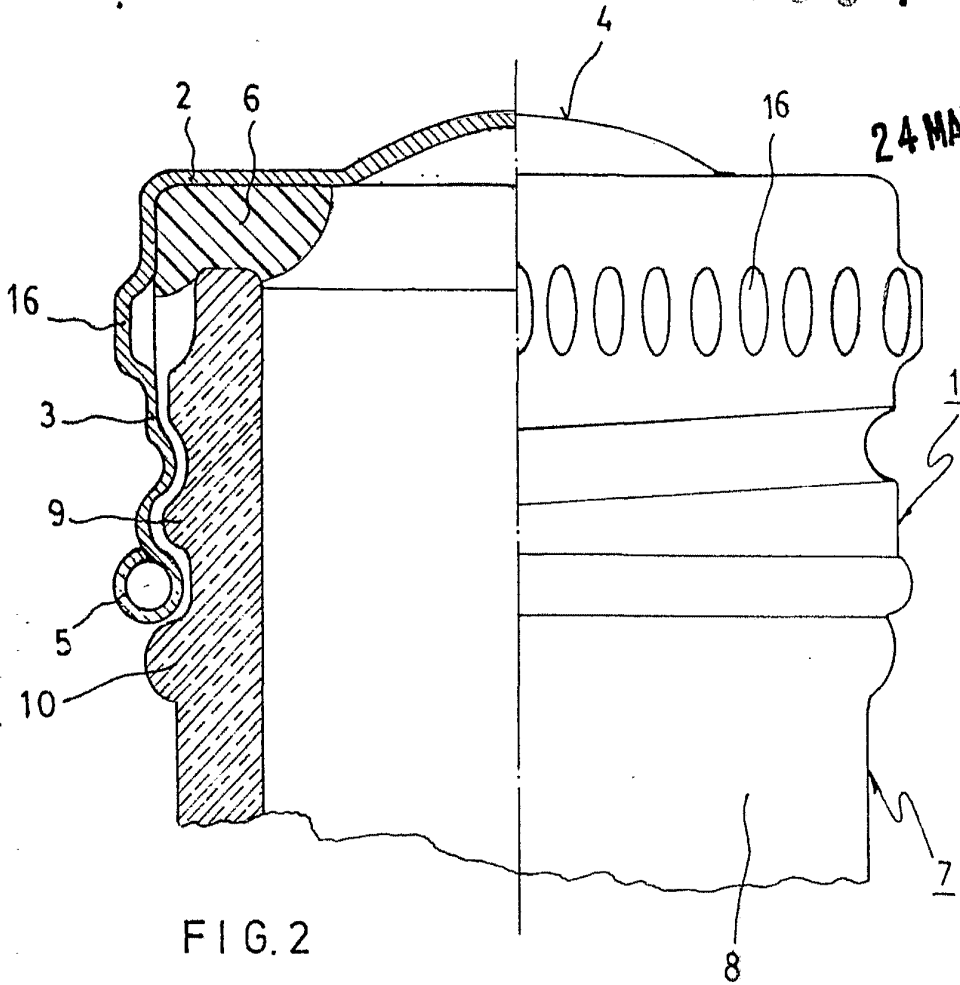
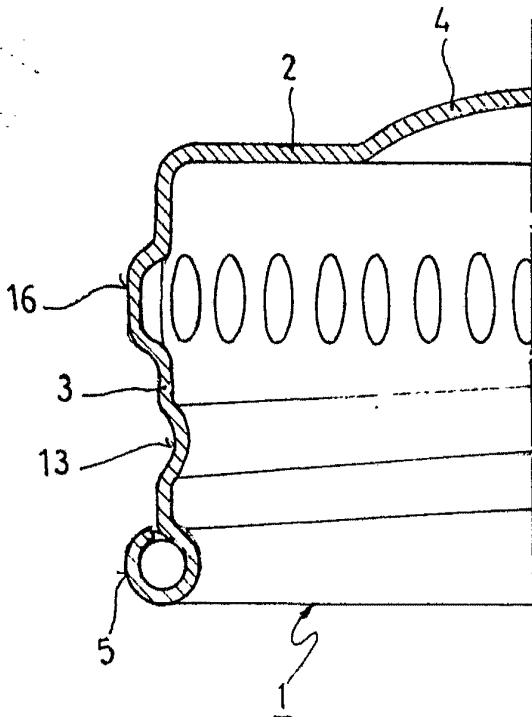

FIG. 2



MADRID, 24 MAR. 1971

P. A. F. CIBEL CI. 101

Man. h. d.