

388981

388981



SECCION TECNICA
CLASIFICACION I. P. G.
CLASE: B67
SUBCLASE: B

P A T E N T E
D E
I N V E N C I O N

por "PERFECCIONAMIENTOS EN LOS MECANISMOS ORIENTADORES DE POSICION DE TAPONES DE CORCHO", a favor de Don FRANCISCO FELIP TRILL, de nacionalidad española, con domicilio en SAN FELIU DE GUIXOLS (Gerona), calle Santa Magdalena, 17-bis, 3^a.

= . =

MEMORIA DESCRIPTIVA

La presente invención se refiere a unos perfeccionamientos en los mecanismos orientadores de posición de tapones de corcho.

5. Generalmente, los tapones destinados para el cierre estanco de las botellas, presentan una forma geométricamente cilíndrica y están constituidos por un aglomerado de corcho en su casi totalidad, y por una parte de corcho natural de alta calidad, en la zona restante relativa a uno de los extremos o bases del tapón, que es el destinado a entrar en contacto con la bebida.
- 10.

388981



El extremo opuesto, relativo al aglomerado, presenta su canto truncado en bisel, lo que permite la aplicación de una cubrición metálica propia de los tapones destinados para vinos espumosos.

5. Por todo ello, es obligado que el extremo de corcho natural se presente de entrada al gollete de la botella, y nunca se efectúe el taponado por introducción del extremo opuesto relativo al aglomerado.

10. Las tolvas de alimentación presentan el inconveniente de suministrar los tapones indistintamente en ambas posiciones.

15. Para evitar este inconveniente y asegurar con total garantía que los tapones se presenten encima del medio transportador en posición correcta, se han ideado los perfeccionamientos objeto de la presente invención.

20. Los perfeccionamientos comprenden, un plano horizontal alargado de entrada de los tapones acostados en disposición longitudinal, al final de cuyo plano existe un tope limitador del curso de aquellos; un medio empujador del tapón en sentido transversal, que lo conduce a lo largo de unas guías elevadas, las cuales afectan a la parte superior de las bases del tapón, en la posición acostada de éste, el cual es trasladado en sentido transversal al plano citado, formando las guías en sus extremos finales
25. y en la mitad inferior de las mismas, sendos planos inclinados y divergentes, de manera que la base provista de arista viva desliza sobre la mitad superior de la guía, sin

388981



afectarle la inclinación que presenta ésta en su mitad inferior, mientras que la base del tapón dotada de bisel, sigue sobre el plano inclinado correspondiente a la mitad inferior de la guía respectiva, por lo cual toma inclinación hacia ese lado, en cooperación con el borde al efecto del plano horizontal de deslizamiento, quedando el tapón situado sobre el canto de un tabique perpendicular y divisorio del conducto cónico de caída de los tapones, sobre cuyo canto bascula según la inclinación previamente adquirida, de manera que la caída siempre se realiza con el extremo biselado hacia abajo, independientemente de como entre el tapón en la máquina orientadora.

El medio empujador está integrado por una pieza a escuadra, uno de cuyos lados es el empujador mientras que el adyacente es un tope que impide la entrada de un nuevo tapón cuando dicho empujador está en su posición adelantada.

Esta pieza a escuadra empujadora presenta en su cara de respaldo y en posición normal a la misma, un vástago que se fija por rosca en el extremo de una palanca acodada, giratoria en un plano vertical, según un movimiento de vaivén, en avance y retroceso, cuyo movimiento se lo proporciona un excéntrico calado en el eje motriz, en cooperación con un resorte de llamada. Sobre este eje existe también otro excéntrico que a través de palanca y muelle de llamada, proporciona a un brazo superior y transversal al tapón, un movimiento basculante para sujeción del mismo,

388981



reteniéndolo frente al medio empujador, cuando éste se encuentra en su posición más retrasada, y liberándolo cuando dicho empujador avanza.

5. Ambas palancas presentan ruedas seguidoras sobre los respectivos excéntricos.

Con el fin de facilitar la explicación, se acompaña a la presente memoria descriptiva de una lámina de dibujos en la que se ha representado un caso de realización que se cita a título de ejemplo.

10. En los dibujos:

La figura 1, representa una vista en perspectiva del conjunto de la máquina orientadora de tapones.

15. Las figuras 2 y 3, corresponden a unas vistas en esquema del sistema de orientación de tapones y del conducto de vertido de los mismos.

20. Haciendo referencia a las figuras, se aprecia en su realización un bastidor -1-, integrado por dos marcos -2- y -3-, superior e inferior, sustentadores de los ejes -4-, -5- y -6-, así como de las guías -7-, del plano -8-, de entrada y deslizamiento de los tapones, y embudo -9-, vertedor de los mismos, convenientemente orientados.

25. En el eje -4-, está montada libre la palanca acodada -10-, cuya rama más corta comporta una rueda seguidora -11-, sobre el excéntrico -12-, mientras que la rama de mayor longitud, presenta un vástago perpendicular -13-, solidario a una pieza a escuadra -14-, una de cuyos lados constituye el medio empujador del tapón.

388981



5. El excéntrico -12-, está calado sobre el eje motriz -5-, y el extremo de la rama menor de la palanca -10- está taladrado para la fijación de la espira extrema del muelle de llamada -16-, fijado por la opuesta en la retención -17- del travesaño superior del bastidor -1-.

En el eje motriz -5-, existe otro excéntrico -18-, sobre cuyo perfil desliza la rueda seguidora -19-, propia del extremo de una palanca -20-, solidarizada por su extremo superior al eje -6-.

10. En este eje -6-, existe solidario un brazo basculante -15-, según un plano vertical, cuyo brazo presenta un asiento -21- en el canto de la pieza -14-.

15. El marco superior -2-, presenta en su posición anterior, un embudo -9-, cuya embocadura -22- queda situada en posición paralela al plano -8- y a igual nivel. Este embudo está dividido por un tabique -23-, situado según un plano de simetría.

20. Las guías -7-, son dos piezas paralelas y transversales al plano -8-, cuyas piezas divergen progresivamente hacia sus extremos correspondientes al embudo vertedor, presentando a su vez en dichos extremos una mayor separación en sus bordes inferiores.

Su funcionamiento es como sigue:

25. Los tapones -24- que provienen de la tolva avanzan longitudinalmente por el plano -8- y son detenidos por la guía de fondo -7-, que en este momento hace la función de tope.

388981



La entrada de tapones -24-, se realiza indistintamente por el extremo biselado -25-, o por el extremo opuesto -26-, dotado de canto vivo.

5. El tapón es retenido superiormente por el brazo basculante -15-, el cual se eleva, liberando al tapón a medida que el medio empujador -14- lo desplaza a través de las guías -7-.

10. El especial trazado y sección de estas guías -7-, tal como se aprecia en las figuras 2 y 3, proporciona al tapón una inclinación hacia el extremo biselado -25-, cuya inclinación se acentúa debido al borde -27- de salida del plano -8-. Según ello, al quedar el tapón situado libremente sobre el canto del tabique divisor -23-, bascula hacia dicho extremo biselado, cayendo a través del embudo convenientemente orientado, tal como se representa en línea de trazos en las figuras 2 y 3.

15. La invención, dentro de su esencialidad, puede ser llevada a la práctica en otras formas de realización que difieran en detalle de la indicada a título de ejemplo en la descripción y a las cuales alcanzará igualmente la protección que se recaba. Podrá, pues, construirse en cualquier forma y tamaño, con los materiales y medios más adecuados, por quedar todo ello comprendido en el espíritu de las reivindicaciones.

388981



N O T A

5. Hecha la descripción del presente invento, lo que se declara como no divulgado ni practicado en España, comprende las siguientes reivindicaciones:

10. 1.- Perfeccionamientos en los mecanismos orientadores de posición de tapones de corcho, del tipo que presentan un extremo biselado y el opuesto en arista viva, y destinados estos mecanismos para ser situados a la salida de las tolvas de alimentación de las máquinas taponadoras, caracterizados esencialmente por el hecho de comprender un plano horizontal alargado para entrada de los tapones acostados y longitudinalmente dispuestos, bien por su extremo 15. biselado o por su canto vivo; un medio empujador que desplaza al tapón transversalmente sobre el plano citado; unas guías elevadas a través de las cuales desliza el tapón y cuyas guías afectan exclusivamente a los bordes superiores de los extremos del tapón; un borde longitudinal de salida 20. del plano de deslizamiento que presenta un trazado convexo hacia arriba, que en cooperación con las guías antedichas, realiza la inclinación del tapón por su extremo biselado; un embudo receptor del tapón, cuya embocadura queda situada a nivel del plano antedicho, y cuyo embudo presenta un 25. tabique divisor centrado, sobre cuyo canto se sitúan los tapones al liberarse de las guías, basculando estos tapones a derecha o izquierda, y cayendo en el embudo siempre

M/E

388981



en posición vertical, con su extremo biselado hacia la parte inferior.

5. 2.- Perfeccionamientos según la anterior reivindicación, caracterizados porque el medio empujador está integrado por una pieza a escuadra fijada en el extremo de una palanca acodada que presenta en el extremo opuesto una rueda seguidora sobre un excéntrico calado sobre el eje motriz y que le proporciona un movimiento de vaivén en un plano vertical, en cooperación con un muelle de llamada al efecto.

10. 3.- Perfeccionamientos según las reivindicaciones 1 y 2, caracterizados porque en el eje motriz existe otro excéntrico para movimiento, a través de rueda seguidora y muelle, de una segunda palanca de accionamiento de un brazo superior basculante, que se extiende transversal sobre el tapón, y cuyo basculado está concatenado con el movimiento en avance y retroceso del medio empujador, de manera que cuando éste se mantiene retrasado, el brazo retiene en posición al tapón sobre el plano de deslizamiento.

15. 4.- Perfeccionamientos en los mecanismos orientadores de posición de tapones de corcho.

20. Según se describe y reivindica en la presente memoria descriptiva que consta de ocho hojas foliadas y escritas a máquina por una sola de sus caras, acompañadas de los dibujos reglamentarios.

25. Madrid, a 6 MAR. 1971

p. a.

M.^o LUISA ISERN CUYAS

P. P.

ME

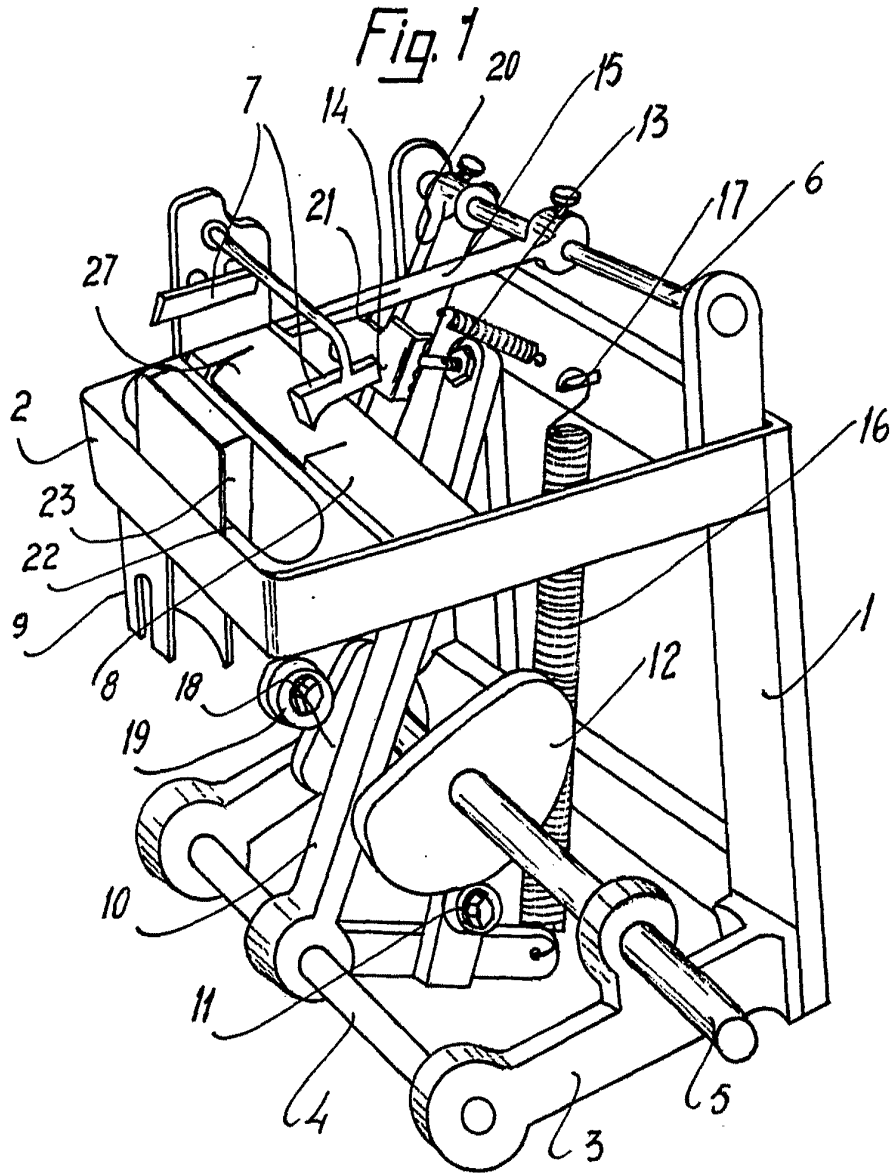

Madrid, a - 6 MAR. 1971
p.a.
M.^a LUISA ISERN CUYAS
P.P.

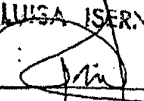
Firmado ROGUE SANZ HERRERO

308901



Fig. 2

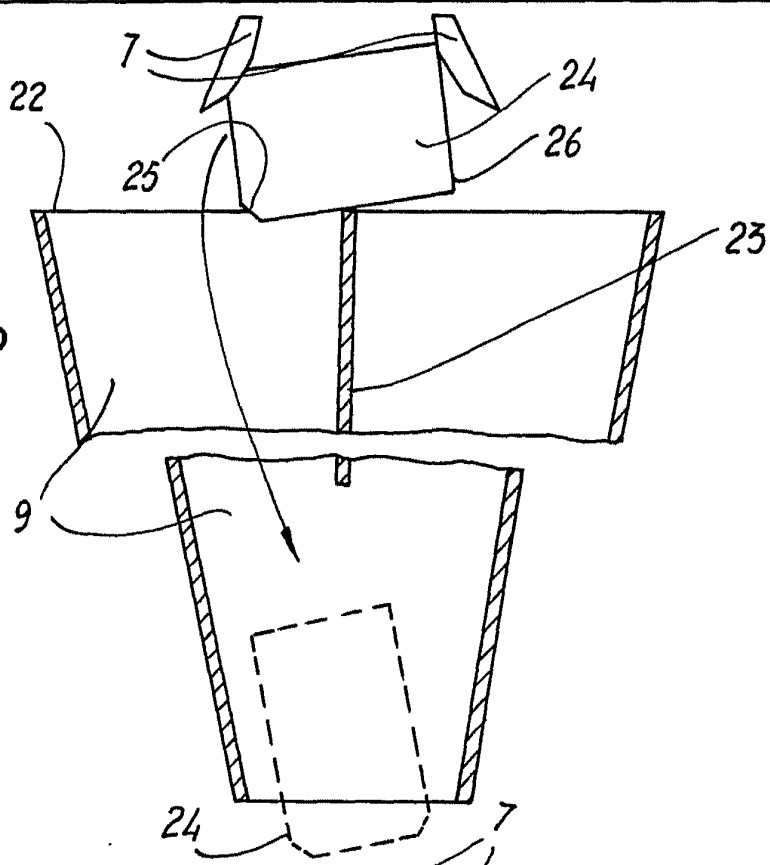
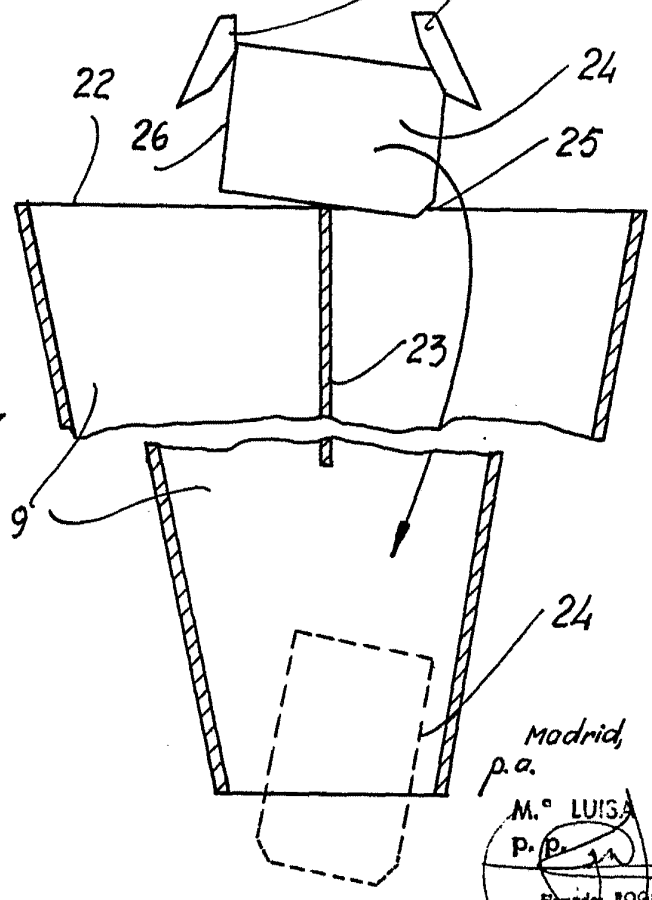

Fig. 3



Madrid, a 6 MAR. 1971
p.a.
M.ª LUISA ISERN CUYAS
P. B. 31
Firmado: ROGUE SANZ HERNANDEZ