

SECCION TECNICA
CLASIFICACION I. P. C.
CLASE B.30
SUBCLASE B

388610

388610



CERTIFICADO
DE
ADICION

MEJORAS EN EL OBJETO DE LA PATENTE PRINCIPAL Nº 377.500, por "PERFECCIONAMIENTOS EN LA CONSTRUCCION DE PRENSAS MECANICAS", a favor de DON FEDERICO STREICH, de nacionalidad alemanam domiciliado en la calle Galaf, nº 25 en BARCELONA, de DON ALBERTO VARGAS GOLD, de nacionalidad española, domiciliado en la calle del Rosario, nº 19 y 21, en BARCELONA, de DON JOSE M^º BONASTRE OLIVERAS, de nacionalidad española, domiciliado en la calle de Menéndez Pelayo, nº 5, 3^º 2^º en BARCELONA y DON FERNANDO FERNANDEZ VENTURA, de nacionalidad española, domiciliado en la calle Abella, nº 42, en SAN CUGAT DEL VALLES (Barcelona).

= . =

MEMORIA DESCRIPTIVA

El presente certificado de adición se refiere a varias mejoras en el objeto de la Patente principal nº 377.500 por "Perfeccionamientos en la construcción de prensas mecánicas, que afectan a los elementos de rodadura; al dispositivo de embrague, que coadyuva al descenso del punzón; y a la cuna basculante que está relacionada con la leva.

5.



388610

Con el fin de facilitar la explicación, se acompaña a la presente memoria, de unas láminas de dibujos, que afectan a cada una de las mejoras anteriormente relacionadas, en las que se ha representado un caso de realización, para cada mejora, que se cita a título de ejemplo.

En el dibujo:

La figura 1, representa una vista lateral, en alzado del volante de inercia, que tiene forma de arco.

10. La figura 2, muestra una vista frontal en alzado, del propio volante, por su cara externa.

La figura 3, representa una vista frontal en alzado, del dispositivo de embrague, en posición embragada.

La figura 4, representa otra vista frontal en alzado, del dispositivo de embrague, en posición desembragada.

15. La figura 5, muestra una vista frontal de la cuna basculante, alojada en la cara superior del carro móvil y desplazable por la leva.

La figura 6, muestra una vista lateral, de la propia cuna basculante de la figura anterior.

20. La figura 7, muestra una vista frontal, de las dos cunas basculantes inferiores.

La figura 8 es un detalle en sección del macho y porta-punzón de las figuras 3 y 4 en posición desembragada.

25. Haciendo referencia a las figuras, es de observar, que por 1, 2 y 3, se representa a cada uno de los tres rodi-



388610

- llos, en forma de barrilete, distribuidos en la cara anterior "a" del volante, que se pueden ajustar para lograr una marcha más regular del volante 14, fijándolos en la posición mas conveniente; por 4, 5 y 6, a cada uno de los tres rodillos de barrilete, debidamente distribuidos en la cara posterior "b", del volante, constituyéndose en fuerzas elásticas, que tensan equilibradamente, al conjunto 1, 2 y 3; por 7, a una cuna basculante, alojada en la cara superior del carro 13, de la prensa, que presenta dos rodillos cilíndricos y paralelos, para transmitir al carro, el efecto de la leva 12; por 8, al casquete esférico sobre el que bascula la referida cuna 7; por 10 y 11, a cada uno de los rodillos de barrilete, tensores de los rodillos que presentan las dos cunas basculantes inferiores 7'; por 16, a cada uno de los resortes que promueven el efecto tensor individual, a los rodillos 10 y 11; por 17, al carro móvil cuya base inferior, es un plano inclinado, coadyuvante al plano superior de la cuña 19, que se apoya en la placa guía 18; por 20, al tope mantenedor de posición de la cuña 19; por 21, al tope de presión a la cuña; por 22, al manguito porta punzón, que presenta un dentado interior, que encaja por giro, al dentado exterior del macho 27; por 23, a la mesa de la prensa; por 24, al eje inferior vertical, que sobresale del plano horizontal e inferior de la cuña 19, cuyo eje se aloja en la ranura alargada 25, que presenta la placa guía intermedia 18; por 26, a un eje corto horizontal, desplazable por el eje vertical 24; por "a" a la cara anterior del volante 12 y por "b" a la base posterior del mismo volante; por "P" a la fuerza



388610

transmitida a través de la cota "h"; por "F" a la fuerza que empuja a la cuña 19, hacia el tope 20; por 28, al pivote o eje fijo, con punta voma, en la que pueden oscilar libremente, las cunas basculantes inferiores 7' y cuyo pivote 28, sobresale solidario del eje fijo 15.

El giro del volante, con un sistema de guía radial y axial mediante rodillos, presupone un mecanismo de gran precisión y éste se ha eludido, planeando ambas caras del volante, de forma que queden poco alabeadas, en las que se aplican, convenientemente distribuidos, los rodillos 1, 2 y 3, en forma de barrilete, en la cara anterior, mientras en la cara posterior, se aplican otros rodillos, 4, 5 y 6, de igual forma, debidamente distribuidos, ajustables y fijables en la posición, mas conveniente, constituyéndose en fuerzas elásticas, ambos grupos de rodillos, que se tensan y se compensan mutuamente.

Los rodillos 10 y 11, presentan la forma de barrilete y son tensores de los elementos 7', gracias a los resortes 16 y las alineaciones de los elementos 7 y 7', son independientes entre si y de los elementos de la conducción axial 1, 2, 3 y 4, 5, 6, precisándose que los caminos de rodadura de los 7', tengan su generatriz recta, sobre una recta.

El conjunto de elementos 17, 18, 19 y 22, transmiten la fuerza "F" a través de la cota "h", sobre la mesa 23, y la cuña 19, mantiene su posición, en la dirección de la fuerza "F", hacia el tope 20. En los desplazamientos de la



388610

- cuña 19, transporta el eje vertical inferior 24, que promueve el giro del macho dentado 27, que ensambla en el manguito porta punzón 22, aumentando la altura "h", descontactándose de la mesa 23, lo que equivale a un desembrague, todo ello, con
5. la intervención del eje horizontal corto 26, contra el eje 24, alojado en la ranura alargada 25.

- La invención, dentro de su esencialidad, puede ser llevada a la práctica en otras formas de realización, que difieran en detalle de la indicada a título de ejemplo en la
10. descripción. Podrá, pues, construirse, en cualquier forma y tamaño, con los materiales más adecuados, por quedar todo ello comprendido en el espíritu de las reivindicaciones.



388610

N O T A

Descrito el objeto de la presente invención, lo que se declara como nuevo, comprende las reivindicaciones siguientes:

- 1.- Mejoras en el objeto de la Patente principal nº 377.500, por "Perfeccionamientos en la construcción de prensas mecánicas", esencialmente caracterizadas, por comprender la aplicación en la cara anterior ("a") del volante de inercia (14) de unos rodillos (1, 2, 3) en forma de barrilete, que se pueden ajustar y fijar en la posición más conveniente, y en la cara posterior ("b"), la aplicación de otros rodillos (4, 5, 6), igualmente en forma de barrilete, debidamente distribuidos; por comprender una cuna basculante (7) alojada en la cara superior del carro (13), de la prensa, y que presenta dos rodillos cilíndricos y paralelos, a giro libre, para transmitir al carro, el desplazamiento impulsado por la leva (12) fija en la cara interior del volante; por comprender otras cunas basculantes (7') inferiores, alojadas en la periferia del eje fijo (15), que presentan cada una, dos rodillos cilíndricos y paralelos, que establecen rodadura, contra la superficie interna del volante
- 5.
- 10.
- 15.
- 20.

Progr.



388610

mientras estas cunas basculantes inferiores, basculan contra la punta esférica del eje fijo (28), que constituye su pivote central, solidario en el eje fijo (15), de la prensa, por comprender dos rodillos (10 y 11), en forma de barrilete, aplicados adecuadamente en el eje fijo, para que actuen de tensores, de los rodillos que presentan las cunas basculantes inferiores (7'), gracias a unos resortes (16), que promueven el efecto tensor individual a cada uno de los rodillos de barrilete (10 y 11).

10.

2.- Mejoras, según la reivindicación anterior, esencialmente caracterizadas, por presentar un plano inclinado en la base inferior del carro móvil (17), coadyuvante al plano superior de la cuña (19), apoyada encima de la placa guía (18); por comprender un tope de presión (21), que desplaza la cuña, mientras un tope opuesto (20), mantiene su posición; por comprender un manguito (22) porta-punzón que presenta un dentado interior, que engrana, por desplazamiento axial, con el dentado exterior del macho (27); por presentar la cuña (19), un eje vertical inferior (24), que sobresale de su base y se aloja en una ranura alargada (25), que presenta la placa intermedia (18); por comprender un eje corto horizontal (26) desplazable por el eje (24) vertical.

15.

20.

2.- Mejoras en el objeto de la Patente principal nº 377.500, por "Perfeccionamientos en la construcción de prensas mecánicas.

25.

Int.

= 8 =



388610

Según se describe y reivindica en la presente memoria descriptiva que consta de 8 páginas foliadas y escritas a máquina por una sola dá sus caras y acompañadas de los dibujos reglamentarios.

Madrid, a **25 FEB. 1971**
p. a.

JAME ISERN

P. P.

Firmado: **KOGE SANZ ELIZABETH**

mpc.

3886 10



Fig. 1

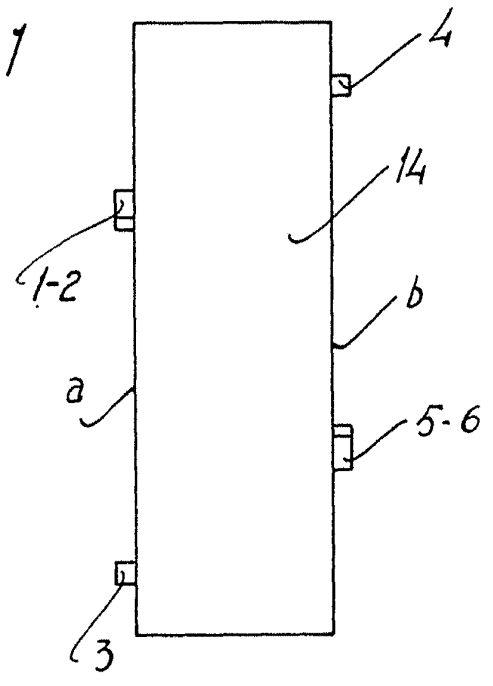
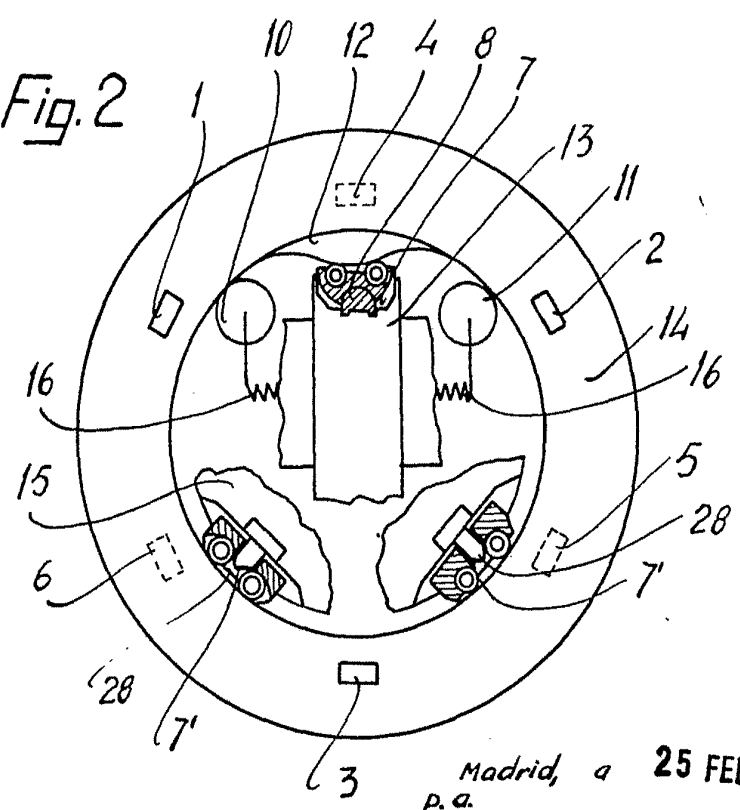

Fig. 2



Madrid, a 25 FEB. 1977
p.a.

JAIMÉ ISERN
P./P.
Firmado: AGUIRRE SANZ HERRERO

388610



Fig. 3

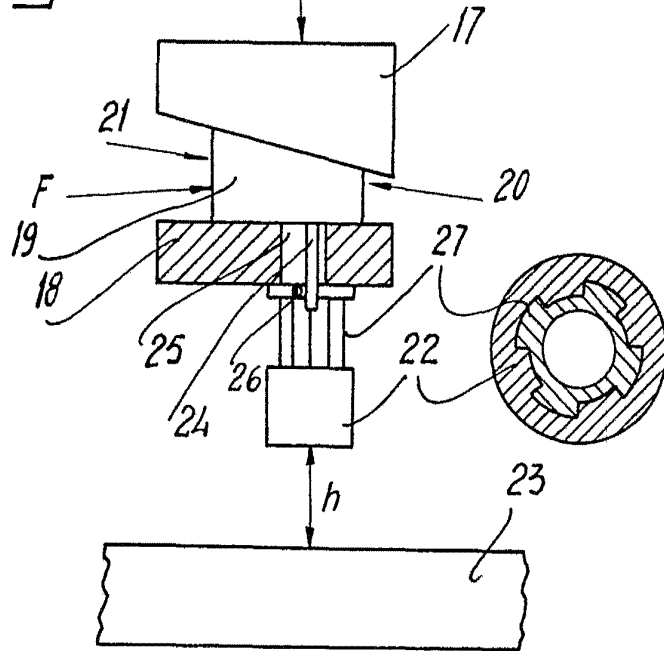
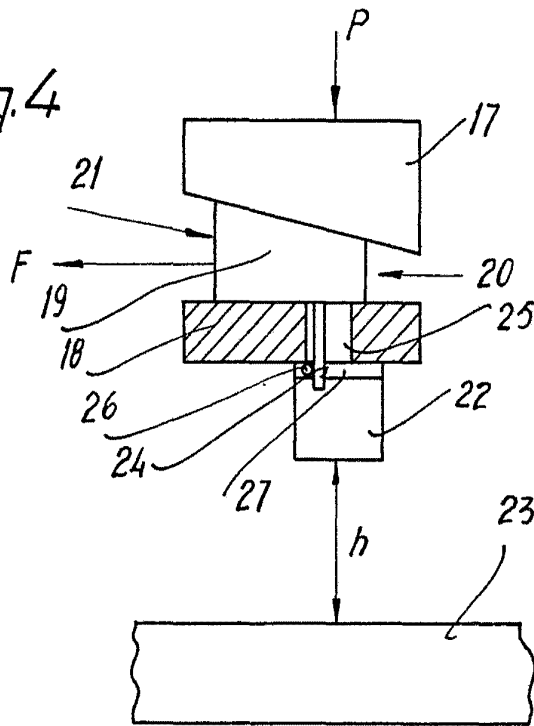

Fig. 4



Madrid, a 25 FEB. 1971
p.a.

JAIMÉ ISEIX

P. P.

Enmendado BOWJE LOANZ FERRERO

