

387927



387927

SECCION TECNICA
CLASIFICACION I. P. C.
CLASE <u>F02</u>
SUBCLASE <u>P</u>

C E R T I F I C A D O
D E
A D I C I O N

por "MEJORAS EN EL OBJETO DE LA PATENTE PRINCIPAL NUMERO 376.743 por PERFECCIONAMIENTOS EN DISPOSITIVOS PARA AUMENTAR EL RENDIMIENTO EN MOTORES DE EXPLOSION", a favor de Doña MONIKA EHNERT, de nacionalidad alemana, domiciliada en CASTELLAR DEL VALLES (Barcelona), Pintor Fortuny nº 17.

= . = .

MEMORIA DESCRIPTIVA

El presente certificado de adición se refiere a unas mejoras en el objeto de la patente principal número 376.743 por perfeccionamientos en dispositivos para aumentar el rendimiento en motores de explosión.

5. En el primer certificado de adición de la patente principal, se preveían unas mejoras consistentes en disponer las bujías del cuerpo ozonizador conectados en serie entre sí, de manera que el encendido en cualquiera de las bujías del motor produjera el encendido simultáneo de todas las bujías del ozonizador, con lo cual se lograba una
- 10.

387927



gran producción de ozono.

También se preveía en dicho certificado de adición una especial organización de los electrodos de las bujías del ozonizador, a fin de obtener una mayor chispa y en consecuencia un incremento en la producción de ozono.

5.

A pesar de las mejoras citadas, existía un volumen de aire comprendido entre los electrodos y la pared del ozonizador, que no era aprovechado en el proceso antedicho, con lo cual el rendimiento no era completo.

10.

Para un aprovechamiento óptimo del dispositivo, se han previsto las mejoras objeto del presente certificado, cuyas mejoras consisten en el hecho de comprimir el caudal de aire que pasa a través del ozonizador, de manera que se constituya una zona laminar de paso de aire delimitada por los electrodos de las bujías, con lo cual el aprovechamiento del aire es total y la riqueza de ozono mayor.

15.

Para obtener esta zona laminar de aire a partir de una entrada de aire de mayor diámetro, definida por la sección del ozonizador, se disponen en cada uno de los extremos de éste, de una o varias bobinas con un arrollado en sentido inverso, las de un extremo con respecto a las del extremo opuesto, operativamente dispuestas para que los campos de fuerza originados por las mismas determinen un estrechamiento laminar de paso de aire concentrado en la zona de mínima resistencia determinada por las líneas de fuerza de dichos campos. Según lo descrito, en dicha zona se concentra el paso del aire, precisamente en el punto

20.

25.

387927



comprendido entre los electrodos de las bujías del ozonizador. Con ello se logra un óptimo efecto ozonizador, al estar concentrado en dicho punto el paso del aire entrante, el cual se aprovecha en su totalidad.

5. Con el fin de facilitar la explicación, se acompaña a la presente memoria descriptiva de una lámina de dibujos en la que se ha representado un caso de realización que se cita a título de ejemplo.

En los dibujos:

10. La figura única, representa una vista esquemática del dispositivo ozonizador y circuito eléctrico que relaciona a éste con la batería -18- y delco -11-.

15. En la figura se aprecia un cuerpo ozonizador -1-, abierto por su extremo -2- de entrada, la cual está protegida por un filtro -3-, mientras que en el otro extremo, dicho cuerpo presenta un empalme -4-, con entrada cónica -5-, para la inserción del conducto -6-, que termina en un empalme de una brida a situar debajo inmediatamente del carburador. La brida tiene una comunicación con dicho empalme, en el cual se ha previsto un chicle -19-.

20. El cuerpo -1-, se fija en forma adecuada a un lugar conveniente próximo al motor de combustión, y sobre dicho cuerpo -1-, se prevén los asientos para unas bujías -7-, provistas de cabezas de conexión -8-, conectadas en serie mediante regleta, que a través de un conductor blindado al efecto se conectan con la bobina auxiliar -9-, conectada a su vez a la bobina usual -10- del vehículo y al contacto
- 25.

387927



del delco -11-. De este delco parten las conexiones -12- hacia el motor -20-, vinculadas al otro contacto de aquel.

5. Las bujías -7-, presentan un solo electrodo -13-, estando el otro electrodo -17-, constituido por una punta de cromo, dispuesta en el tornillo -14-, vinculado al cuerpo formador del ozono -1-, a través de un paso roscado de éste, en el cual desliza, variando a voluntad la distancia entre electrodos, para así obtener una chispa mayor. Entre el ozonizador y la cabeza exterior -15- del tornillo -14-, se disponen resortes expansivos -16-.

10. Sobre cada uno de los extremos del ozonizador -1-, se disponen una o varias bobinas -21-22-, con su arrollado en sentido inverso, las de un extremo con respecto a las del extremo opuesto. Los campos de fuerza de ambas bobinas, crean una zona de máxima presión -23-, que determina un paso laminar de aire delimitado precisamente por los electrodos -13-17-, lográndose un óptimo efecto ozonizador.

15. La invención, dentro de su esencialidad, puede ser llevada a la práctica en otras formas de realización que difieran en detalle de la indicada a título de ejemplo en la descripción y a las cuales alcanzará igualmente la protección que se recaba. Podrá, pues, construirse en cualquier forma y tamaño, con los materiales y medios más adecuados, por quedar todo ello comprendido en el espíritu de las reivindicaciones.
- 20.
- 25.



N O T A

- Hecha la descripción del presente invento, lo que
5. se declara como nuevo y de propia invención, comprende las siguientes reivindicaciones:
- 1.- Mejoras en el objeto de la patente principal nº 376.743 por perfeccionamientos en dispositivos para aumentar el rendimiento en motores de explosión, caracterizados esencialmente por el hecho de disponerse sobre cada uno de los extremos del ozonizador una o varias bobinas con su arrollado en sentido inverso, las de un extremo con respecto a las del extremo opuesto, operativamente dispuestas para que los campos de fuerza originados por las mismas determinen una zona laminar de paso de aire concentrado en la zona de mínima resistencia determinada por las líneas de fuerza de dichos campos, de modo que en dichas zonas se concentra el paso del aire, precisamente en el punto comprendido entre los electrodos de las bujías del ozonizador, con lo
10. cual se logra un óptimo efecto ozonizador, al estar concentrado en dicho punto el paso del aire entrante.
15. 2.- Mejoras en el objeto de la patente principal nº 376.743 por perfeccionamientos en dispositivos para aumentar el rendimiento en motores de explosión.
20. Según se describe y reivindica en la presente memoria descriptiva que consta de seis hojas foliadas y escri-
- 25.

387927



tas a máquina por una sola de sus caras, acompañadas de los dibujos reglamentarios.

Madrid, a 4 FEB. 1971

p. a. M.º LUISA BERN CUYAS

5.

P. P.

Firmado: ROQUE SANZ HERNANDEZ

387927
Dña. Monika Ehnert

387927 Hoja 1

387927

387927

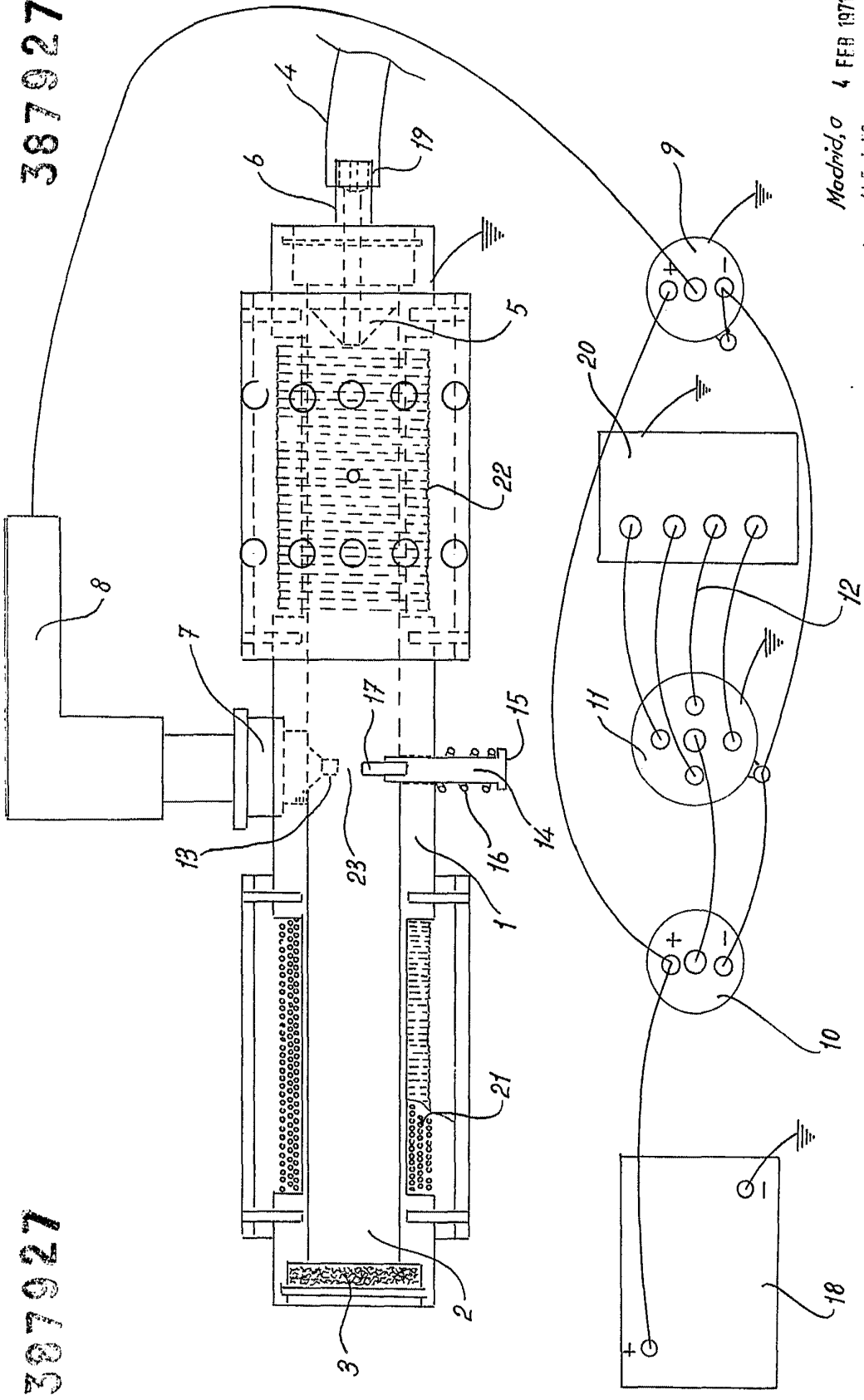

Madrid, a 4 FEB 1971

P.O. M.E. I.N.T. P. I.
(Signature)

387,927

Dña. Monika Ehnert

387927

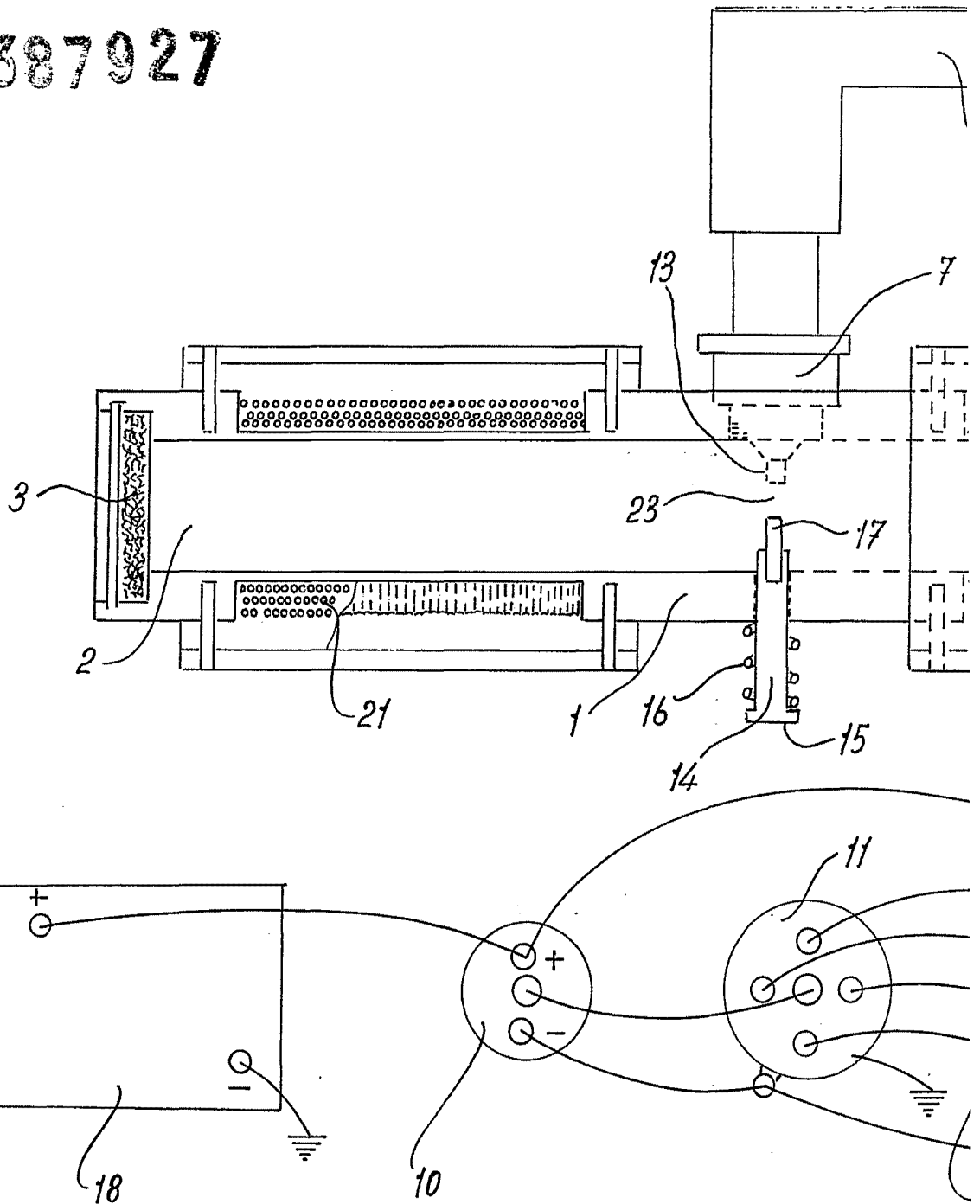

Madrid, a 4 FEB 1971
P.O. M.^a LUISA ISENH OLMAS
P. B.

ESPANOL FORNIA CONE INVENTOR

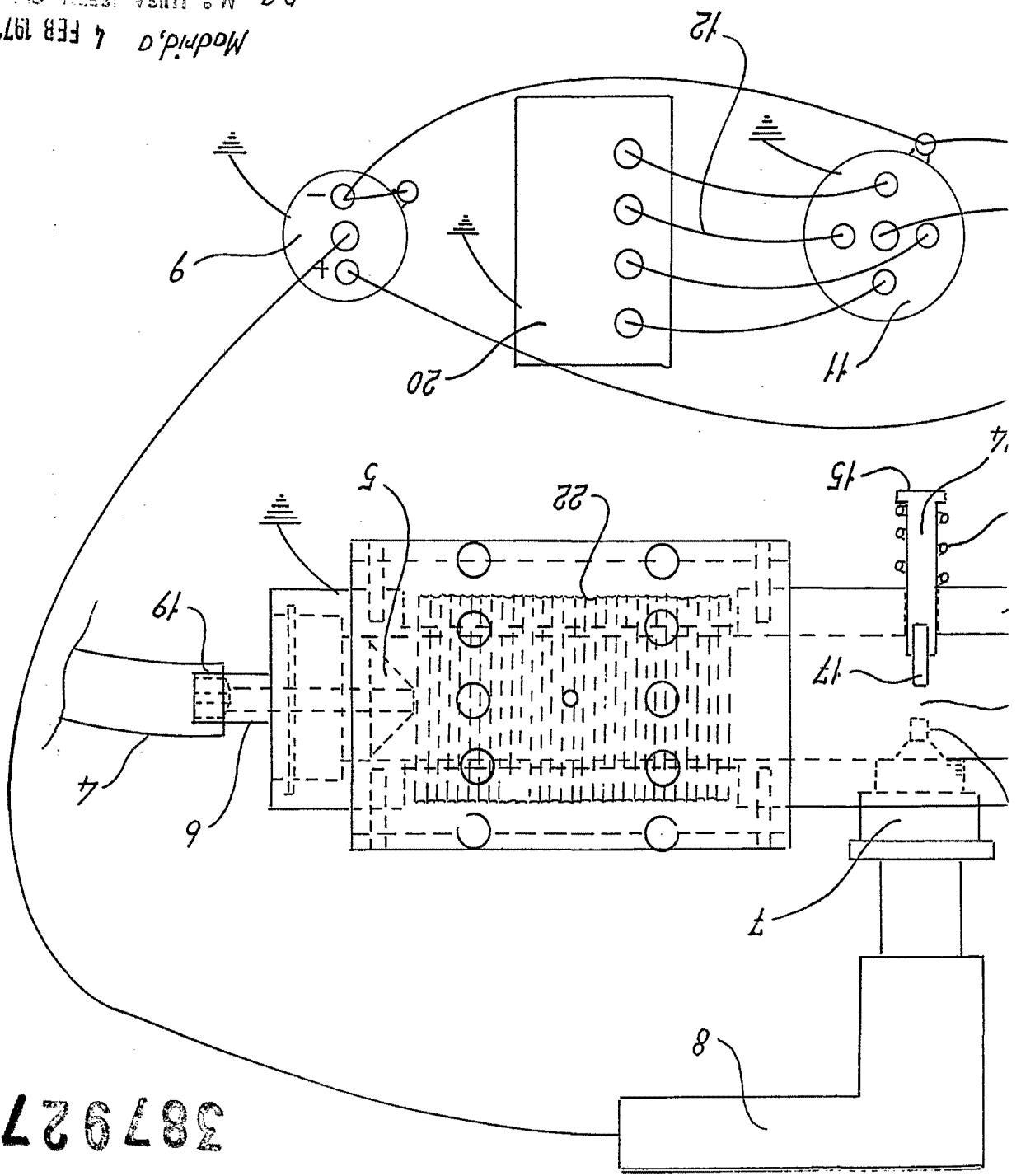

387927

387927 Hoja 1

