

386696

P-46.624

P-19 64 677.6



-6 F

Memoria descriptiva

CLASE	B.63
SUBCLAS.	H

para solicitar PATENTE DE INVENCION por 20 años

a nombre de ANSCHUTZ & CO. GESELLSCHAFT MIT BESCHRANKTER HAFUNG

entidad / de-nacionalidad alemana

con domicilio en Mecklenburger Str.32-36, Kiel-Wik, República Federal Alemana

por: "UN PUPTRE DE MANDO PARA ALOJAR DISPOSITIVOS DE NAVEGACION Y DE CONTROL DE UN BARCO".-

ANULADO
PROHIBIDA LA CONSULTA
Y LA EXPEDICION DE
COPIAS Y CERTIFICACIONES.
(Clase Internacional B63h)



67

El invento se refiere a un pupitre de mando para alojar dispositivos de navegación y de control de un barco, constituido por cajas yuxtapuestas; comprendiendo dichos dispositivos al menos un grupo para gobernar la propulsión del barco, un segundo grupo para la transmisión de mensajes, y un tercer grupo para señales de advertencia.

Estos grupos provienen de distintos lugares de manufactura. Hasta ahora era usual que los astilleros - constructores del barco compraran estos grupos y los reunieran ellos mismos en un pupitre de mando. En especial es conocido el montar en una caja el grupo, destinado a gobernar la propulsión del barco y en otra, situada junto a ella, todos los demás grupos en una disposición arbitraria. Este proceder adolece del inconveniente de que, según el número y las dimensiones de los diversos grupos, resultan pupitres de mando de distintas dimensiones, que tienen que ser contruidos especialmente para cada barco, no pudiendo frecuentemente ser puestos en ejecución hasta que no se dispone de los diversos grupos. Esto retrasa y encarece la construcción.

El invento se ha propuesto ahora abaratar sustancialmente la construcción y el montaje del pupitre de mando.

Este problema ha sido resuelto entonces conforme al invento, por el hecho de que cada una de las cajas - yuxtapuestas contiene tan sólo uno de los grupos. Los astilleros no precisan por consiguiente nada más que adquirir las cajas procedentes de distintos lugares de fabricación y puede disponerlas entonces sin dificultad unas jun-

-6 Feb.



to a otras en el lugar destinado a dirigir y controlar el barco, por ejemplo, sobre el puente. Lo mismo ocurre con un pupitre de mando que deba ser dispuesto en el - puesto de mando de máquinas.

5 El progreso conseguido mediante el invento es-
triba en que los astilleros se van descargados del tra-
bajo de construir y proyectar el pupitre de mando, pu-
diendo en todo momento diseñar y acoplar el pupitre de
10 mando deseado conforme al principio de caja de construc-
ciones. Asimismo es posible en el pupitre de mando con-
forme al invento sustituir en caso necesario cualquiera de
los grupos por otro, o bien completar el pupitre de man-
do mediante grupos adicionales. También resulta un aba-
15 ratamiento considerable, debido a que en la construcción
del pupitre de mando de acuerdo con el invento, el mon-
taje de los diversos grupos en las cajas puede realizarse
al mismo tiempo en lugares de fabricación distintos,
lo que no es posible cuando los astilleros montan grupos
distintos en una misma caja. A esto viene a sumarse el
20 que el montaje de los grupos en el pupitre de mando puede
realizarse con mayor pericia y exactitud cuando es lle-
vado a cabo por el fabricante de los grupos, en lugar -
de por el personal de los astilleros. Tal es el caso -
25 especialmente en el cableado de los elementos eléctricos
de los grupos. En efecto, en el pupitre de mando confor-
me al invento no necesita el personal de los astilleros
nada más que establecer las uniones entre los distintos
grupos y la instalación del barco, lo que no requiere -
una destreza y conocimientos técnicos especiales y redu-
30 ce sustancialmente el tiempo de montaje.

Gracias a la forma de realización conforme -
al invento del pupitre de mando, resulta también una -
ventaja considerable en cuanto al entretenimiento. En -
efecto, el personal de las casas constructoras o el per-
sonal adiestrado por ellas ya no se las tiene que ver -
con un producto propio de los astilleros, con el que no
está familiarizado, sino con su producto propio, que le
es exactamente conocido.

La posibilidad de un recambio rápido de un gru-
po o de un montaje rápido de otros grupos es especialmen-
te importante, debido a que como consecuencia de la vida
relativamente larga de un barco, se presenta frecuente-
mente la necesidad de llevar a cabo tales modificaciones
del pupitre de mando, a fines de su modernización. Tal mo-
dernización puede ser precisa, por ejemplo, cuando hay -
que disponer dispositivos nuevos para el aumento de la se-
guridad. También puede en el transcurso de los años variar-
se la finalidad de empleo del barco, lo que hace necesaria
una modificación del pupitre de mando.

Formas de realización convenientes del invento
se indican en las reivindicaciones secundarias.

El invento será explicado ahora ya en detalle -
a base de los ejemplos de realización representados en
los dibujos. En los dibujos muestran:

La figura 1 el puente de mando de un barco con
el nuevo pupitre de mando en proyección horizontal, estando
las cajas que forman el pupitre de mando dispuestas en una
fila recta;

la figura 2, la proyección horizontal de un puen-
te algo pequeño en el que las cajas que forman el pupitre



de mando están dispuestas a lo largo de un arco de círculo;

5 la figura 3, la proyección horizontal del puente de un barco con borde delantero en forma de arco, en el que las cajas yuxtapuestas que forman el pupitre de mando tienen espacios intermedios destinados a alojar y depositar accesorios sueltos;

la figura 4, el pupitre de mando de la figura 3, en alzado;

10 La figura 5 un puesto de mando de máquinas con un pupitre de mando, cuyas cajas están dispuestas a lo largo de una fila recta;

15 la figura 6, el alzado lateral de una caja destinada a recibir un grupo para el mando de la propulsión del barco;

la figura 7 la caja mostrada en la figura 6, en alzado frontal;

la figura 8, una vista en perspectiva de la caja mostrada en las figuras 6 y 7, y

20 la figura 9, una vista en perspectiva de un pupitre de mando, cuya caja central contiene el grupo para mantener el rumbo.

El puente de barco mostrado en la figura 1 da acogida a dos pupitres de mando 10 y 12, cada uno de los cuales consiste en cajas yuxtapuestas. El pupitre de mando 12 está dispuesto a lo largo del borde delantero 14 del puente del barco, mientras que el pupitre de mando 10 está instalado sobre el puente algo más a popa, paralelamente al pupitre de mando 12. Las cajas de cada uno de estos
30 dos pupitres de mando están dispuestas a lo largo de una



línea recta.

Los dispositivos contenidos en los pupitres de mando, destinados al gobierno y control del barco, están distribuidos en el presente ejemplo de la manera siguiente:

5 La caja 16 del pupitre 12 contiene un grupo para la transmisión de mensajes, la caja 18 un grupo para señales de aviso, la caja 20 un grupo para gobernar la propulsión del barco, la caja 22 un grupo para mantener el rumbo, la caja 24 un grupo indicador de la profundidad -
10 de las aguas, la caja 26 un grupo para controlar y conectar las luces del barco, y la última caja 28 para del pupitre de mando 12, un grupo para aparatos impresores y registradores. Las cuatro cajas del pupitre de mando 10 dispuesto más a popa, contienen asimismo un grupo cada una de ellas,
15 grupos que pueden servir para los fines más diversos.

El puente de mando sustancialmente menor mostrado en la figura 2 en proyección horizontal, se diferencia del de la figura 1 por el hecho de que las cajas 30 no están dispuestas a lo largo de una línea recta, sino más bien a
20 lo largo de un arco de círculo. Otra diferencia estriba en que las cajas no están unidas a tope, sino que entre ellas han sido previstos espacios intermedios. Estos pueden servir - para alojar y depositar accesorios sueltos.

El puente de barco mostrado en la figura 3 es
25 proyección horizontal y dotado de un borde delantero curvado 32, junto a el tiene a dicho borde delantero un pupitre de mando adaptado a la curvatura, que presenta tres pares de cajas yuxtapuestas habiéndose previsto entre estos tres pares nuevamente espacios intermedios, que pueden servir
30 asimismo para alojar y depositar accesorios sueltos.



Estas cajas, designadas con 34 - 44, se caracterizan -
igualmente por el hecho de que cada una de ellas contiene
únicamente uno de los grupos. Los espacios intermedios -
han sido indicados en 46 y 48.

5

En la figura 4 se ven las ventanas delanteras
50 del puente, situadas por encima del pupitre de mando.

10

En la figura 5 se ha reproducido un puesto de
mando de máquinas con el correspondiente motor 52, en pro-
yección horizontal. Este puesto de mando de máquinas com-
prende un pupitre de mando, que está compuesto por las ca-
jas 54 - 64. También estas cajas contienen tan sólo un -
grupo cada una de ellas, por ejemplo, del mismo modo que
se ha explicado con relación a la figura 1.

15

20

25

30

La forma en que pueden estar hechas en particu-
lar las cajas, será explicada a continuación a base de
las figuras 6 - 8. Estas figuras muestran una caja, cuyo
grupo sirve para el gobierno de la propulsión del barco,
habiéndose supuesto que se trata de un barco de dos héli-
ces. La caja consiste en paredes laterales paralelas 66 y
68, en un tablero de pupitre 70 que acoge los instrumen-
tos y empuñaduras de mando, en una pared posterior 72
y en una pared anterior. Esta pared anterior consiste en
dos partes 74 y 76 superpuestas, siendo la inferior 76
desmontable, mientras que la parte superior 74 sobresale
hacia adelante por encima del borde superior de la parte
desmontable 76. En efecto, resulta muy difícil conseguir
que el borde superior de la parte 76 de la pared anterior
quede enrasado limpiamente por todo el largo de la caja.
Este remate queda entondes tapado por la parte 74 sobre-
saliente hacia adelante. Esta parte sustrae a la vista es-

10
20
30
40
50
60
70
80
90
100
110
120
130
140
150
160
170
180
190
200
210
220
230
240
250
260
270
280
290
300
310
320
330
340
350
360
370
380
390
400
410
420
430
440
450
460
470
480
490
500
510
520
530
540
550
560
570
580
590
600
610
620
630
640
650
660
670
680
690
700
710
720
730
740
750
760
770
780
790
800
810
820
830
840
850
860
870
880
890
900
910
920
930
940
950
960
970
980
990
1000

-6 FEB 1970

pecialmente posibles juntas que pudieran estar previstas en la parte de arriba de la parte desmontable 76. La parte superior 74 puede, si así se desea, dar acogida a un pasamanos 78.

5
10
15
20
25
30
35
40
45
50
55
60
65
70
75
80
85
90
95
100
105
110
115
120
125
130
135
140
145
150
155
160
165
170
175
180
185
190
195
200
205
210
215
220
225
230
235
240
245
250
255
260
265
270
275
280
285
290
295
300
305
310
315
320
325
330
335
340
345
350
355
360
365
370
375
380
385
390
395
400
405
410
415
420
425
430
435
440
445
450
455
460
465
470
475
480
485
490
495
500
505
510
515
520
525
530
535
540
545
550
555
560
565
570
575
580
585
590
595
600
605
610
615
620
625
630
635
640
645
650
655
660
665
670
675
680
685
690
695
700
705
710
715
720
725
730
735
740
745
750
755
760
765
770
775
780
785
790
795
800
805
810
815
820
825
830
835
840
845
850
855
860
865
870
875
880
885
890
895
900
905
910
915
920
925
930
935
940
945
950
955
960
965
970
975
980
985
990
995
1000

Preferentemente tienen todas las cajas de un mismo pupitre el mismo perfil vertical de sección transversal que se aprecia en la figura 6. El ancho de las cajas puede, en determinadas circunstancias, elegirse asimétrico igual de grande, lo que es deseable en atención a una normalización de las cajas. Ahora bien, en caso de necesidad pueden las cajas dimensionarse también con anchos distintos.

En la figura 9 no obstante, se muestra un pupitre de mando, cuya caja central presenta un perfil vertical de sección transversal distinto al de las dos cajas laterales.

En esta caja central se trata de la caja que da acogida al grupo para mantener el rumbo. La caja representada a la derecha en la figura 9 sirve para recibir el grupo para el gobierno de la propulsión del barco, mientras que la caja izquierda contiene el grupo para aparatos impresores y registradores.

Esta solicitud que corresponde a la presentada en la República Federal Alemana el día 23 de Diciembre de 1969 bajo el no. P - 19 64 677.6 se acoge a los beneficios del artículo 51 del vigente Estatuto sobre Propiedad Industrial.



-REIVINDICACIONES-

=====

Los puntos de Invención propia y nueva que se presentan para que sean objeto de esta solicitud de Patente de Invención en España por VEINTE años son los siguientes:

5

1.-Un pupitre de mando para alojar dispositivos de navegación y de control de un barco, constituido por cajas yuxtapuestas, comprendiendo dichos dispositivos al menos un grupo para gobernar la propulsión del barco, un segundo grupo para la transmisión de mensajes, y un tercer grupo para señales de aviso, caracterizado porque cada una de las cajas contiene únicamente uno de los grupos.

10

2.-Un pupitre de mando de acuerdo con la reivindicación 1, caracterizado por otras cajas para un grupo para mantener el rumbo, para un grupo indicador de la profundidad de las aguas, para un grupo destinado a controlar y conectar las luces del barco, y para otro grupo para aparatos impresores y registradores.

15

3.-Un pupitre de mando de acuerdo con las reivindicaciones 1 ó 2, caracterizado porque las cajas, cada una de las cuales contiene únicamente un grupo, presentan el mismo perfil vertical de sección transversal.

20

4.-Un pupitre de mando de acuerdo con las reivindicaciones 1, 2 ó 3, caracterizado porque entre las cajas dispuestas unas junto a otras, cada una de las cuales contiene únicamente un grupo, se encuentran espacios intermedios para guardar y depositar accesorios sueltos.

25

30



5.-Un pupitre de mando de acuerdo con una cualquiera de las reivindicaciones 1 - 4, caracterizado porque la pared delantera de al menos una de las cajas consiste en dos partes superpuestas, siendo la inferior desmontable, mientras que la superior sobresale hacia adelante por encima del borde superior de la parte desmontable.

6.-Un pupitre de mando de acuerdo con una cualquiera de las reivindicaciones 1 - 5, caracterizado porque las cajas yuxtapuestas, cada una de las cuales contiene únicamente un grupo, están dispuestas a lo largo de un arco.

7.-Un pupitre de control y/o de maniobra para alojar y presentar de forma favorable para el manejo grupos de mando, de medición y comunicación, con preferencia para alojar dispositivos para el gobierno de un barco de control de las instalaciones del mismo a mano y/o mediante dispositivos automáticos, caracterizado porque todo el pupitre está combinado a base de un grupo de cajas individuales sueltas, yuxtapuestas sin dejar huecos, adaptadas entre sí en su forma y configuración, y normalizadas en cuanto a su superficie de base, cajas que están destinadas a acoger los grupos propiamente dichos.

8.-Un pupitre de acuerdo con la reivindicación 7, caracterizado porque están previstas únicamente muy pocas formas y configuraciones básicas distintas, que se repiten continuamente.

9.-Un pupitre de acuerdo con las reivindicación 8, caracterizado porque también cajas individuales de forma distinta presentan dimensiones iguales de la superficie de base.



-6 FEB 1941

5 10.-Un pupitre de acuerdo con las reivindicación 9, caracterizado porque varias cajas individuales de superficies de base en sí distintas unas de otras, están combinadas en un grupo para formar un pupitre parcial que en su totalidad forma nuevamente normalizada - conforme a las cajas individuales.

10 11.-Un pupitre de acuerdo con una cualquiera de las reivindicaciones 7 a 9, caracterizado porque las cajas individuales de igual forma y configuración presentan en especial el mismo perfil vertical de sección transversal.

15 12.-Un pupitre de acuerdo con una cualquiera de las reivindicaciones precedentes, caracterizado porque las cajas individuales están dispuestas a lo largo de un arco y unidas entre sí sin formar huecos gracias a paramentos que, a su vez, están hechos en forma que puedan depositarse sobre ellos accesorios sueltos.

20 13.-Un pupitre de acuerdo con una cualquiera de las reivindicaciones precedentes, caracterizado porque la pared delantera de las cajas individuales consiste en dos partes superpuestas, siendo desmontable la inferior, mientras que la superior está hecha en forma de pupitre que sobresale por encima del borde superior de la parte inferior desmontable.

25 14.-Un pupitre de mando para alojar dispositivos de navegación y de control de un barco.

30 Tal y como se ha descrito en la memoria que antecede, representado en los dibujos que se acompañan y con los fines que se han especificado.



-6 FEB 1971

La presente memoria consta de doce hojas escritas a máquina por una sola de sus caras.

Madrid,

-6 FEB 1971

P.A.

Alberto de
Por Pedro

5.2.71 MJG.

24664C

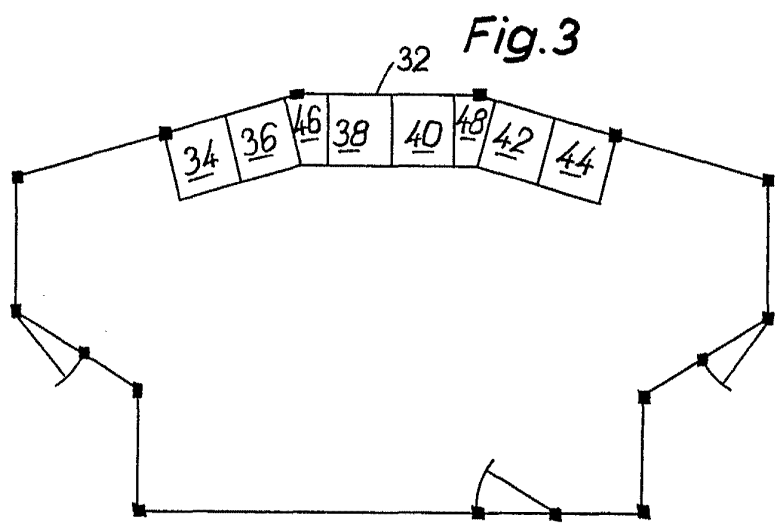
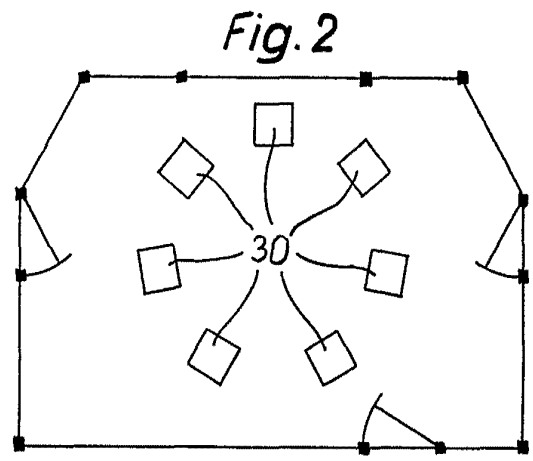
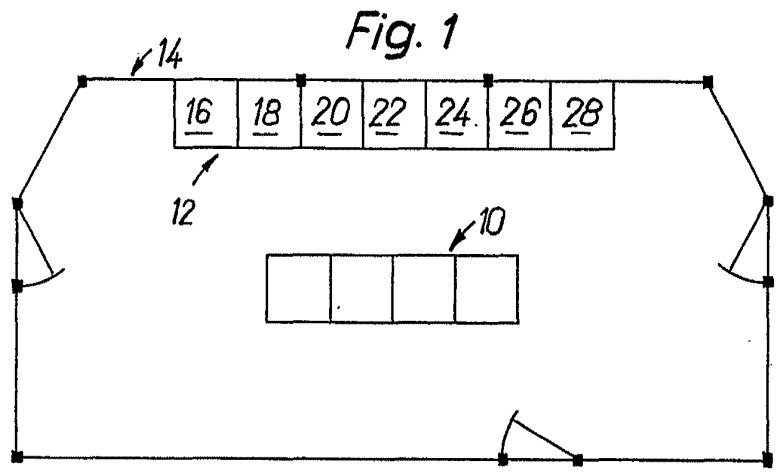

For details
[Signature]



-6 FL 8

Fig. 4

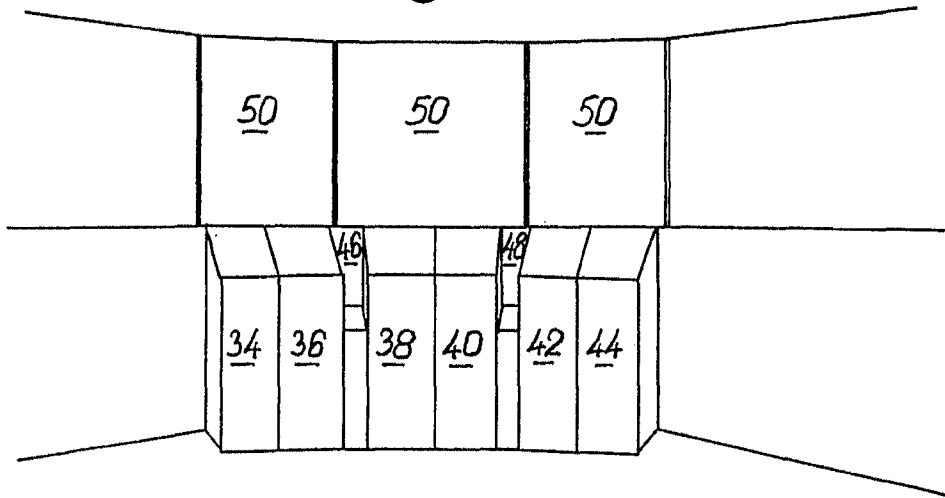
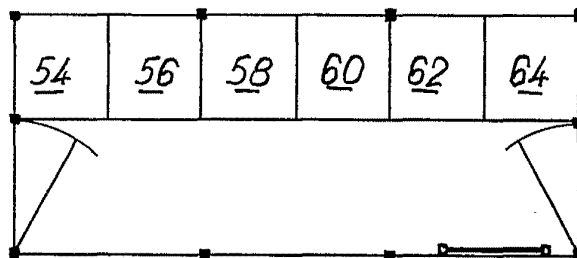

Fig. 5



Ansatz
Pat. 495

14664 C



Fig. 6

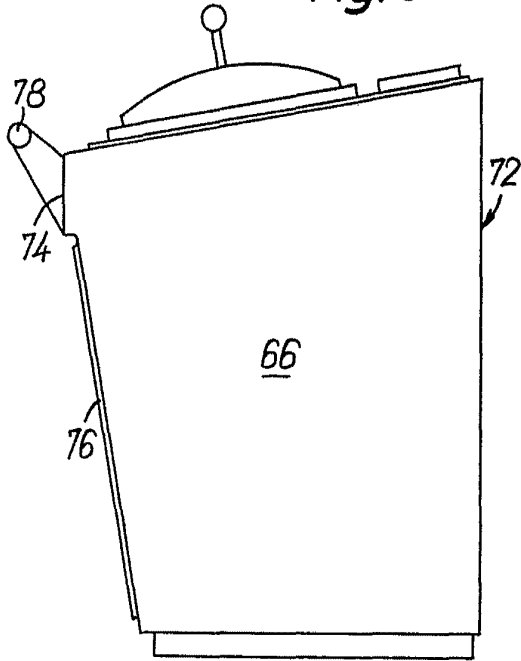

Fig. 7

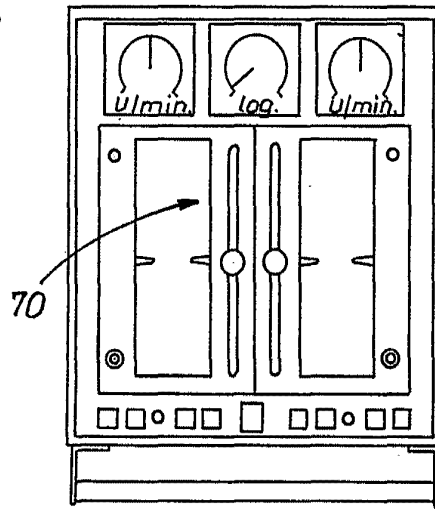
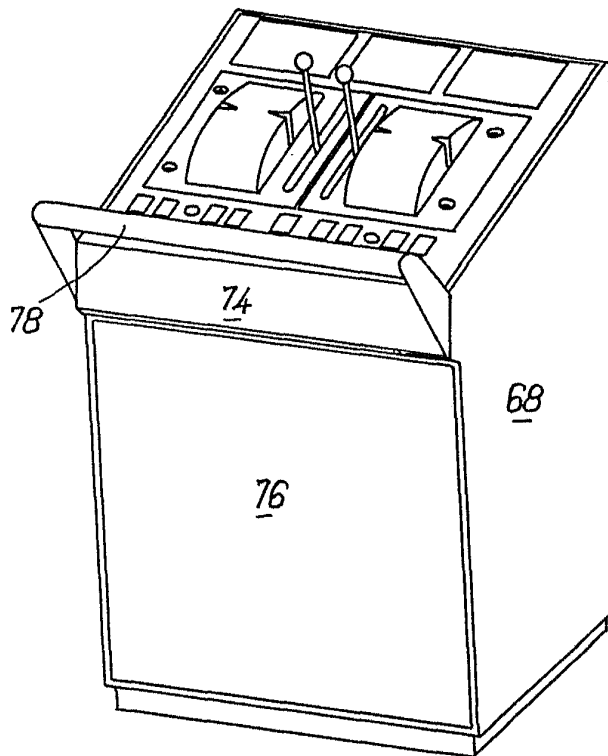

Fig. 8



24664L

IV/IV
ANSCHÜTZ & CO. GESELLSCHAFT MIT BESCHRÄNKTER HAFTUNG



-6-E

4
2

Fig. 9

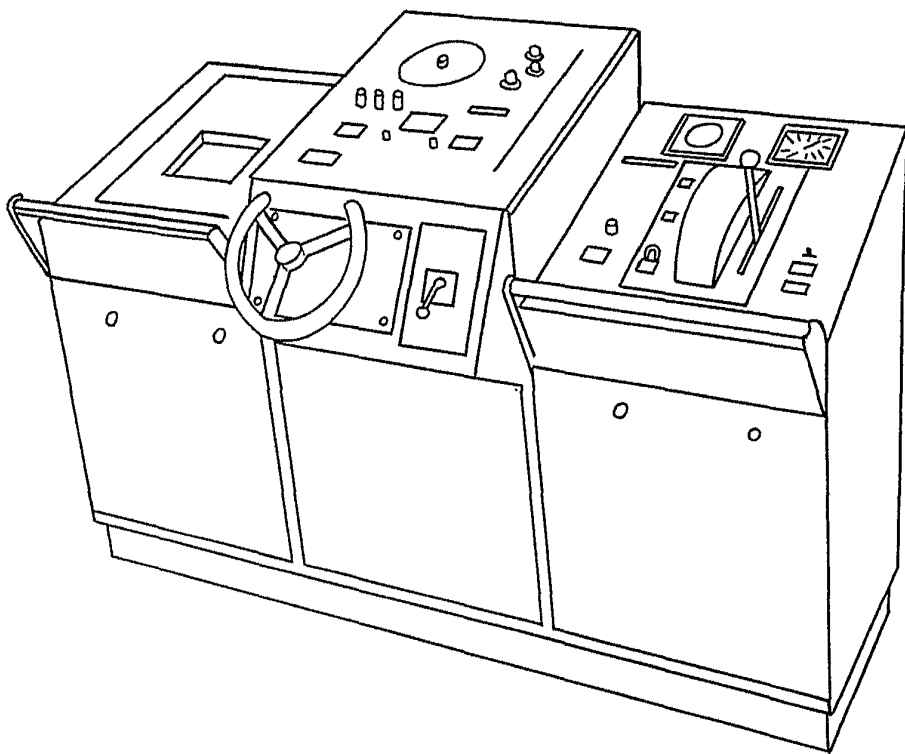

Arnk