

386544



P.- 46.582

RD-9

MEMORIA DESCRIPTIVA

SECCION TECNICA
CLASIFICACION I. P. C.
CLASE <u>B 01</u>
SUBCLASE <u>F</u>

para solicitar PATENTE DE INVENCION por 20 años

a nombre de RED DEVIL INCORPORATED

entidad norteamericana

con domicilio en 2400 Vauxhall Road, Unión, Nueva  
Jersey, Estados Unidos de América.

por: "PERFECCIONAMIENTOS INTRODUCIDOS EN MAQUINAS PARA  
AGITAR MATERIAL VISCOSO CONTENIDO EN LATAS"

(Clase Internacional B01f)

25-4-73

-1-

386544

16 ENE 1971



5

10

15

20

25

30

14.1.71

Quando se desea homogeneizar o mezclarel -  
contenido de una lata de pintura o de otro material -  
viscoso separable, la práctica usual ha sido sujetar -  
la lata cerrada dentro de un agitador accionado por un  
motor. Debido a la violenta acción de tales dispositi-  
vos agitadores, era necesario que estuvieran anclados  
al piso de manera segura, haciendo su instalación sus-  
tancialmente permanente. Además, se requería una fija-  
ción muy fuerte para asegurar la lata en su lugar du-  
rante la operación de agitado. Tales dispositivos de -  
fijación requerían un tiempo considerable para apretar-  
los y aflojarlos durante cada ciclo de mezclado. La -  
apertura de una lata para añadir una cantidad deseada  
de tinte o de material colorante era también una opera-  
ción que requería tiempo.

El presente invento, en una realización pre-  
ferida, emplea dos miembros de soporte oscilante o cu-  
na, espaciados, montados en un bastidor rígido. Una se-  
rie de cavidades para recibir las latas está prevista  
en los miembros de soporte. Cada uno de estos está aco-  
plado a una manivela accionada por motor, que les in--  
clina primero en un sentido y luego en el sentido opues-  
to, en torno a un punto de pivotamiento. El despla--  
zamiento en un sentido es controlado por la manivela pa-  
ra que sobrepase al desplazamiento en el sentido opues-  
to. Como resultado de las distintas fuerzas que actúan  
sobre las latas dentro de los soportes o cunas, el con-  
tenido de las latas es obligado a fluir o circular en  
una dirección, siendo agitado rápidamente y homogenei--  
zado.

**POOR  
QUALITY**

16 ENE 1912

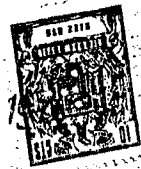

En los dibujos adjuntos, que forman parte de la descripción, las partes similares han recibido los mismos números de referencia, y en ellos:

5 La figura 1 es una vista de alzado lateral de una realización completa del presente invento.

La figura 2 es una vista en planta del agitador de pintura mostrado en la figura 1.

La figura 3 es una vista dada según la línea 3-3 de la figura 1.

10 La figura 4 es una vista algo diagramática de la acción del aparato objeto del presente invento.

Refiriéndonos a los dibujos, 10 indica una máquina agitadora de pintura que tiene un bastidor 11. El bastidor 11 consiste en una base 12 formada de cuatro miembros de hierro 13, en forma U, soldados entre sí para dar una configuración rectangular. Miembros angulares 14 de hierro, erectos, están soldados a la base 12, en cada una de sus esquinas. Riostras superiores transversales 15, hechas de angulares de hierro, están soldadas a los miembros 14 erectos, en cada extremo -- del bastidor 11.

25 El accionamiento para la máquina agitadora de pintura está proporcionado por un motor eléctrico 16 -- que está soportado en una pequeña plataforma 17 formada de tiras de hierro en U, soldadas en cada extremo a -- través de la base 12. El motor 16 está atornillado a -- las tiras de la plataforma 17 en la forma usual.

30 Unas tiras 18 de hierro, angulares, longitudinalmente dispuestas están soldadas en cada extremo a -- los miembros erectos 14, entre la base 12 y las rios--



5 tras superiores 15. Miembros acanalados 19 transversales y espaciados están asegurados a las tiras 18, por ejemplo, por soldadura. Dos silletas espaciadas 20, 21 están atornillados a los miembros acanalados 19 para soportar libremente un árbol 22.

10 Una polea 23 está enchavetada o asegurada de otra manera a un extremo del árbol 22 y una excéntrica 24 a manera de manivela está asegurada al extremo opuesto del árbol. El movimiento de rotación es transferido desde el motor 16, por medio de su polea 25 de eje de salida y correas en V 26 a la polea 23.

15 Dos juegos de silletas 27, 28 espaciados, están atornillados a las riostras superiores transversales 15 a cada extremo del bastidor 11. Los cojinetes 27, 28 sirven para soportar de manera oscilante dos soportes o cunas 29, 30.

20 Los soportes o cunas 29, 30, como se ilustra mejor en las figuras 1 y 2, están formados por una serie de segmentos 31 soldados o asegurados de otro modo entre sí, lateralmente. Cada segmento, que puede ser una pieza metálica colada, incluye una cavidad 32 para recibir una lata de pintura y muñones 33 que se extienden hacia fuera. Los segmentos adyacentes están asegurados entre sí a los muñones 33 para formar un conjunto de soporte alargado. Unas tiras de fricción 42, de caucho o material similar, están pegadas dentro de cada cavidad 32 para retener las latas en ellas.

25  
30 Los muñones 33 están situados por debajo de la línea central transversal de las cavidades 32, como se ilustra mejor en la figura 1. Esta disposición de



386544

16 ENE



ca 24. Como la espiga de accionamiento 40 gira con la manivela 24, los brazos 38, 39 son obligados a moverse hacia arriba y hacia abajo en una dirección generalmente vertical, comunicando un movimiento oscilante a los soportes 29, 30 por medio de las palancas 36. En razón de la geometría de los brazos 38, 39 y las palancas 36, los soportes 29, 30 serán hechos oscilar en un mayor ángulo en un sentido que en el otro. Como se muestra en la figura 3, las cavidades 32 oscilarán en un ángulo de 21° en su desplazamiento hacia fuera y de 15° en su desplazamiento hacia dentro. Este desplazamiento desigual de las cavidades y de las latas en ellas colocadas, da como resultado una fuerza que actúa con mayor intensidad sobre el contenido de la lata durante una mitad del ciclo que durante la otra. El contenido es hecho fluir así dentro de la lata en un sentido, cuyo flujo da como resultado una circulación o agitación total del material viscoso contenido en la lata.

La disposición simétrica de los soportes oscilantes 29, 30 en torno al dispositivo de agitación, permite que éste funcione sin vibraciones indebidas y sin moverse sobre el piso. Se ha encontrado que unas ventosas de caucho usuales 41, aseguradas a la base del dispositivo, le mantendrán en su lugar durante el uso.

A partir de lo que antecede será evidente que se ha creado un dispositivo para agitar pintura u otros materiales viscosos capaz de tratar un gran número de latas simultáneamente o de forma individual, si es necesario, sin necesidad de sujetar cada lata dentro de la

386544



máquina. El contenido de la lata puede mezclarse en un corto período de tiempo y las tapas de estas pueden abrirse y cerrarse sin necesidad de manipular en estructuras que fijan la lata.

5

REIVINDICACIONES

10 Los puntos de invención, propia y nueva, que se presentan para que sean objeto de esta solicitud de Patente de Invención en España, por VEINTE años, son los que se recogen en las reivindicaciones siguientes:

15 1ª.- Perfeccionamientos introducidos en máquinas para agitar material viscoso contenido en latas, caracterizados porque las máquinas comprenden un bastidor, miembros de soporte o cuna espaciados, soportados de manera oscilante en dicho bastidor, medios de manivela accionados por dicha fuente de movimiento de ro-  
20 tación, una biela acoplada a los medios de manivela por un extremo y a uno de los medios de soporte oscilante por su otro extremo, y al menos una cavidad receptora de una lata en cada uno de los miembros de soporte oscilante.

25 2ª.- Perfeccionamientos según la reivindica-

25-4-73

-7-

386544



ción 1ª, caracterizados porque los miembros de soporte  
oscilante están formados por una pluralidad de segmen-  
tos asegurados entre sí en orientación lado a lado, com-  
prendiendo cada segmento una cavidad receptora de una  
5 lata y muñones que se extienden hacia fuera.

3ª.- Perfeccionamientos según la reivindica-  
ción 2ª, caracterizados porque los miembros de soporte  
oscilante son hechos oscilar en torno a los ejes geomé-  
tricos de los muñones y dichos ejes están dispuestos  
10 por debajo de las líneas centrales transversales de  
las cavidades.

4ª.- Perfeccionamientos según la reivindica-  
ción 3ª, caracterizados porque una palanca de acciona-  
miento está asegurada al extremo de cada miembro de so-  
15 porte oscilante y acoplada libremente al extremo de la  
biela.

5ª.- Perfeccionamientos según la reivindica-  
ción 4ª, caracterizados porque los medios combinados  
de biela, manivela y palanca de accionamiento, comunican  
20 una rotación a los miembros de soporte oscilante en tor-  
no a la vertical de 15º en un sentido y de 20º en el  
sentido opuesto.

6ª.- Perfeccionamientos introducidos en máqui-  
nas para agitar material viscoso contenido en latas.

25 Tal y como se ha descrito en la Memoria que

25-4-73

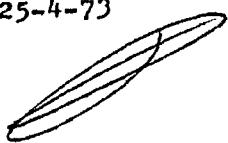

386544

27



antecede, representado en los dibujos que se acompañan y para los fines que se han especificado.

Esta Memoria consta de nueve hojas escritas a máquina por una sola cara.

5

27 ABR. 1973

Madrid,

P.A.

Alberto de Elizalde  
P. A.

25-4-73

-9-

LFG/.

3865 FA

FIG. 1

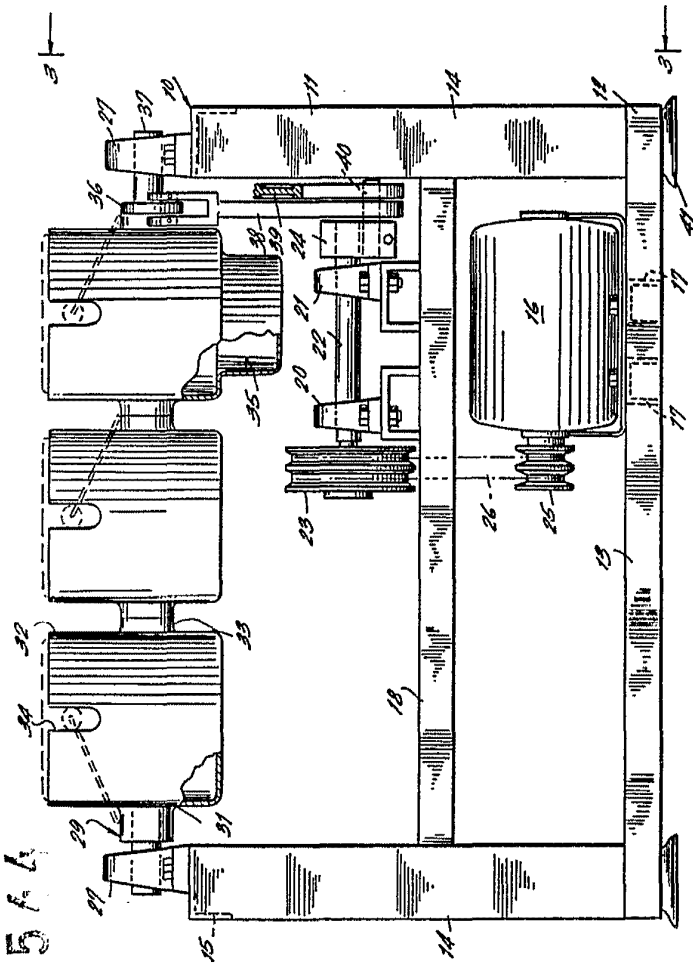

FIG. 3

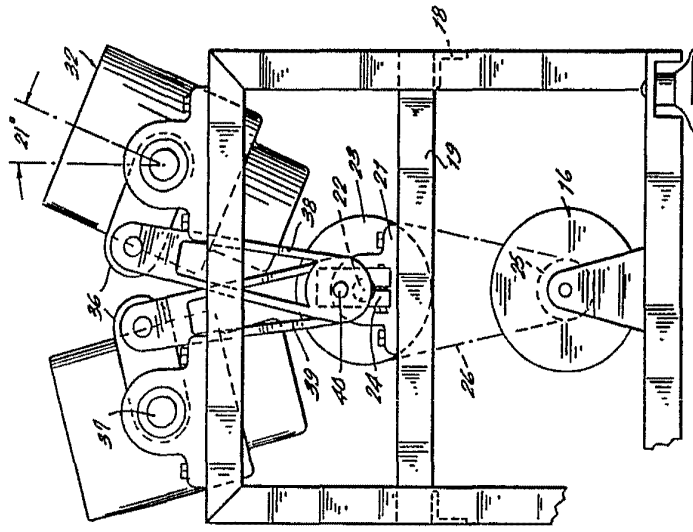

FIG. 2

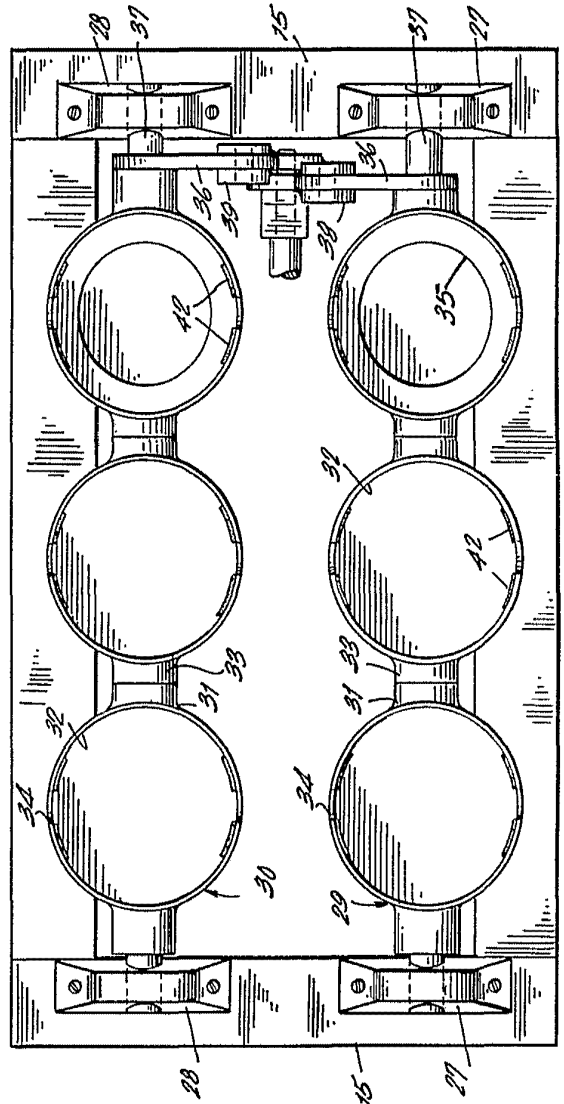
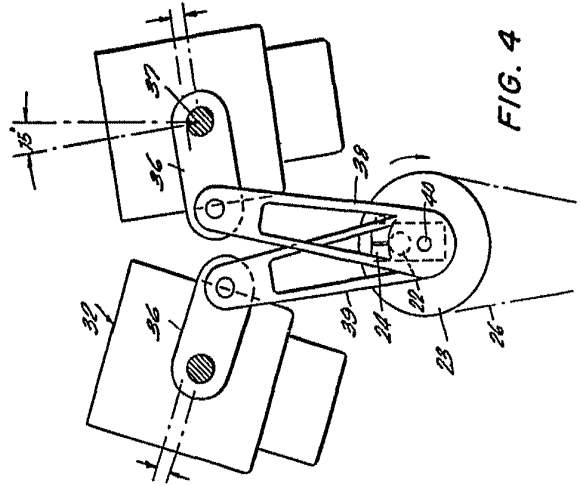

FIG. 4



*[Handwritten signature]*

3865 A 4

FIG. 1

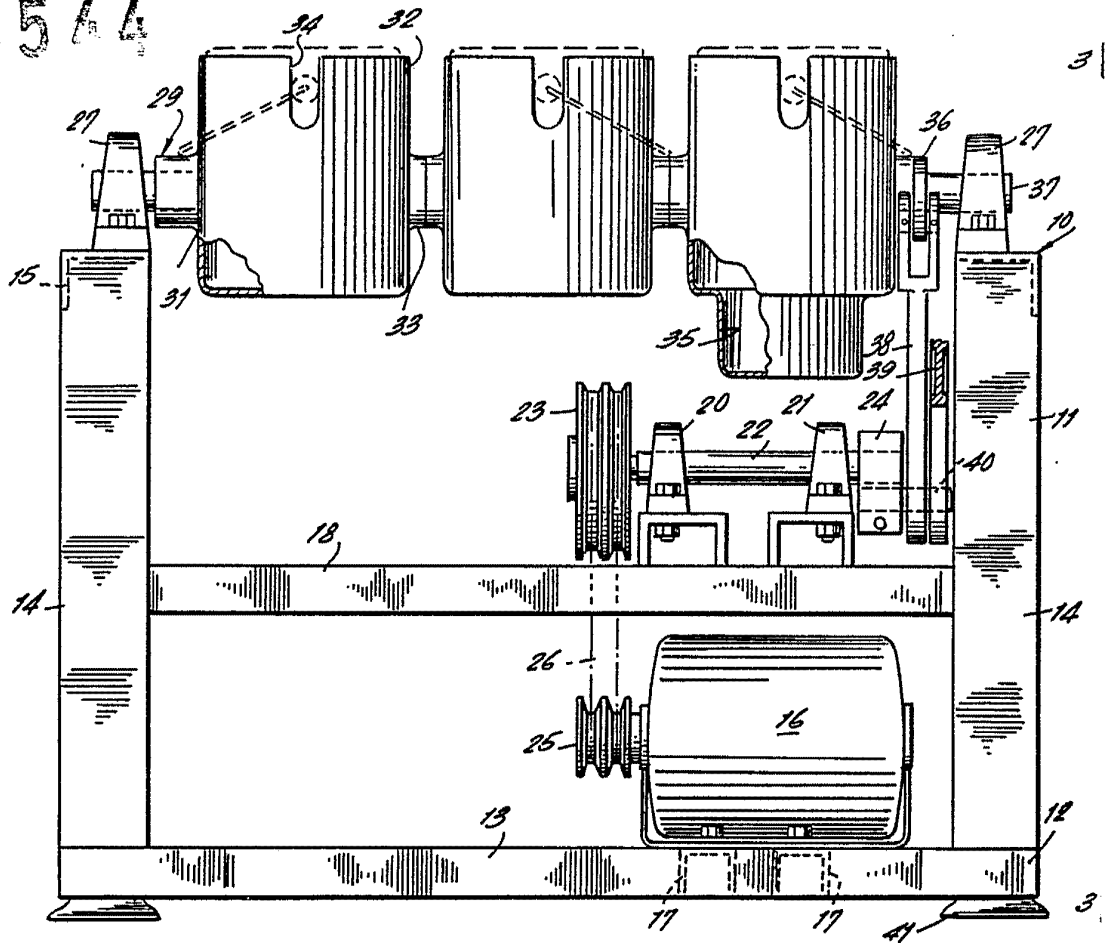
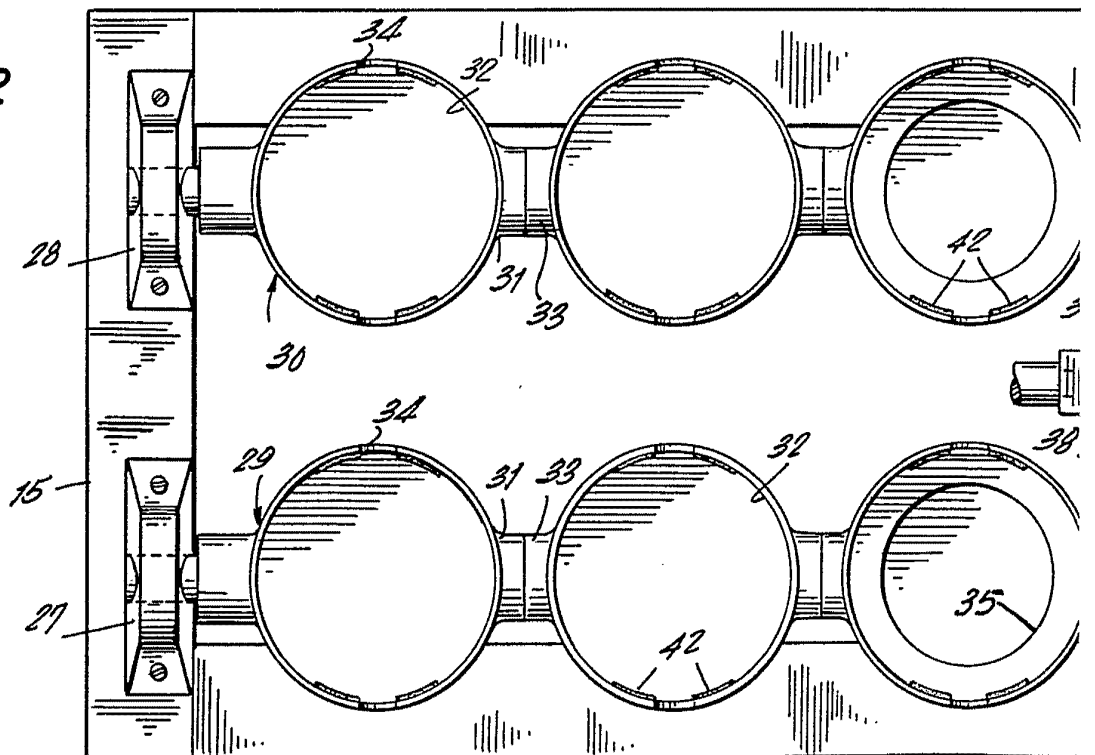

FIG. 2



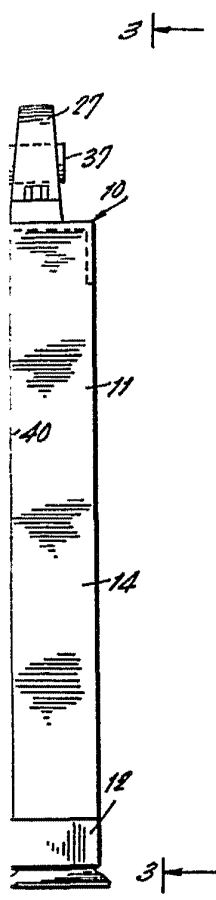

FIG. 3

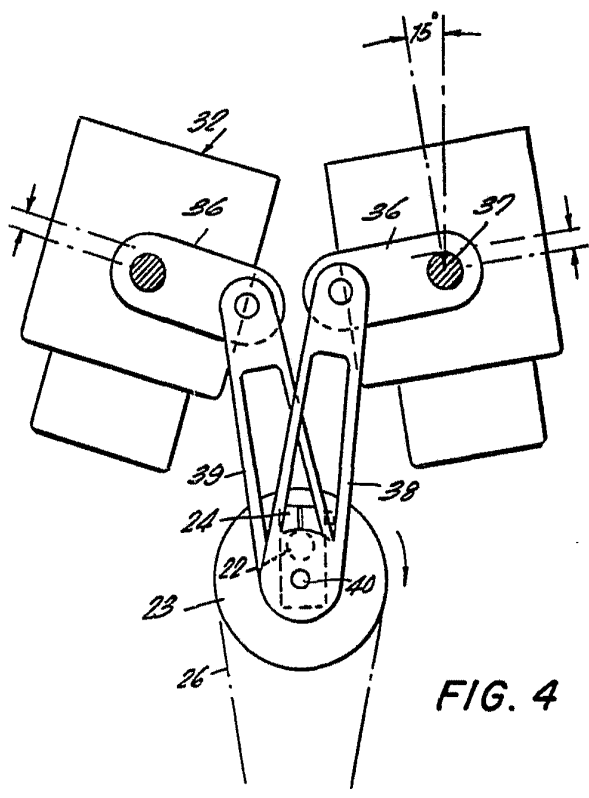
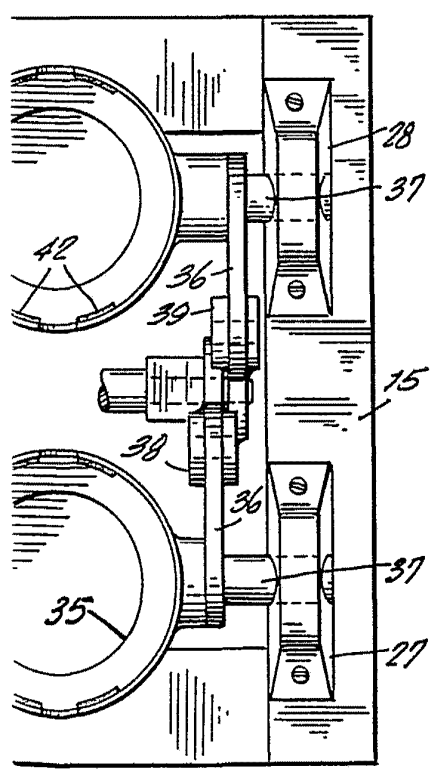
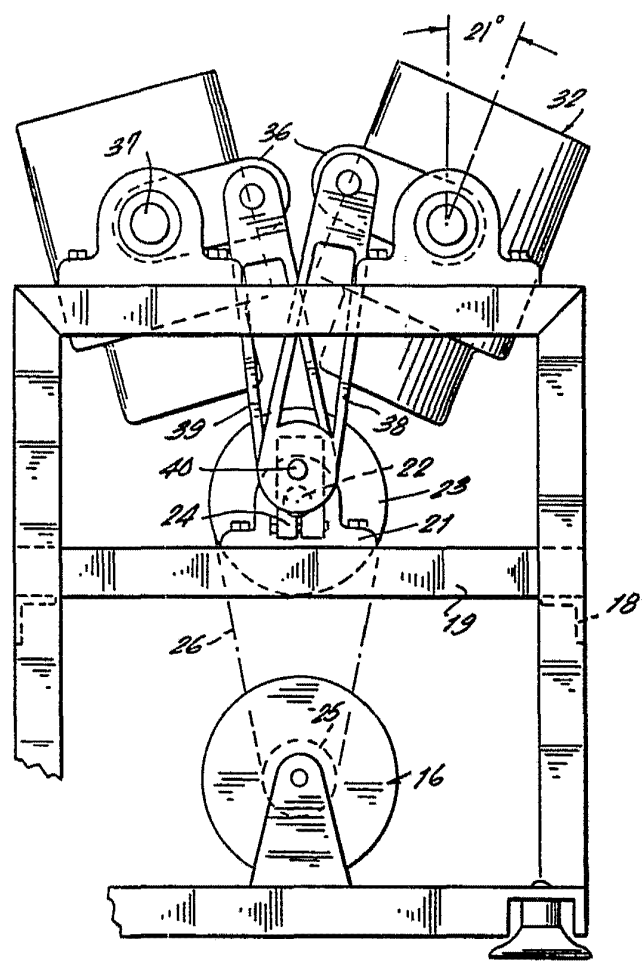

FIG. 4

Patented 1954  
Perkins  
*Perkins*