

385569

P.- 46.275

File Nº

29481-F



2 D.C. 1970

Memoria descriptiva

SECCION TRADUCIDA
CLASIFICACION
CLASE B65 B05
SUBCLASE a b

para solicitar PATENTE DE INVENCION en ESPAÑA por VEINTIENOS años

a nombre de KRAFTCO CORPORATION

entidad / ~~de nacionalidad~~ norteamericana

con domicilio en 260 Madison Avenue, Nueva York, N.Y.,
Estados Unidos de América

por: "UN DISPOSITIVO DISTRIBUIDOR PARA PRODUCTOS FLUYENTES"
(Clase Internacional B65d)

30.11.70

2 U.S.



Este invento se refiere a envases distribuidores para productos que fluyen que son entregados en forma de chorro desde una boquilla situada sobre una pared que se deforma al aplastar el envase distribuidor.

5 Un número de productos fluyentes se envasan y venden en recipientes de aerosol que utilizan un gas propulsor para forzar al contenido del distribuidor a través de una boquilla en forma de chorro. El recipiente de aerosol en si mismo es bastante caro, comparado con los
10 recipientes o envases típicos no distribuidores: y, además, el coste del llenado y envasado del producto fluyente en el recipiente es muy caro, comparado con las técnicas de llenado y envasado convencionales para los recipientes o envases no distribuidores. El presente invento
15 se ocupa de proporcionar una alternativa a bajo coste para los distribuidores de aerosol y se dirige hacia una nueva forma de distribuidor que utiliza aquellas técnicas convencionales y de bajo coste para llenar el envase y convertir el envase en un distribuidor.

20 El presente invento tiende particularmente a, pero no se limita al llamado envase rechoncho. Semejante envase se hace de material plástico flexible, y, generalmente, es de forma tubular. Un cierre hermético que se extiende longitudinalmente está dispuesto a lo
25 largo de un lado del envase, y zunchos metálicos unen y aseguran la pared del envase, en los extremos opuestos del envase. Tales envases, se hacen a elevada velocidad, formando un tabique de material flexible de envase a la forma de un tubo, y cerrando herméticamente por medio de
30 calor el cierre hermético longitudinal, mientras un pro-



ducto alimenticio, tal como, por ejemplo, queso elaborado, se introduce dentro del envase tubular. El tubo se cierra con bandas metálicas en puntos espaciados, para cerrar el envase. Los envases resultantes son, generalmente, de forma de salchicha, y pueden producirse y llenarse a coste relativamente bajo, comparado con el coste de llenado del recipiente distribuidor de aerosol, y con un mínimo de exposición del producto a la atmósfera. Sin embargo, tal envase no permite la fácil distribución del material flu- yente.

Un objeto general del invento es proporcionar un envase perfeccionado de la clase anteriormente dicha, que pueda ser utilizado como distribuidor.

La FIGURA 1 es una vista en perspectiva de un distribuidor que posee las nuevas características del invento:

La FIGURA 2 es una vista en corte longitudinal, fragmentado, aumentado, de un extremo del distribuidor de la FIGURA 1, distribuyendo un producto fluvente contenido en él:

La FIGURA 3 es una vista en perspectiva de una caperuza de distribución para su unión al distribuido de la FIGURA 2: y

La FIGURA 4 es un corte transversal tomado a lo largo de la línea 4-4-, de la FIGURA 2, mostrando un corte transversal del chorro de distribución.

Como se muestra en los dibujos, para fines de ilustración, el invento está realizado en un distribuidor 11, que comprende un envase 13, y una caperuza de distribución 15, asegurada al exterior del envase, a un



2 Dic. 1970

extremo del mismo, para distribuir un producto 17, desde el envase, después de que se forma una abertura en la pared del envase, preferiblemente quitando o cortando un cierre 19 de un extremo del envase. Más específicamente, la caperuza distribuidora es de forma de hoja 20 ajustada sobre, y asegurada al extremo del envase, para sujetar la pared 21 de extremo del envase contra una prolongación hacia afuera, radial, incontrolada. La hoja asegurada 20 sujeta arrugas o pliegues 22 del envase 13, particularmente cuando el envase es oprimido para forzar al producto a través de una abertura 23. La abertura 23 puede formarse cortando una de los extremos 25, estrechados, recogidos, del envase quitando una banda metálica de zunchado 26, embutida que mantiene cerrado herméticamente el extremo del envase. La caperuza de distribución 20, incluye una boquilla 27, con una abertura previamente formada u orificio 29, para obtener un chorro 31 del producto. El orificio 29 está configurado para proporcionar una forma decorativa, caprichosa, al producto, cuando éste sale del envase y a través del orificio 29.

Como se explicará con mayor detalle, el envase de forma rechoncha se forma plegando una hoja de material de envasado, plástico, flexible, tal como una hoja de capas múltiples de saran y polietileno, en forma tubular, con un cierre hermético 34 formado mientras el envase se llena según las técnicas de envasado convencionales. La hoja de material de envase se recoge en puntos separados, y se aplican las bandas de zunchado 26, antes de aplicar la caperuza 20 de distribución sobre un extremo del envase 13. Semejante envase se aplasta fácil-



20

mente al ser estrujado y las placas 22, reunidas el extremo del envase, se expandirán hacia afuera desde la forma en general hemisférica del extremo del envase, salvo la caperuza 20 que está unida a él y mantiene a los pliegues 22 contra la expansión, mientras sujeta a la pared del envase contra propagación de desgarros.

Refiriéndonos ahora con mayor detalle al distribuidor 11, la caperuza 20 de distribución está hecha preferidamente, de material de hoja, tal como el que se emplea para etiquetar, y es de configuración sustancialmente redonda. Se convierte en forma algo hemisférica cuando se aplica al extremo del envase 21. Un agente de unión tal como un adhesivo 33, asegura la caperuza de distribución al envase. El adhesivo es, deseablemente, sensible a la presión y debe adherirse al material plástico flexible.

La caperuza 20 de distribución se monta sobre un extremo del envase, después de que el envase está formado, con lo que resulta que el adhesivo 33 está dispuesto solamente sobre el exterior del envase y separado del contacto con el producto alimenticio 17, contenido en el envase. Al montar la caperuza 20 de distribución sobre el envase, un cierre extremo 19 se alinea con la boquilla 27 y se proyecta a través de la boquilla. En la realización descrita, la boquilla está provista con hojas 35 en punta, entre ranuras que se intersectan, formadas previamente, que se flexionan y doblan hacia afuera. La forma de la boquilla 27 cambia la forma del producto a medida que sale del envase. La caperuza de distribución está ajustada sobre la banda 26, embutida, de manera que la

30.11.70

- 5 -

385569



última es visible y el material de envasado puede ser cortado detrás de la banda, para la distribución.

La caperuza 20 de distribución puede asegurarse adhesivamente a otras partes del envase y no ajustarse necesariamente sobre el extremo y la banda embutida 26. Cuando se asegura al envase en otras posiciones, el envase tiene que ser perforado a través del orificio 29 y el material flexible de envase.

Aunque la caperuza 20 de distribución es, preferiblemente, unida a la pared exterior del envase por el fabricante o el envasador, se apreciará que puede ser vendida o suministrada en forma separada para su unión posterior al envase por el usuario final. Se comprenderá que el distribuidor puede ser utilizado para suministrar materiales granulados, o líquidos que son menos viscosos que los productos, como el queso elaborado que necesitan ser forzados bajo presión a través de la boquilla.

Para conseguir el mejor control del flujo, particularmente del de materiales relativamente viscosos, es preferible que la caperuza 20 de distribución pueda ser formada de material más resistente, es decir, más rígido, que el material de la pared del envase. Por ejemplo, la caperuza de distribución puede formarse con poco gasto mediante proceso de moldeo, utilizando un plástico. Las caperuzas de distribución pueden también formarse utilizando otros materiales tales como hojas de metal, plástico, papel o un estratificado de estas hojas. También, la caperuza de distribución puede estar formada de varias partes, con la porción de tobera de la caperuza



za más o menos rígida que el resto de la caperuza adherida a, y constriñendo las paredes del envase. Varios agentes adhesivos pueden revestir la cara interior de la caperuza, para unir la caperuza al envase, pero el adhesivo sensible a la presión indicado, es el preferible.

5 El envase 12 ilustrado, de forma rechoncha, se hace dando a una hoja la forma de un tubo, con los bordes de la hoja superpuestos a solapa y unidos juntos, para constituir el cierre hermético 34, que se extiende longitudinalmente. El cierre hermético 34, se forma preferiblemente, mediante técnicas usuales de soldadura por calor, por ultrasonidos o electrónica. Los cierres se forman a cada extremo del envase, recogiendo la pared del tubo y rodeando el extremo recogido con las bandas metálicas 26 de zunchado. La banda 26 coge con presión suficiente para proporcionar cierres herméticos adecuados para el contenido, que, en la realización descrita es queso elaborado. Así, una sola pieza de hoja de capas múltiples, puede formarse rápidamente como envase a bajo coste, y llenarse de queso con solamente una ligera exposición a la atmósfera. El equipo para formar el envase de forma rechoncha es comercialmente obtenible. La caperuza 20 de distribución puede ser unida, sin exposición alguna del producto alimenticio, a colas o adhesivos o múltiples operaciones de llenado y envasado.

20 Cuando se desea distribuir el contenido del envase ilustrado, la banda 26 de zunchado adyacente al orificio de la caperuza de caperuza de distribución, puede separarse cortando la banda de zunchado y cortando con ello la pared del envase en el extremo de pared 25 reuni-

2 DIO.



5 da. El usuario dirige la boquilla 27 a una galleta o análogo y aplasta el envase. Bajo la presión, el queso fluye a través de la abertura en la pared del envase y a través del orificio 29, mientras se abren las hojas 35 de la caperuza 20 de distribución. La abertura de pared a través de la que sale el queso, está limitada por la caperuza 20 de distribución a, sustancialmente, el tamaño del orificio, ahora agrandado, de la caperuza de distribución. Con la presión continuada, el queso fluye a través del orificio 10 29, para formar el chorro 31, generalmente de corte transversal en forma de estrella, como se ve mejor en las FIGURAS 2 y 4. El usuario puede aplicar el queso a la galleta de una manera decorativa. Tan pronto como cesa la presión sobre el envase, el queso deja de fluir. El envase 15 parcialmente deformado no tiene tendencia a volver a su forma original, de manera que no es aspirado aire dentro del envase al dejar de ejercer la presión de estrujado. Si el aire fuera aspirado dentro del envase al dejar de ejercer la presión de estrujado, el aire causaría el rápido deterioro del alimento restante. Como el queso, es, 20 generalmente, extruído en chorros relativamente delgados, pueden distribuirse porciones muy pequeñas de queso de una manera decorativa.

25 Si no se emplea todo el contenido del envase, el orificio 29 de boquilla puede cubrirse, como, por ejemplo, con una pequeña caperuza o pieza de cinta (no representada) o, alternativamente, dejarse descubierto. Como sólo una pequeña superficie del queso está expuesta en el orificio 29, el queso contenido en el interior del 30 envase no se secará fácilmente y puede ser utilizado en

30.11.70

385569

2 DIC



fecha posterior.

De lo anterior, se verá que el presente invento proporciona un nuevo distribuidor que al aplastar una pared que puede deformarse permite que su contenido sea distribuido a través de una caperuza de distribución. La forma preferida de caperuza de distribución incluye una caperuza de distribución que puede ser fácilmente unida al extremo de un envase, y después de que el envase está ya formado y lleno. El distribuidor de este invento proporciona una alternativa, convencional, barata con respecto a otras clases de distribuidores, tales como los botes de aerosol.

Aunque el distribuidor ha sido descrito en relación con la distribución de productos alimenticios, el invento no se limita a la distribución de productos alimenticios, porque el distribuidor puede utilizarse para distribuir un amplio campo de productos no alimenticios, de diversas viscosidades. También, el invento no se limita a un distribuidor que tiene un envase de forma rechoncha, porque el envase puede tomar diversas dimensiones y formas y tener extremos cerrados herméticamente por otros medios que las bandas zunchadas.

Aunque una realización preferida ha sido descrita y representada, se entenderá que no se intenta limitar el invento mediante tal descripción sino, más bien, se intenta cubrir todas las modificaciones y construcciones en alternativa que caigan dentro del espíritu y alcance del invento, como se define en las reivindicaciones que siguen.

Esta solicitud, que corresponde a la presen-

30.11.70

- 9 -

385569



tada en Estados Unidos de América el 17 de noviembre de 1969, bajo el número 877.062, se acoge a los beneficios del artículo 51 del vigente Estatuto sobre Propiedad Industrial.

5

10

REIVINDICACIONES

15

Los puntos de invención propia y nueva que se presentan para que sean objeto de esta solicitud de Patente de Invención en España por VEINTE años son los siguientes:

20

1.- Un dispositivo distribuidor para productos fluyentes que comprende una pared de un cuerpo deformable para asumir una forma predeterminada cuando está lleno con el producto fluyente; medios que proporcionan un cierre en un extremo de dicho envase; caracterizado por una caperuza de entrega que envuelve dicho extremo de dicho envase y asegurada al mismo, y medios de boquilla en dicha caperuza de entrega que tienen un orificio a través del cual el producto puede fluir cuando dicho envase se abre en la región de dicho orificio.

25

2.- Un dispositivo distribuidor de acuerdo con la Reivindicación 1, en el que dicho envase es de forma tubular y tiene una pared plegada, recogida en un extremo de dicho cierre y en el que dicha caperuza de en-

30

30.11.70



trega mantiene dichos pliegues contra el desplegado.

5 3.- Un dispositivo distribuidor de acuerdo con la Reivindicación 2, en el que un agente de unión une dicha caperuza de entrega a la pared del extremo del envase y dicha caperuza de entrega refuerza dicha pared del extremo y mantiene dichos pliegues recogidos contra la expansión no controlada, y dicha caperuza de entrega ajusta sobre dicho cierre.

10 4.- Un dispositivo distribuidor deformable de acuerdo con la Reivindicación 2, en el que dicha pared del cuerpo es un tubo alargado de una pieza, que encierra dicho contenido por todas partes del mismo y en el que, una porción de dicha pared plegada recogida y dichos medios de cierre se cortan del dicho envase
15 para permitir al producto fluir a través del orificio citado.

20 5.- Un dispositivo distribuidor deformable de acuerdo con la Reivindicación 3, en el que dicha caperuza de entrega está formada con una abertura de configuración decorativa.

6.- Un dispositivo distribuidor para productos fluyentes.

30.11.70



Tal y como se ha descrito en la memoria que antecede, representado en el dibujo que se acompaña y con los fines que se han especificado.

5 Esta memoria consta de doce hojas escritas a máquina por una sola cara.

Madrid,
P.A.

Arta

SAP#
30.11.70

385569

385569



FIG. 1

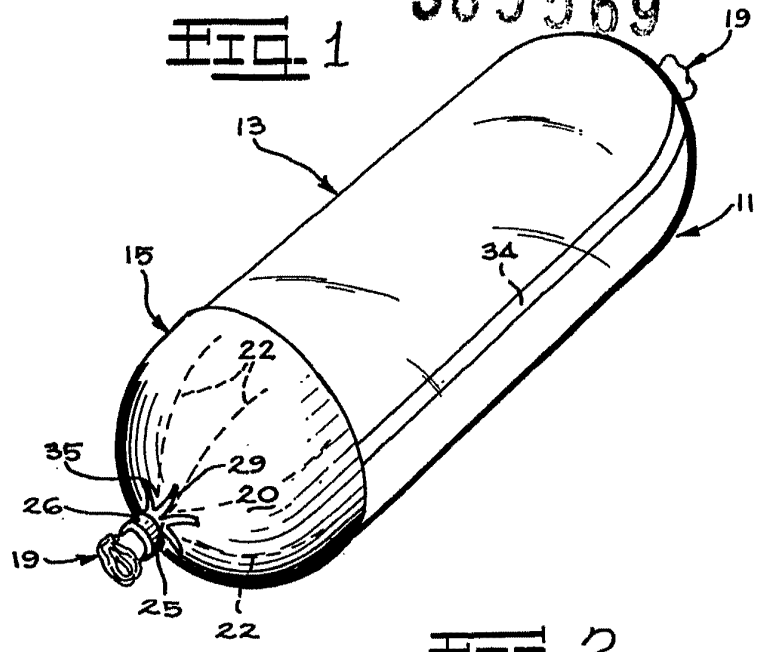

FIG. 2

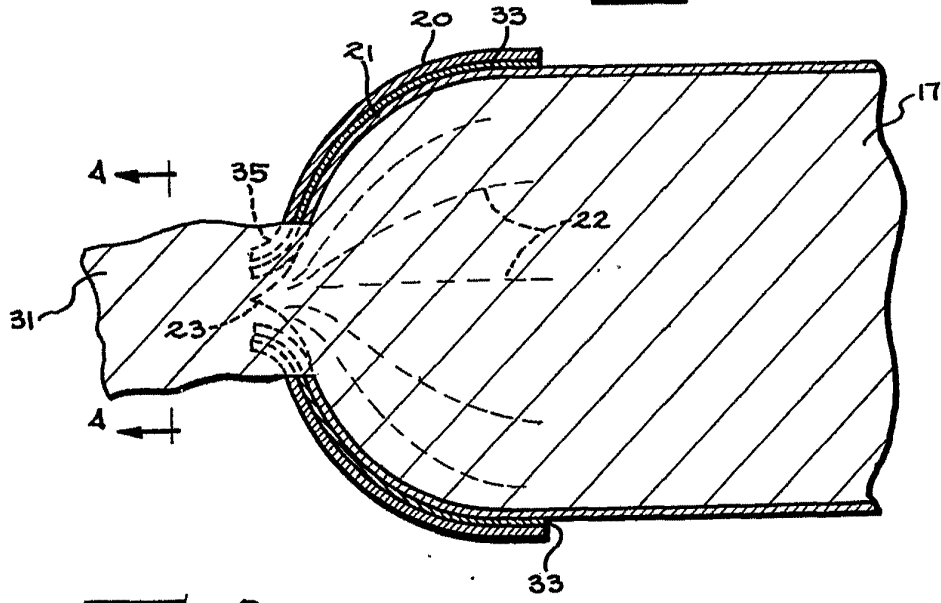

FIG. 3

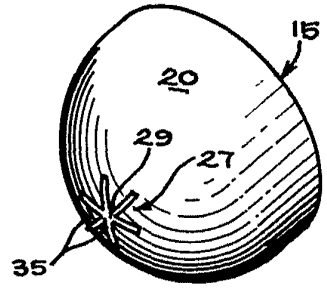

FIG. 4



Arch