



382791

382791

REGISTRADO

CLASIFICACION

H.03

SOLICITANTE 5

C E R T I F I C A D O D E A D I C I O N

para todo el territorio español, por MEJORAS EN EL OBJETO DE LA PATENTE Nº 373.510, por " PERFECCIONAMIENTOS EN LAS UNIDADES DE MANDO PARA SINTONIZADORES", cuyo privilegio se solicita a favor de la entidad nacional ICAPRE, S.A., con sede social en HOSPITALET DE LLOBREGAT(Barcelona), c.Cobalto, s/n; entre prolongación Rambla de Justo Oliveras y Avda. José Antonio, y cuyo inventor es D. ANTONIO VESPERINAS ROY, de nacionalidad española, el cual ha hecho cesión de sus derechos sobre esta Patente a la entidad solicitante.

M E M O R I A D E S C R I P T I V A

El presente Certificado de Adición, tiene por objeto unos perfeccionamientos o mejoras, a introducir en la Patente de Invención Principal nº 373.510, los cuales sin modificar la esencia de la misma, varían en forma notoria la calidad del producto final conseguido, aumentando en consecuencia su eficiencia y

382791



rendimiento.

5 Uno de los perfeccionamientos introducidos, consiste en la variación de la forma de construirse el cursor del potenciómetro, figuras 1,2,3,4 y 5, nueva construcción, que permite jugar con las mejores propiedades de los materiales que lo componen, así como con las mejores condiciones de trabajo para los mismos.

10 En esencia, el cursor del potenciómetro 10, se constituye a base de una pieza enteriza de material dieléctrico, cuya porción inferior 11, es sensiblemente paralelepípedica y tiene construída longitudinalmente y paralelamente a sus aristas, un taladro pasante 12, operativamente dispuesto para recibir y alo-

15 jar el eje roscado 13, del potenciómetro , que imprime el avance o retroceso del conjunto cursor, según el movimiento que se le imprima; superiormente la porción 11 del cursor del potenciómetro tiene un muñón 14, construído enterizo como extensión de su propia

20 estructura.

El avance o retroceso del conjunto está regulado por un contacto móvil 20 concatenado con el eje roscado 13, del potenciómetro, figuras 6 y 7, alojado en el interior del cuerpo paralelepípedico 10; el

25 citado contacto móvil 20, se construye a base de una pieza enteriza alábrica-flexible, compuesta por

382791



dos polígonos pentagonales, uno de cuyos lados
enfrentados 21, es incompleto y permite su defor-
mación, ambos poligonales pentagonales, se únen a
través de un puente 22, del propio material, en
5 el cual se apoya el eje roscado 13.

Funcionalmente esta nueva disposición, es la
siguiente, al entrar en la pista el conjunto cursor
del potenciómetro 10, el contacto móvil 20, que aso-
ma por la ventana 15, sube tomando contacto con el
10 eje roscado 13 a través de la porción de puente 22,
finalmente el contacto móvil 20, flexa, descendi-
do el puente de apoyo 22, implicando en consecuencia
la falta de movimiento de avance del cursor del poten-
ciómetro 10.

15 Otra de las mejoras introducidas en los perfeccio-
namientos objeto del presente Certificado de Adición,
consiste en la disposición que permite la indicación
de banda y canal, según se detalla en las figuras
8 y sucesivas.

20 En esencia, el mecanismo de señalización de ca-
nal que lo ejecuta consiste en una palanca dentada
40, pivotada por su extremo y dentada en el opuesto,
que acciona un rodillo de señalización de canal 50,
por el movimiento que le imprime el desplazamiento
25 del muñón 14 del cursor del potenciómetro 10, en
otra operación, mediante accionado del eje roscado 13,

382791



17

se puede seleccionar y ajustar la banda.

5 El mecanismo de señalización de canal, se dispone funcionalmente como sigue, la palanca dentada 40, figura 8, pivota en un tetón fijo extremo, variando su posición angular, según el desplazamiento del mu-
10 ñón 14 (del cursor del potenciómetro 10), a través de un taladro asolisado 41, arqueado, practicado lon- gitudinalmente en la palanca dentada 40, esta varia- ción angular, implica el movimiento simultáneo de
15 la rueda 43, concatenada con el extremo dentado 42, de la palanca 40, rueda dentada enteriza con un eje 44, la pieza basilar 45, que tiene practicada late- ralmente un chavetero 46, para inmovilización del conjunto, al encajarse en el saliente 71 dispuesto al efecto en la superficie interna del rodillo de
señalización de canal 70, asomando la porción den-
tada 43 por la base del rodillo citado 70.

20 El conjunto formado por la asociación de las piezas rueda 43 y rodillo 70, se inserta en el interior del rodillo de señalización de banda 60, siendo suscep- tibles de giro relativo una pieza con relación a la otra, con el fin de ajuste independiente de canal y banda.

25 El rodillo de señalización de banda 60, se cons- truye en material transparente para permitir la ins- pección de la hélice de señalización de canal, cons-

382791

17



truyéndose el tal rodillo 60, hueco no materializándose la superficie lateral en la extensión de una semicircunferencia, presentando junto a la base 62 una extensión de la ausencia de material que configura una prolongación a modo de ventana rectangular 63 por la que tiene acceso el sector dentado 42 de palanca 40, el cual como se ha descrito actúa sobre la rueda 43, en la propia base 62, se practica un taladro 63, en el que se aloja el extremo de eje 44, y en el que gira libremente, guiado por la palanca dentada 40 y más concretamente su extremo 42.

Se comprende que la variación de posición del potenciómetro provoca el giro del rodillo señalizador de canal a través del funcionamiento del mecanismo combinado que se ha descrito.

Inferiormente, el rodillo de señalización banda 60, comporta unos muñones 61, salientes dispuestos sobre un mismo arco, y que abarcan un sector de aproximadamente 120° destinados a relacionarse con los muñones 51, de la rueda de cambio de banda 50, que tiene construido lateralmente un dentado 52, operativo para engravar con la porción dentada del eje 13, previo enfrentamiento de ambas partes, el giro del eje, provoca el giro asimismo del rodillo señalización banda 60, con independencia del movimiento del dispositivo de señalización de canal.

382791

17



Otras piezas accesorias son el soporte 80y la carátula 90, que se citan para facilitar la comprensión del conjunto montado tal y como se representa en las figuras.

5 Las figuras 1 a 5 muestran vistas y secciones del cursor del potenciómetro 10, las figuras 6 y 7 ilustran sobre la constitución y configuración del contacto móvil 20 del potenciómetro.

10 La figura 8 es una vista en planta de la palanca dentada 40.

Las figuras 9 y 10, grafían respectivamente una vista en planta y otra de perfil de la rueda de cambio de banda 50.

15 Las figuras 11 y 12 son respectivamente una sección un medio y una vista frontal del rodillo señalización banda 60.

20 Las figuras 13 y 14, son, respectivamente, vistas de perfil y en planta de la rueda 43, a asociar al rodillo de señalización canal 70, cuya sección está representada en la figura 15, en tanto que la figura 16, es la misma pieza vista exteriormente.

25 Las figuras 17 y 18, son vistas generales, perfil y frontis, del conjunto de señalización combinación de los elementos y objeto del dispositivo que se preconiza.

Por último, las figuras 19 a 21, son, respectiva-

382791



mente, vistas en planta y frontal de la pieza soporte 80 y una vista frontal de la carátula o pieza 90.

5 Descritos suficientemente en qué consisten estos perfeccionamientos, en correspondencia con los dibujos que se acompañan, se comprende que podrán introducirse en los mismos cualesquiera modificaciones de detalles se estimen convenientes, siempre que no alteren su esencialidad, a cuyo fin se declaran de novedad y propia invención de D. Antonio VESPERINAS ROY,
10 las siguientes reivindicaciones que constituyen la

NOTA REIVINDICATORIA

15 1ª - MEJORAS EN EL OBJETO DE LA PATENTE Nº 373.510, por " PERFECCIONAMIENTOS EN LAS UNIDADES DE MANDO PARA SINTONIZADORES ", caracterizadas porque el cursor del potenciómetro, se constituye a base de una pieza enteriza de material dieléctrico, cuya porción inferior es sensiblemente paralelepípeda y tiene construída
20 longitudinal y paralelamente a sus aristas, un taladro pasante, operativamente dispuesto, para recibir y alojar el eje roscado, del potenciómetro, eje que imprime el avance o retroceso del conjunto cursor, superiormente el cursor tiene constituído un muñón, enterizo con el conjunto cursor, el cual conjunto se desplaza, cuando el contacto móvil dispuesto en el interior del propio conjunto cursor y concretamente dispuesta en la porción paralelepípeda.

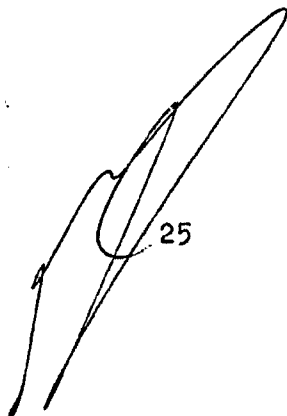

382791

38279911



toma contacto con el eje roscado, implicando el desplazamiento del conjunto cursor.

5 2ª - Mejoras, según la anterior reivindicación, caracterizadas porque el contacto móvil del cursor se constituye a base de una pieza enteriza alámbrica flexible, configurada a base de dos polígonos pentagonales, uno de cuyos lados enfrentados, es incompleto y permite su deformación, ambos poligonales pentagonales, se unen a través de un puente, del propio material, en el cual se apoya el eje roscado.

10 3ª - Mejoras, según las anteriores reivindicaciones, caracterizadas porque el mecanismo de señalización de canal se constituye a base de una palanca dentada, pivotada por su extremo y dentada en el opuesto, que acciona un rodillo de señalización de canal, por el movimiento que le imprime el desplazamiento del muñón del cursor del potenciómetro, al recorrer el taladro acolisado arqueado practicado longitudinalmente en la palanca dentada, produciendo una variación angular en la rueda dentada, asociada al fondo del rodillo de señalización de banda.

15 4ª - Mejoras, según las anteriores reivindicaciones, caracterizadas porque el conjunto que forman las piezas, el rodillo de señalización de canal y rueda asociada, se insertan en el interior del rodillo de señalización de banda, siendo susceptibles

20 25

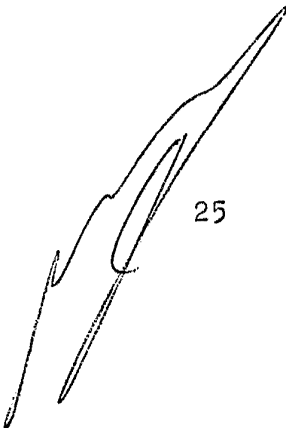



382791

de giro relativo una pieza con relación a la otra, con el fin de proceder al ajuste independiente de canal y banda.

5 5^a -Mejoras, según la reivindicación número cuatro, caracterizadas porque el rodillo de señalización de banda se construye en material transparente permitiendo así la inspección de la señalización de canal, construyéndose el citado rodillo hueco, no materializándose la superficie lateral en la extensión de una

10 semicircunferencia, presentando junto a la base una extensión de la ausencia de material que configura una prolongación a modo de ventana, por la que tiene acceso el sector dentado de la palanca dentada, el cual actúa sobre la rueda asociada al rodillo de

15 señalización de canal.

6^a - Mejoras, según las anteriores reivindicaciones, caracterizadas porque el rodillo de señalización de banda comporta unos muñones, salientes dispuestos según un mismo arco, y que abarcan un sector de aproximadamente 120°, destinados a relacionarse con los muñones, constituidos en la rueda de cambio de banda, que tiene a su vez construido lateralmente un dentado, operativo para engravar con la porción asimismo dentada del eje de accionamiento del cursor del potenciómetro, previo enfrentamiento de ambas partes, giro que provoca idéntico movimiento del rodillo

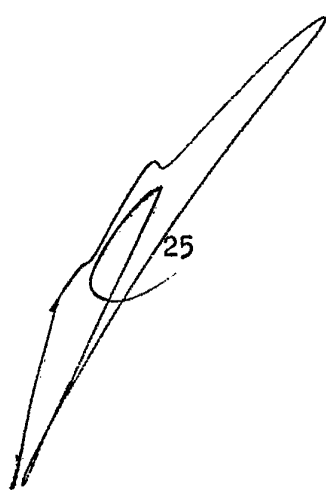

25

382791



de señalización de banda, con independencia del movimiento del dispositivo de señalización de canal.

5 7 * - MEJORAS EN EL OBJETO DE LA PATENTE DE INVEN-
CION Nº 373.510, por " PERFECCIONAMIENTOS EN LAS UNI-
DADES DE MANDO PARA SINTONIZADORES " .

Todo tal y conforme queda descrito y reivindicado en la Memoria Descriptiva que antecede y que consta de diez hojas escritas a máquina por una sola de sus caras y seis planos que la ilustran.

MADRID, 17 AGO. 1970

ICAPRE, S.A.,

P.A.,

J. J. MORSADES Y GRANES

P. P.

Fdo. M.º del Carácter Morzades Nacional

382791

7 AGO 1970

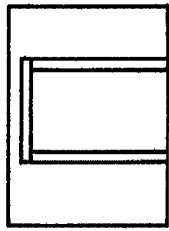

FIG. 1

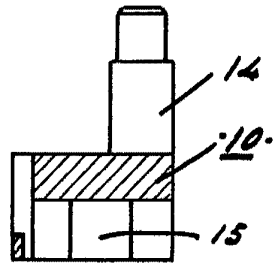

FIG. 2

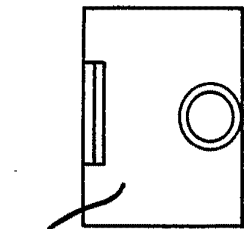

FIG. 3

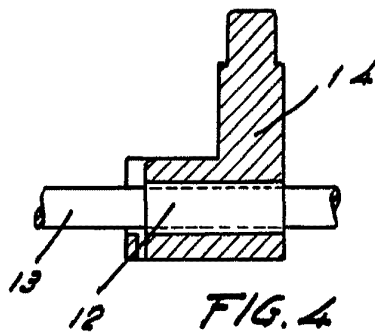

FIG. 4

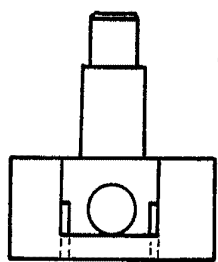

FIG. 5

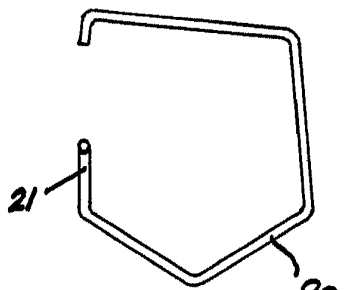

FIG. 6

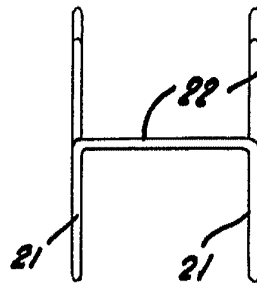

FIG. 7

Madrid, 17 AGO. 1970
p.a. J. J. Morgades Graner
p.p.

ESCALA VARIABLE

382791

17

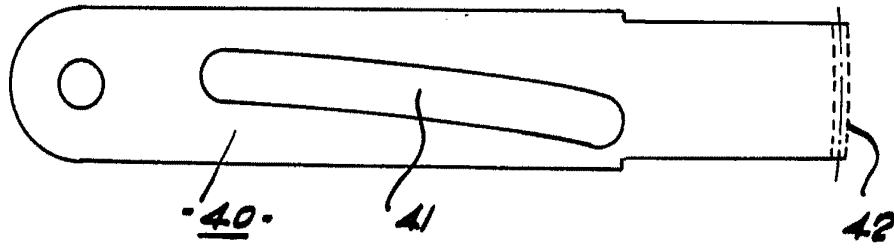

FIG. 8

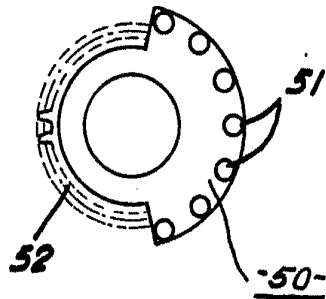

FIG. 9

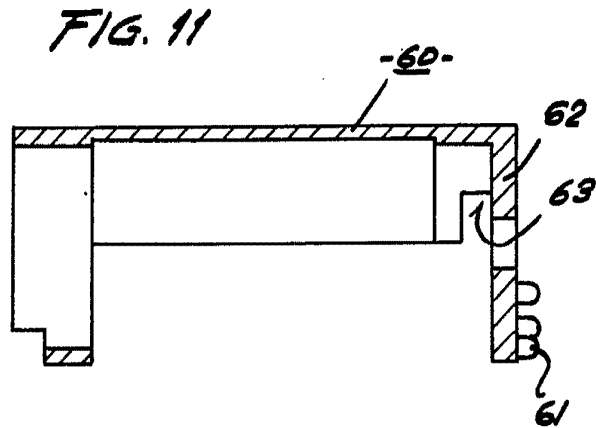

FIG. 11

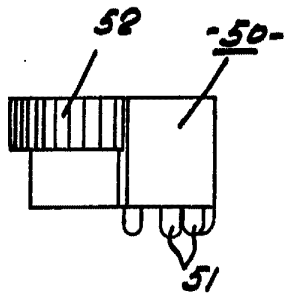

FIG. 10

17 AGO. 1970
Madrid.
p. ex. J. J. Morgades Graner
p. t.
[Signature]

ESCALA VARIABLE

382791

17

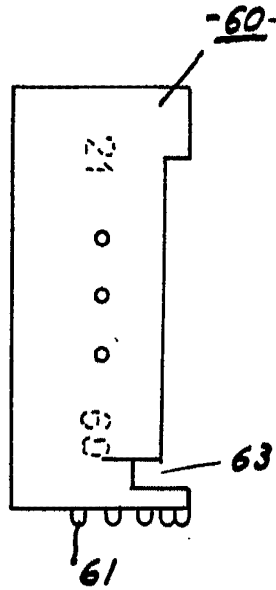

FIG. 12

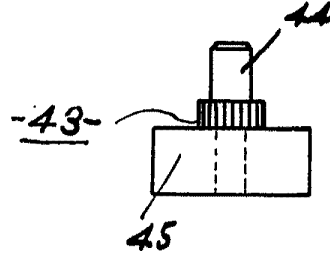

FIG. 13

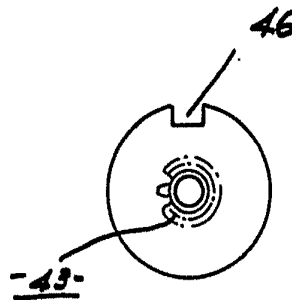

FIG. 14

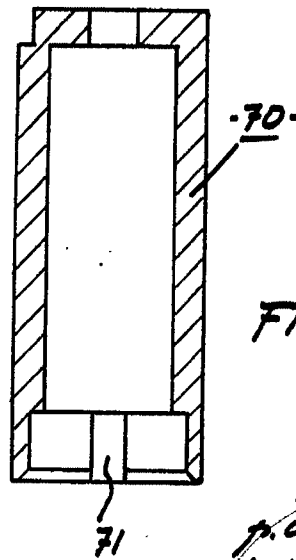

FIG. 15

Madrid, 17 AGO. 1970
p. a. J. J. Morgades Graner
p. p.
[Handwritten signature]

ESCALA VARIABLE

382791

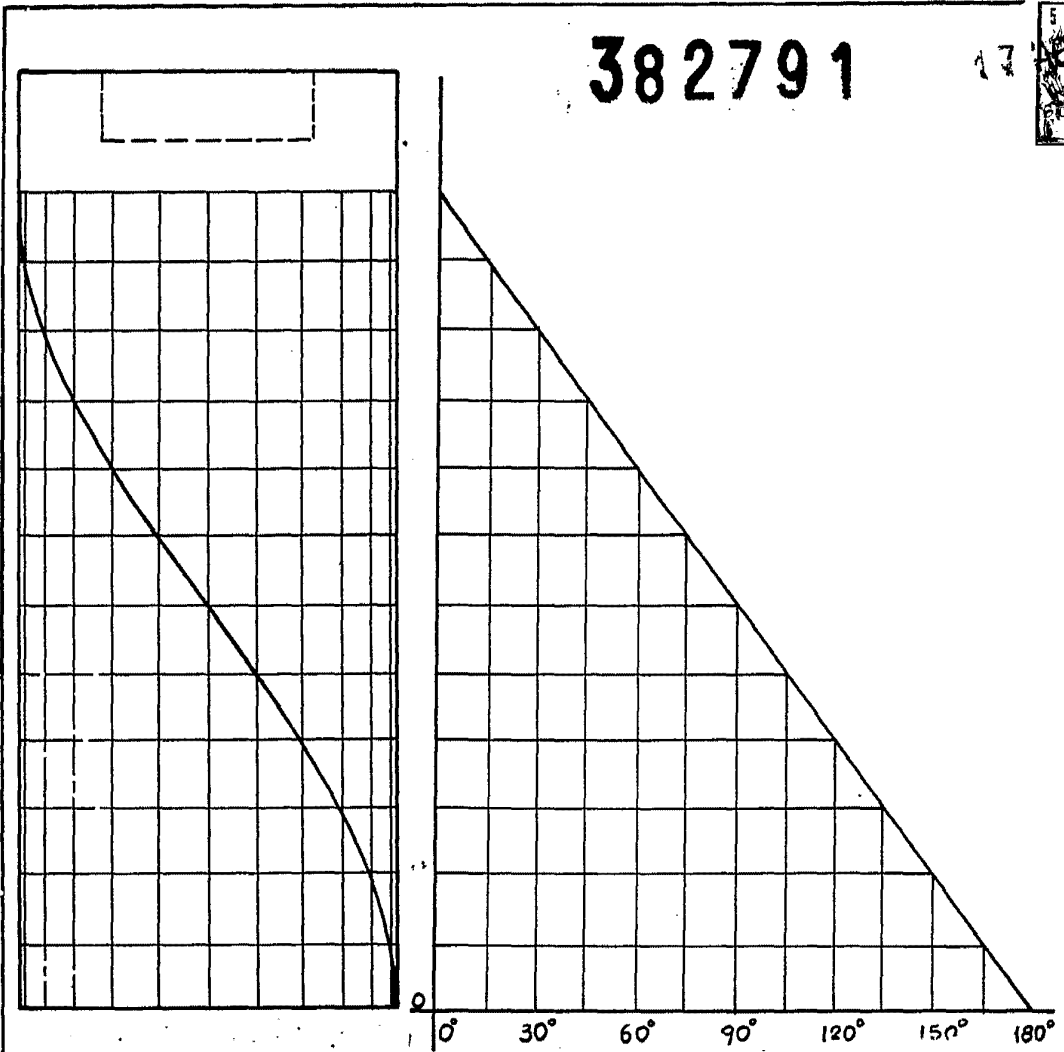
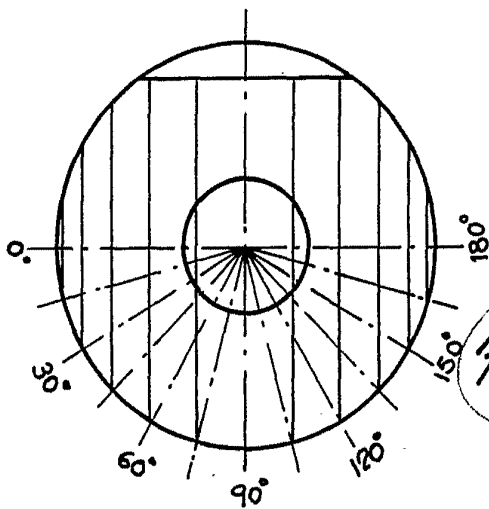

FIG. 16



Madrid.
p.a. J. J. Morgades Graner
p.p.
[Signature]

ESCALA VARIABLE

ESCALA VARIABLE

Madrid, 17 de Mayo de 1900
P. a. J. J. Morgades Graner

FIG. 18

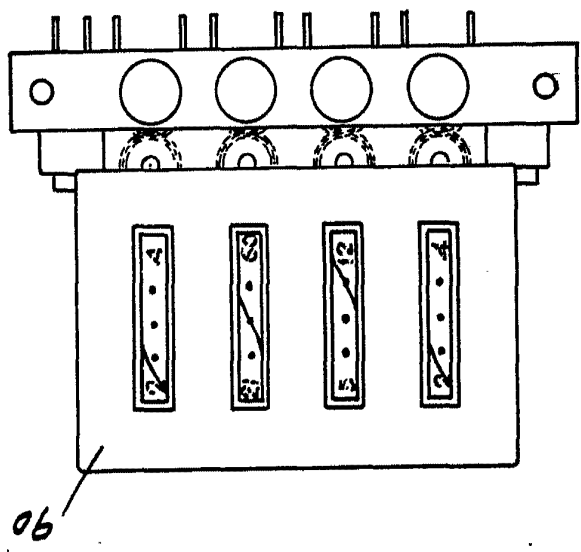
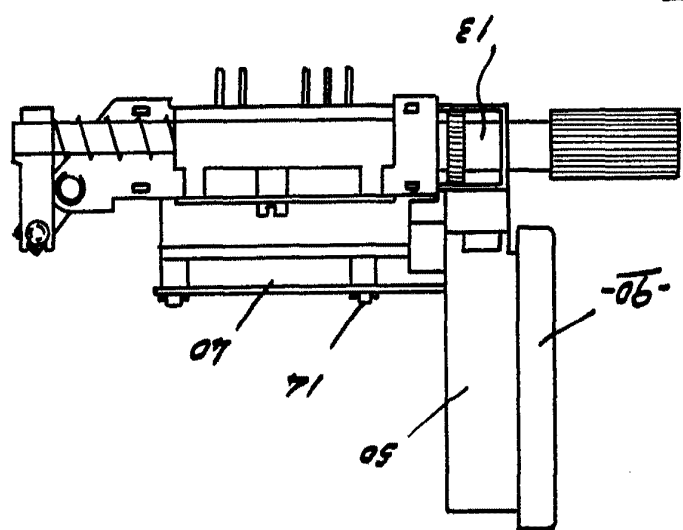

FIG. 17



382791



382791

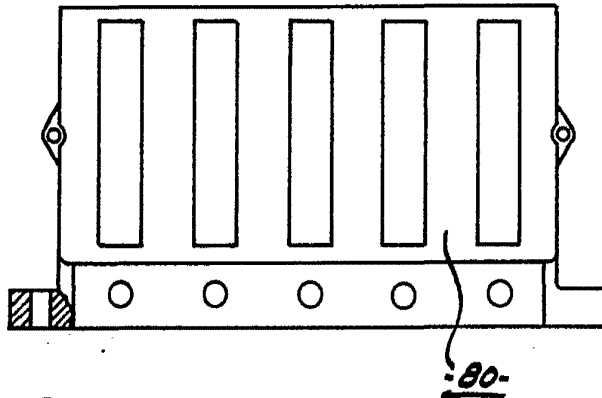

FIG. 19

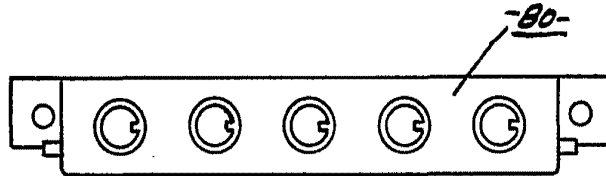

FIG. 20

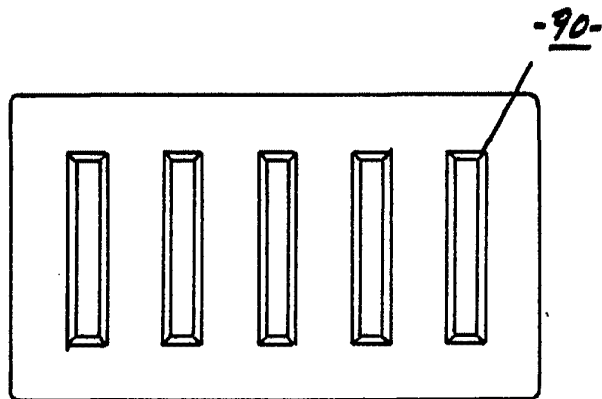

FIG. 21

Madrid, 17 AGO. 1910
p.a. J. J. Morgades Graner
p.p.

ESCALA VARIABLE