

Int. Cl.: G 0 1 P

3 8 1 2 6 0

1er. CERTIFICADO DE ADICION

**3.<sup>A</sup> COPIA**

*Memoria Descriptiva.*

*sobre:*

Mejoras introducidas en el objeto de la patente principal nº 350.892, concedida el 21 de enero de 1969, por: Perfeccionamientos en la construcción de galvanómetros de gran desviación.

*Solicitante:* JAEGER, entidad francesa, residente en 2, Rue Baudin, 92-Levallois-Perret, Francia.

El presente certificado de adición se refiere a los instrumentos del tipo galvanómetro magneto-eléctrico de gran desviación.

En la patente principal se describía un galvanómetro de gran desviación, constituido por un conjunto

5<sup>4</sup>

activo formado por un imán y masas polares de caras planas dispuestas en el interior de un anillo de blindaje y rodeado por una bobina movil que comprende dos semiejes que sustentan espiras conductoras de corriente eléctrica, capaces de girar en dos pivotes insertados respectivamente en un puente y en un conjunto que forma puente y que comprende un anillo intermedio y una tapa o cubierta que sustenta a la esfera sobre la que puede deslizarse una aguja indicadora accionada a través de un engranaje montado sobre uno de los semiejes de la bobina, y en el que el imán y las masas polares de caras planas se recubren por sobremoldeo de plastómero, formando una sola pieza.

Pero se ha comprobado que en estos dispositivos actualmente conocidos, la curva de respuesta del instrumento es generalmente diferente de la del fenómeno que le produce y de ello resulta que la relación entre la desviación de la aguja y el fenómeno medido no corresponde exactamente a la forma buscada.

La presente invención permite la realización de indicadores que comprenden en particular una esfera ya sea a escala lineal, o bien a escala aumentada.

El dispositivo objeto de esta invención es utilizable en todos los casos donde se desee obtener una graduación conforme a una curva predeterminada. A este efecto las caras planas de las masas polares son reemplazadas por superficies curvilíneas de forma apropiada que permiten obtener una repartición angular del flujo de inducción rigurosamente conforme a la característica necesaria para la obtención de la graduación prevista para la esfera.

El objeto de la invención será mejor comprendido con referencia a los dibujos adjuntos en los cuales:

La figura 1 es una vista frontal de una masa polar conforme a la invención.

5. La figura 2 es una vista en perspectiva de la masa polar de la figura 1.

10. Como podrá observarse en los dibujos las citadas caras planas de las masas polares son reemplazadas por superficies curvilíneas 2. Estas superficies pueden ser obtenidas por fundición, fritado, o recorte y arqueado antes de efectuar el arrollamiento sobre ellas.

N O T A

15. Descrita suficientemente la naturaleza del invento, así como la manera de realizarlo en la práctica, debe hacerse constar que las disposiciones anteriormente indicadas son susceptibles de modificaciones de detalle en cuanto no alteren su principio fundamental. También se hace constar que el invento corresponde a una solicitud de Certificado de Adición presentado en Francia nº

20. 69 34 114 de 7 de octubre de 1969, acogiendo por lo tanto a los beneficios que conceden los Convenios Internacionales en vigor y siendo lo que constituye la esencia del referido invento, se solicita ler. Certificado de Adición en España sobre: Mejoras introducidas en el objeto de la

25. patente principal nº 350.892, concedida el 21 de enero de 1969, por: Perfeccionamientos en la construcción de galvanómetros de gran desviación, caracterizándose por lo siguiente:

30. 1.- Mejoras introducidas en el objeto de la patente principal nº 350.892, concedida el 21 de Enero de

1969, por: Perfeccionamientos en la construcción de galvanómetros de gran desviación, del tipo descrito en la patente principal, según la cual estaban constituidos por un conjunto activo formado por un imán y masas polares de caras planas dispuestas en el interior de un anillo de blindaje y rodeado por una bobina móvil que comprende dos semiejes que sustentan espiras conductoras de corriente eléctrica capaces de girar en dos pivotes insertados respectivamente en un puente y en un conjunto que forma puente y que comprende un anillo intermedio y una tapa que sustenta a la esfera sobre la que puede deslizarse una aguja indicadora accionada a través de un engranaje montado sobre uno de los semiejes de la bobina, consistiendo la mejora principalmente en que el imán y las masas polares de caras planas se recubrían por sobremoldeo de plastomero formando una sola pieza, caracterizados porque las citadas caras planas de las masas polares son reemplazadas por superficies curvilíneas capaces de permitir obtener una repartición angular del flujo de inducción rigurosamente conforme a la característica necesaria para la obtención de la graduación prevista para la esfera.

2.- Mejoras introducidas en el objeto de la patente principal nº 350.892, concedida el 21 de enero de 1969, por: Perfeccionamientos en la construcción de galvanómetros de gran desviación, tal y como queda sustancialmente descrito en la presente Memoria e ilustrado en los dibujos adjuntos.

Esta Memoria consta de cinco hojas escritas  
a máquina por una sola cara.

Madrid, 30 JUN. 1970

JAEGER,

A. GÓMEZ ACEBO Y MODEJ  
c. de Firmador F. Hernández Ruiz

FIG 1

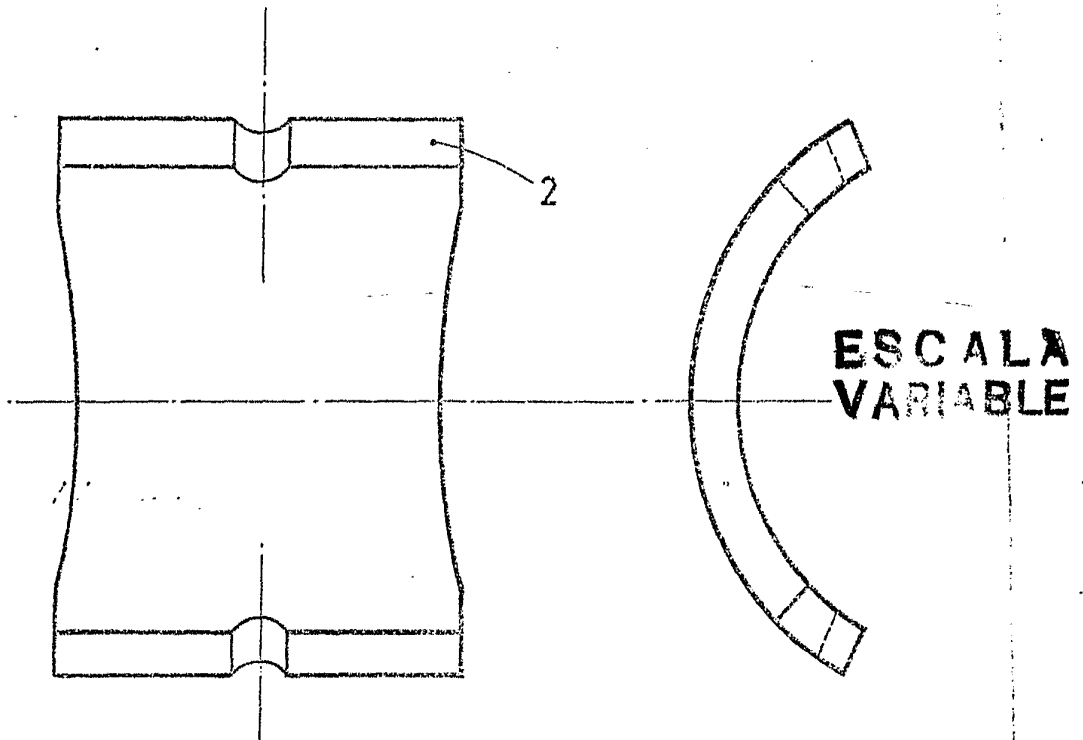
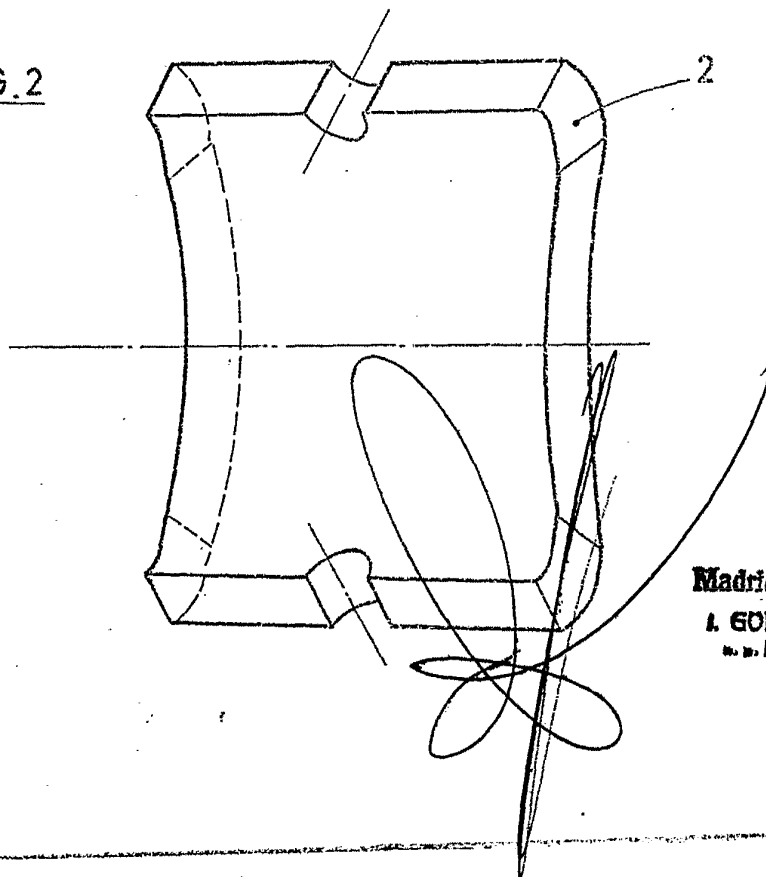

FIG.2



Madrid 30 JUN 1970

L. GÓMEZ ACEBO Y MOJER  
no. de Firmados: F. Hernández Robo