



SECCION TECNICA	_____
CLASIFICACION I. P. C.	_____
CLASE <u>A-23</u>	_____
SUBCLASE <u>G</u>	_____

P A T E N T E
D E
I N T R O D U C C I O N

por "PERFECCIONAMIENTOS EN MAQUINAS PARA EL RECUBRIMIENTO DE PASTELERIA", a favor de Doña FRANCISCA PLANAS PONS, de nacionalidad española, domiciliada en BARCELONA, calle Comercio 15.

ANULADO
PROHIBIDA LA CONSULTA
Y LA EMISION DE COPIAS
Y CERTIFICACIONES.
MEMORIA DESCRIPTIVA

La presente invención desarrollada en el extranjero se refiere a unos perfeccionamientos en máquinas para el recubrimiento de pastelería.

5. Esencialmente el objeto de la invención es una máquina para el recubrimiento de pasteles y artículos de pastelería, que comprende un transportador horizontal de pasta de recubrimiento, que termina frente a un transportador vertical de tornillo, precisamente en una cavidad cónica sobre cuyas paredes se extiende la pasta de recubrimiento, quedando
10. el transportador vertical ligeramente distanciado del fondo



de la cavidad en forma suficiente para permitir la entrada de una masa de relleno a formar por la pasta, cuya masa atraviesa el transportador vertical que es hueco, presentando el fondo de la cavidad un orificio de salida para el paste o bollo recubierto.

5.

Con el fin de facilitar la explicación, se acompaña a la presente memoria descriptiva de una lámina de dibujos en la que se ha representado un caso de realización que se cita a título de ejemplo.

10.

En el dibujo:

La figura única muestra esquemáticamente los elementos de trabajo de la máquina, que comprenden un tornillo sin fin -1- horizontal al transportador de la pasta que la sitúa sobre las espiras de un tornillo vertical cónico -2-, las cuales conducen a dicha pasta hasta una cavidad cónica -3- sobre cuya pared se reparte.

15.

El tornillo -1- es tubular y por su interior avanza la masa a recubrir -4-, que es rodeada por la pasta -5-, saliendo los bollos recubiertos por debajo de la cavidad -3- que tiene un paso para ello.

20.

La invención, dentro de su esencialidad, puede ser llevada a la práctica en otras formas de realización que difieran en detalle de la indicada a título de ejemplo en la descripción. Podrá, pues, construirse en cualquier forma y tamaño, con los materiales más adecuados, por quedar todo ello comprendido en el espíritu de las reivindicaciones.

25.



N O T A

5. Descrito el objeto del presente invento, se declaran como no divulgadas ni practicadas en España, las siguientes reivindicaciones.

10. 1.- Perfeccionamientos en máquinas para el recubrimiento de pastelería, caracterizados esencialmente por el hecho de comprender un transportador horizontal de pasta de recubrimiento, que termina frente a un transportador vertical de tornillo, precisamente en una cavidad cónica sobre cuyas paredes se extiende la pasta de recubrimiento, quedando el transportador vertical ligeramente distanciado del fondo de la cavidad en forma suficiente para permitir
15. la entrada de una masa de relleno a formar por la pasta, cuya masa atraviesa el transportador vertical que es hueco.

20. 2.- Perfeccionamientos, según la reivindicación 1, caracterizados por el hecho de que el fondo de la cavidad presenta un orificio de salida para el pastel o bollo recubierto.

3.- Perfeccionamientos en máquinas para el recubrimiento de pastelería.

25. Según se describe y reivindica en la presente memoria descriptiva que consta de tres hojas foliadas y escritas a máquina por una sola de sus caras, acompañadas de los dibujos reglamentarios.

Madrid, a - 3 JUN. 1970

p. a.

P. D.
Firmado por

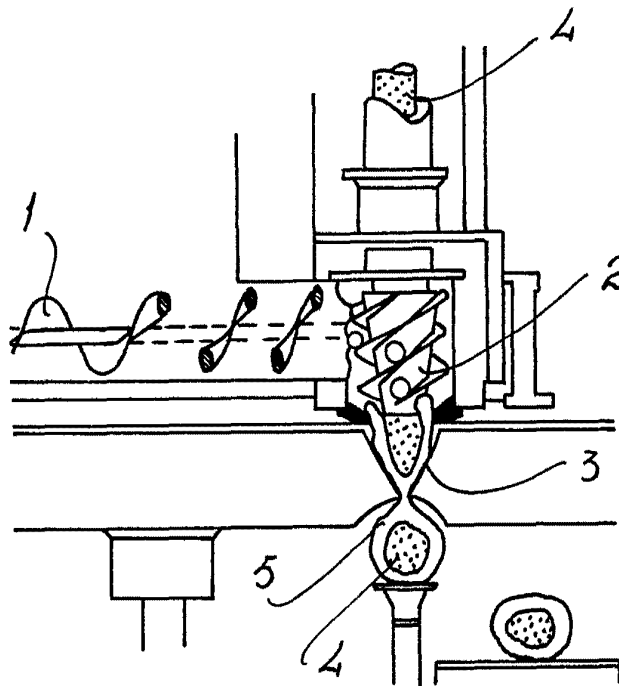

Madrid,
p.a.

3 JUN. 1970

Remite a: JOSE RODRIGUEZ