

376103 31 E



376103

SECCION TECNICA	
CLASIFICACION I.P.C.	
CLASE	<u>B47</u>
SUBCLASE	<u>L</u>

MEMORIA DESCRIPTIVA

Correspondiente a la solicitud de registro de un primer Certificado de Adición que, por el plazo de duración de la patente, se reivindica para España a favor de D. Manuel JALON COROMINAS, de nacionalidad española, domiciliado en Zaragoza, Fernando el Católico, 11 - - - -

p o r

"PERFECCIONAMIENTOS EN EL OBJETO DE LA PATENTE PRINCIPAL Nº 298.240 POR MEJORAS EN LOS SISTEMAS ESCURRIDORES POR COMPRESION "

En la patente principal se reivindica un recipiente escurridor, acoplable a cubos de agua y obtenible por moldeo en una sola pieza, en el que la boca abierta superior queda situada por encima de la boca del cubo, sobre el que se apoya merced a un faldón de pared inclinada

376103



10

que, naciendo en la boca abierta superior del recipiente propiamente escurridor, va a acoplarse con un sector del reborde del cubo. La característica de que el faldón sea de pared inclinada proporciona grandes ventajas como son por ejemplo, soportar directamente al recipiente propiamente escurridor sin necesidad de otras piezas intermedias; constituir desde un punto de vista técnico una forma ideal para que la pieza tenga mayor resistencia con menor material que en otras soluciones y la posibilidad de poder introducirse una pieza dentro de la otra para su transporte y almacenaje y mejores características de desmoldeo.

15

20

En la patente quedó previsto que el citado faldón (superficie inclinada soporte del recipiente) pueda tener aberturas interiores para aligerar la pieza o dar paso al agua sobrante, según así aparece en la reivindicación 7ª de la misma.

25

Igualmente se previno que la superficie que forma el acuerdo entre las bocas del cubo y del recipiente escurridor pueda conformar un vierte-aguas junto al borde exterior, pero por encima del interior del cubo, provisto de orificios de drenaje (reivindicación 5ª).

30

Con el fin de mejorar la construcción ya reivindicada, en la presente adición se perfeccionan las características de las aberturas interiores en el faldón para dar paso al agua sobrante y asimismo del vierte-aguas con orificios de drenaje.

35

En las tres hojas de planos que se acompañan, aparece representado uno de los posibles casos de realización en la práctica, a título de simple enunciación y sin limitación alguna en cuanto a los detalles accidentales del

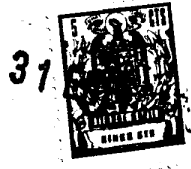

objeto reivindicado.

40 En la hoja primera, la Fig. I muestra en perspectiva un sistema escurridor observado por su cara inferior, en cuyo dibujo puede apreciarse que se mantiene la ventaja prevista en la patente de poderse introducir un aparato dentro de otro gemelo a fin de reducir volumen cuando se dispone una serie de ellos para su embalaje, transporte y almacenamiento. En la Fig. II aparece el mismo objeto igualmente en perspectiva, observado desde un plano superior, encontrándose el sistema acoplado a un cubo.

45 En la hoja segunda, la Fig. III muestra otra vista del mismo escurridor superpuesto en el cubo, a modo de aclaración del dibujo anterior.

50 Por último la hoja tercera comprende una vista de un escurridor idéntico a los anteriores, pero provisto de elementos de apoyo radiales sensiblemente equidistantes entre sí abarcando aproximadamente la semi circunferencia del contorno del mismo (Fig. IV) y otro posible caso de ejecución provisto de tres grupos de apoyos (Fig. V).

55 Haciendo referencia a la numeración dada a los diversos elementos y piezas que componen el objeto de esta protección, seguidamente se expone su construcción y características.

60 Consisten los perfeccionamientos de esta adición en que el faldón inclinado (2) que parte de la boca superior (3) y soporta el recipiente escurridor (1) propiamente dicho, no llegue hasta el mismo reborde del cubo de agua, de forma que quede un espacio libre (4) entre el borde inferior del faldón inclinado y
65 el cubo. Este espacio es salvado por tres, o cuatro o más



elementos de apoyo (5), que siendo solidarios del faldón constituyen los elementos de acoplamiento al reborde del cubo.

70 Viene a ser como si el vierte-aguas anteriormente citado queda todo él hecho un orificio o abertura todo a lo largo de la zona entre, borde inferior del faldón inclinado y reborde del cubo, con la excepción de los elementos citados de apoyo. También viene a ser como si entre el borde inferior del faldón inclinado y reborde del cubo quedara una abertura para dar paso al agua sobrante.

75 Este espacio libre entre borde inferior del faldón inclinado y reborde del cubo puede tener una anchura igual a lo largo de su longitud o bien puede tener anchuras diferentes; por ejemplo, puede tener mayor anchura en el centro del espacio comprendido entre puntos de apoyo e ir disminuyendo la anchura hacia los sitios donde se encuentran los puntos de apoyo, o puede tener cualquier otra disposición en sus anchuras, diferente del ejemplo anterior.

85 El faldón puede tener una pared, dos o más de dos sensiblemente planas (8) aunque normalmente serán dos paredes opuestas (8), aunque con inclinación suficiente para que pueda introducirse una pieza dentro de la otra.

90 Los elementos de apoyo pueden estar constituidos por vigas de doble pared (6) convergentes hacia arriba y coincidentes en una arista común (7), o pueden ser de cualquier otra forma apropiada.

95 El beneficio nuevo de estas mejoras consiste fundamentalmente en la mayor facilidad que se da al sistema escudridor para evacuar el agua que pueda sobrar, empleo de



menor material en algunas soluciones y en que pueden ocupar menor espacio y adaptarse a cubos de formas más variadas en otros casos.

100

Descrito y representado el objeto de esta memoria, se declara como nuevo y como de propia invención, haciéndose la expresa salvedad de que los detalles accidentales de forma, tamaño y materiales utilizados en su construcción, podrán ser objeto de alteración sin que tal modificación desvirtúe la esencialidad que queda resumida en la siguiente:

105

N O T A

EN RESUMEN: El presente certificado de adición que, por el plazo de validez de la patente, se reivindica para España, ha de recaer sobre las siguientes reivindicaciones:

110

1ª.- "PERFECCIONAMIENTOS EN EL OBJETO DE LA PATENTE PRINCIPAL Nº 298.240 POR MEJORAS EN LOS SISTEMAS ESCURRIDORES POR COMPRESION", caracterizados por la previsión de un recipiente escurridor de mopas propiamente dicho, obtenible por moldeo en una sola pieza, acoplable a cubos de agua por medio de un faldón inclinado que parte de la boca abierta superior del recipiente, caracterizado porque dicho faldón no llega hasta el mismo reborde del cubo de agua, de forma que queda un espacio entre ambos, faldón y cubo, que es salvado por tres o más elementos de apoyo que siendo solidarios del faldón, llevan los elementos de sujeción al reborde del cubo.

115

120

125

2ª.- "PERFECCIONAMIENTOS EN EL OBJETO DE LA PATENTE PRINCIPAL Nº 298.240 POR MEJORAS EN LOS SISTEMAS ESCURRIDORES POR COMPRESION", según la reivindicación anterior, caracterizados además porque los elementos de apoyo pueden



estar constituidos por vigas de doble pared convergentes hacia arriba y coincidentes en una arista común.

130

3ª.- "PERFECCIONAMIENTOS EN EL OBJETO DE LA PATENTE PRINCIPAL Nº 298.240 POR MEJORAS EN LOS SISTEMAS ESCURRIDORES POR COMPRESION", según las reivindicaciones anteriores caracterizados finalmente porque dicho faldón puede tener dos paredes opuestas sensiblemente planas aunque con la inclinación suficiente para que puedan introducirse una pieza dentro de la otra.

135

4ª.- Por último se reivindica la protección que por el plazo de validez de la patente se reivindica para España

p o r

140

"PERFECCIONAMIENTOS EN EL OBJETO DE LA PATENTE PRINCIPAL Nº 298.240 POR MEJORAS EN LOS SISTEMAS ESCURRIDORES POR COMPRESION"

Todo conforme queda expresado en la presente memoria descriptiva que consta de seis folios mecanografiados a una sola cara y tres hojas de planos que se acompañan.

145

Madrid, 31 ENE. 1970

P.A.
PEDRO FELIU MANA
P.R.

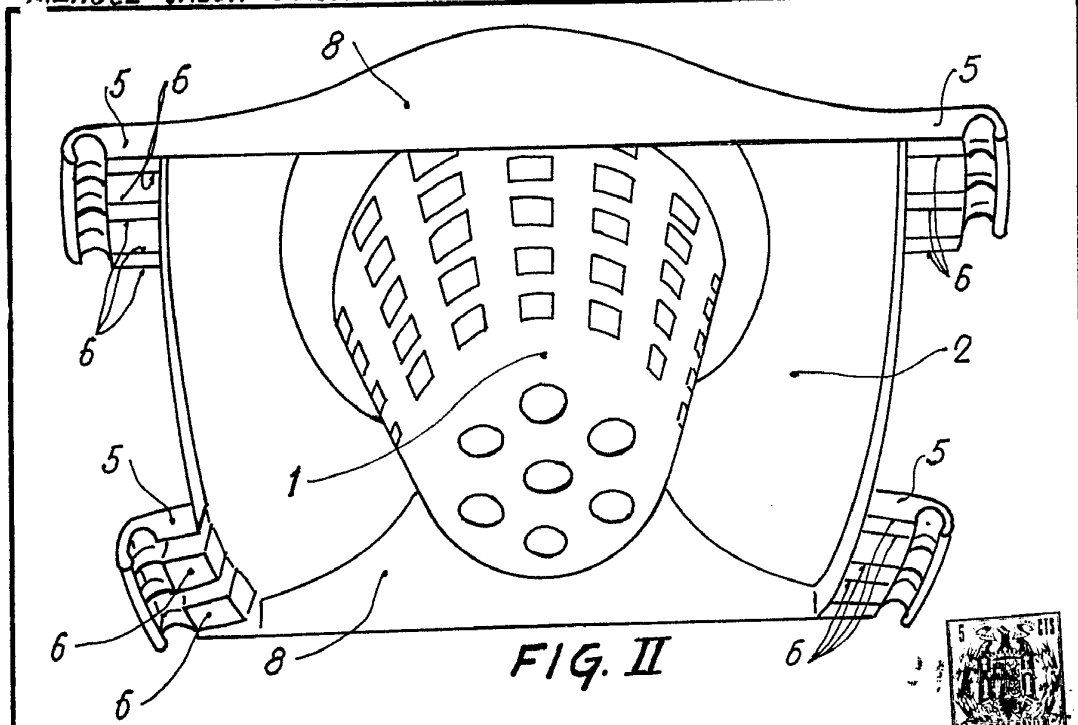

FIG. II

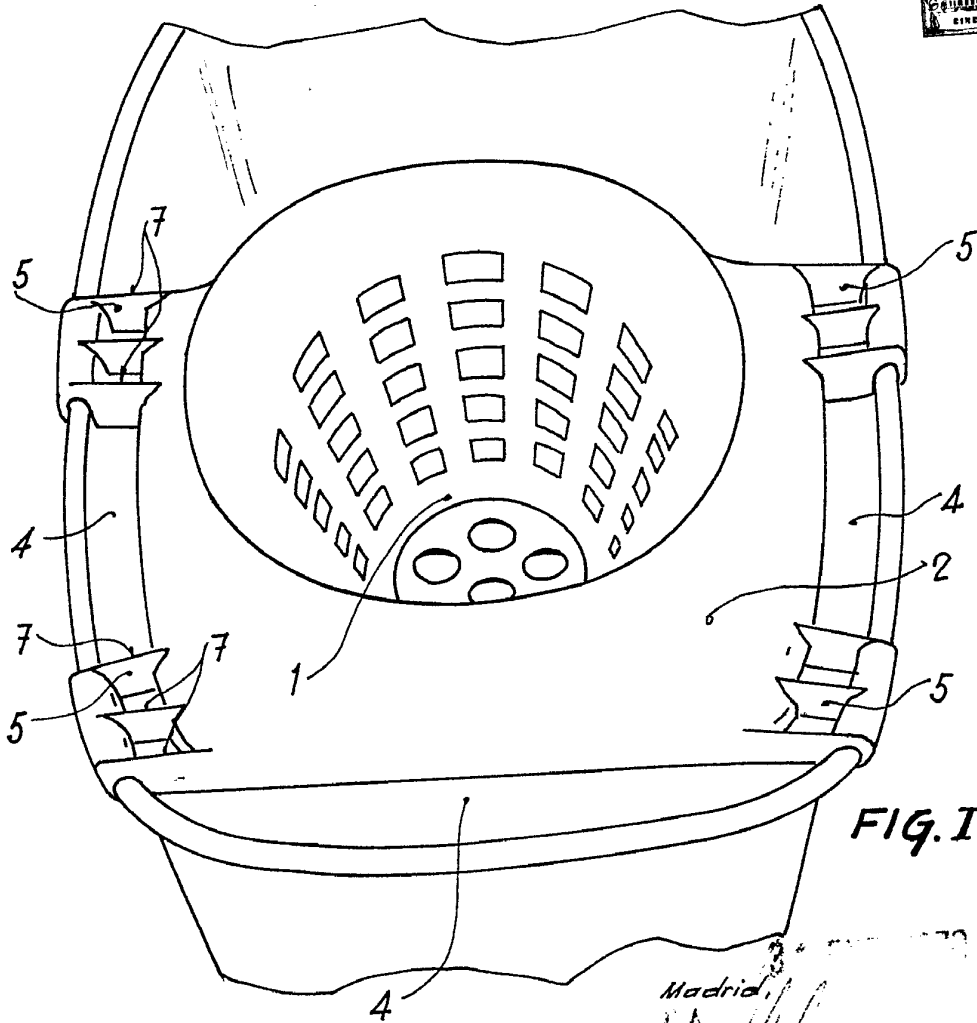

FIG. I

Escala variable

Madrid,

PEDRO VILLALBA
P. V.

[Handwritten signature]

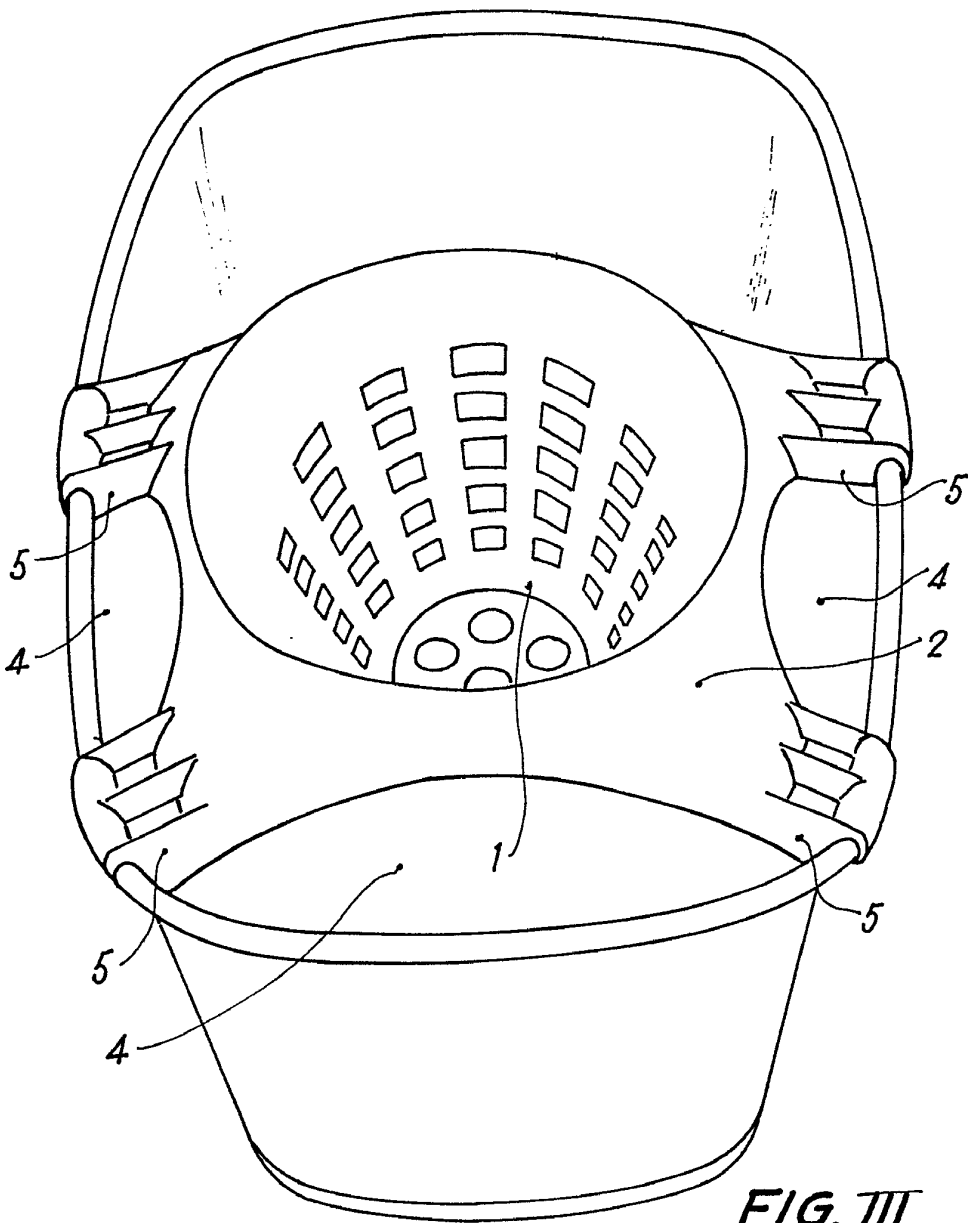

FIG. III

Escala variable

Madrid,
F. A.
PEDRO DEL PU MAÑA
P. A.

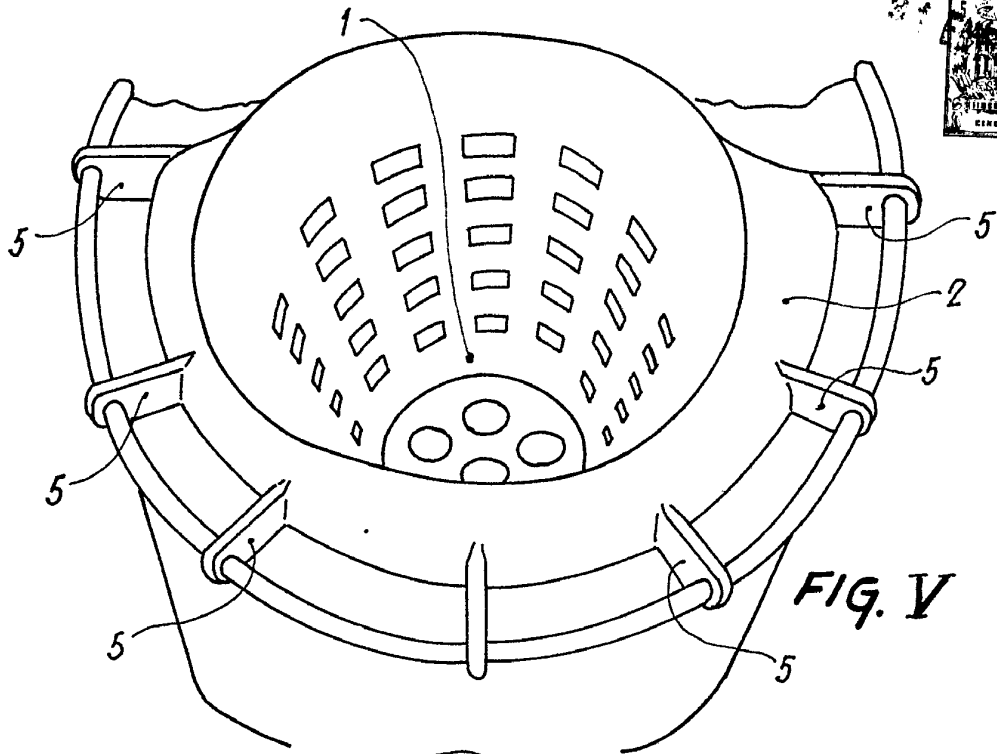

FIG. V

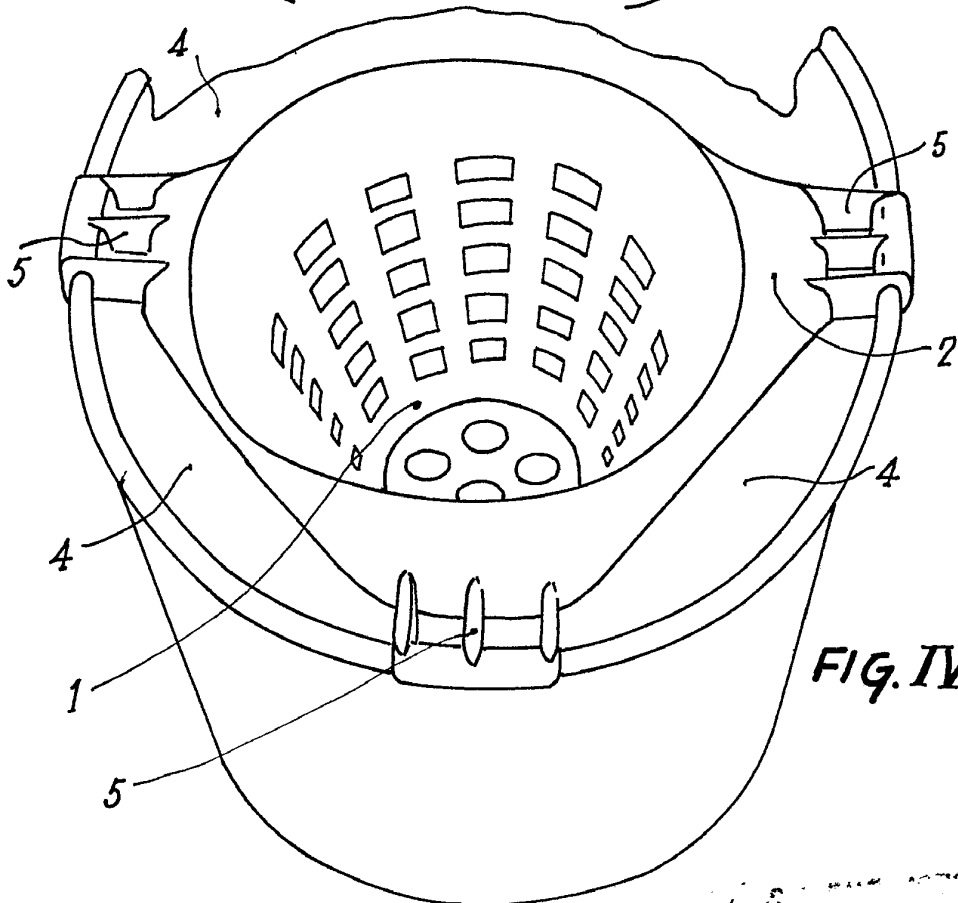

FIG. IV

Escala variable

Madrid
P. A.
PEDRO FELIX MADA
P. H.