

375949



375949

ACIL  
B-67  
SUBCLASE B

MEMORIA DESCRIPTIVA

correspondiente a la solicitud de una

PATENTE DE INVENCION

Solicitante: JAGENBERG-WERKE AG

Residencia: Postfach 1123, D-4 DUSSELDORF 1, Alemania

Enunciado: "DISPOSITIVO PARA ADAPTAR POR PRESION LAS  
CAPERUZAS PARA LAS CABEZAS DE BOTELLAS A  
BOTELLAS DE CHAMPAÑA, BOTELLAS DE VINO O  
SIMILARES"

-----

375949



E. 1970

1 El presente invento se refiere a un dispositivo para  
adaptar por presión las caperuzas para las cabezas de bote-  
llas a botellas de champaña, botellas de vino o similares -  
con el auxilio de un cabezal de apriete que va provisto de  
5 un elemento que se deforma mediante un medio de presión.

Para revestir las cabezas de las botellas, en espe-  
cial las botellas de champaña, botellas de vino o simila-  
res, se utilizan generalmente láminas metálicas o bien cáps-  
ulas metálicas moldeadas previamente. Al utilizar láminas  
10 metálicas se colocan éstas sobre el cuello de la botella,  
preferentemente en forma de recortes rectangulares y se -  
adaptan alrededor del cuello de la botella por medio de -  
unos útiles adecuados. La colocación de las cápsulas metá-  
licas previamente moldeadas sobre la cabeza de las bote-  
15 llas tiene lugar manual o mecánicamente. Para apretar las -  
láminas metálicas o bien las cápsulas metálicas se utili-  
zan unos cabezales de apriete que van equipados con un ele-  
mento deformable que, con el auxilio de un medio de presión,  
se moldea y se aprieta contra el cuello de la botella.

20 En las instalaciones conocidas de éste tipo existe  
sin embargo el peligro de que al dañarse el elemento defor-  
mable, por ejemplo a causa de una punta de vidrio de un cue-  
llo de botella roto se derrame el medio de presión. Al uti-  
lizar aceite como medio de presión se presenta el inconve-  
25 niente de que tanto las restantes botellas que se encuentran  
en la zona del cabezal de apriete como la máquina se ensu-  
cian. Además, existe otro inconveniente que estriba en que  
al sustituirse un elemento deformable hay que dar salida  
al medio de presión

30 La misión del presente invento consiste en crear un



1 dispositivo para adaptar por presión caperuzas a las cabezas de  
las botellas, en el que sea posible una fácil sustitución del  
elemento deformable y se evite la salida del medio de presión  
al dañarse el elemento deformable.

5 Para solucionar éste problema se propone, de acuerdo  
con el invento, un cabezal de apriete en el que el elemento  
deformable que aprieta la caperuza para las cabezas de botellas  
está rodeado por un órgano elástico impulsado por un medio de  
presión. El órgano elástico y el elemento deformable están adap-  
10 tados a un cuerpo hueco habiéndose previsto entre la pared inte-  
rior del cuerpo hueco y la pared exterior del órgano elástico  
un espacio intermedio para el medio de presión. La disposición  
también puede estar concebida de forma que el órgano elástico esté  
ejecutado como cuerpo hueco para alojar en él el medio de presión.

15 A continuación se explica detalladamente el invento  
a base de un ejemplo de ejecución. Pueden apreciarse:

Fig. 1 una sección del cabezal de apriete,

Fig. 2 un detalle del cabezal de apriete en sección con una  
forma de ejecución diferente del órgano elástico.

20 Como puede apreciarse en las figuras, una botella 1 está pro-  
vista de una caperuza para cabeza de botella 2 que, con el  
auxilio de un elemento deformable 3, debe de ser apretada con-  
tra el cuello de la botella. El elemento deformable 3 es-  
tá rodeado por un órgano elástico 4 que, por su parte, está  
25 alojado en un cuerpo hueco 5, de tal modo que entre la pared  
exterior 6 del órgano elástico 4 y la pared interior 7 del  
cuerpo hueco 5 se forme un espacio intermedio 8 para el me-  
dio de presión. Dentro del cabezal de apriete y en su parte  
superior se ha previsto un dispositivo de sujeción para la  
30 cabeza de la botella 9 que durante el proceso de apriete man-



1 tiene en su posición a la botella 1, situada sobre un sopor-  
te no representado gráficamente, y, al mismo tiempo, aprieta  
la caperuza para la cabeza de botella 2 contra la misma. Pa-  
ra compensar las diferentes alturas de las botellas, el dis-  
5 positivo de sujeción para la cabeza de la botella 9 está alo-  
jado de forma que pueda desplazarse en dirección longitudinal  
para lo que se ha previsto un resorte a compresión 10 para -  
ejercer una presión elástica contra la cabeza de la botella.  
La sujeción del elemento deformable 3 dentro del cabezal de  
10 apriete se realiza mediante un disco 11 que va fijado a un -  
cuerpo anular 12 del cabezal de apriete. El medio de presión  
se conduce a través de una tubería 13 que está unida con un  
generador de presión, no representado gráficamente, o bien -  
con una bomba o similar, asimismo no representada gráfica-  
15 mente.

La ventaja del dispositivo, objeto del invento, con-  
siste sobre todo en que al dañarse el elemento deformable 3  
por una botella rotá 1 no se escapa el medio de presión por  
encontrarse éste en el espacio intermedio 8. Esto último es  
20 especialmente importante al utilizarse aceite como medio de  
presión ya que por el aceite que se derrama se ensuciarían  
tanto la máquina como cierto número de botellas que se encon-  
trasen en la zona de los cabezales de apriete. Normalmente -  
una punta de vidrio que atraviesa el elemento deformable 3  
25 no daña al órgano elástico 4. No obstante, para disponer en  
éste caso de una protección suplementaria contra el derrama-  
miento del medio de presión, entre el órgano elástico 4 y -  
el elemnto deformable 3 puede alojarse, por ejemplo, una te-  
la metálica que retiene una punta de vidrio que atrayiesa el  
30 elemento deformable 3. Igualmente existe la posibilidad de

375949



ENE 1970

1 alojarse una tela metálica o similar en el órgano elástico 4.

Otra ventaja del dispositivo objeto del invento se aprecia en la fácil intercambialidad del elemento deformable 3. Debido a la disposición anteriormente descrita no es necesario, en éste caso, dar salida al medio de presión por lo que es posible una sustitución relativamente rápida del elemento deformable 3.

En el ejemplo de ejecución representado en la fig. 2 se ha previsto un órgano elástico 14 en forma de una manguera flexible que rodea al elemento deformable 3 así como al órgano elástico 4 de la fig. 1. La restante ejecución y manera de funcionar responde al del ejemplo de ejecución representado en la fig. 1

En resumen, la patente de invención que se solicita deberá recaer sobre las siguientes :

#### REIVINDICACIONES

1. Dispositivo para adaptar por presión las caperuzas para las cabezas de botellas a botellas de champaña, botellas de vino o similares con el auxilio de un cabezal de apriete que va provisto de un elemento deformable - por la acción de un medio de presión, caracterizado - porque el elemento deformable ( 3 ) que aprieta las caperuzas para las cabezas de botellas ( 2 ) está rodeado por un órgano elástico ( 4,14 ) impulsado por un medio de presión.

2. Dispositivo según la reivindicación 1, caracterizado - porque el órgano elástico ( 4 ) y el elemento deformable ( 3 ) están dispuestos en un cuerpo hueco ( 5 ), ha-



ENE. 1970

375949

- 1 biéndose previsto entre la pared interior ( 7 ) del  
cuerpo hueco ( 5 ) y la pared exterior ( 6 ) del ór-  
gano elástico ( 4 ) un espacio intermedio ( 8 ) para  
el medio de presión.
- 5 3. Dispositivo según la reivindicación 1, caracteriza-  
do porque el órgano elástico ( 14 ) está ejecutado -  
como cuerpo hueco para alojar en él el medio de pre-  
sión.
- 10 4. Se reivindica por último, como objeto sobre el que ha de  
recaer la Patente de Invención que se solicita: "DISPOSI-  
TIVO PARA ADAPTAR POR PRESION LAS CAPERUZAS PARA LAS CA-  
BEZAS DE BOTELLAS A BOTELLAS DE CHAMPAÑA, BOTELLAS DE VI-  
NO O SIMILARES".

15 Todo conforme queda descrito y reivindicado en la  
presente memoria descriptiva que consta de seis páginas me-  
canografiadas y dibujos adjuntos.

Madrid, 27 Enero 1970

BERNARDO UNGRIA

P.P.

20

25

30



375949



ENE 1970

Fig.1

Fig.2

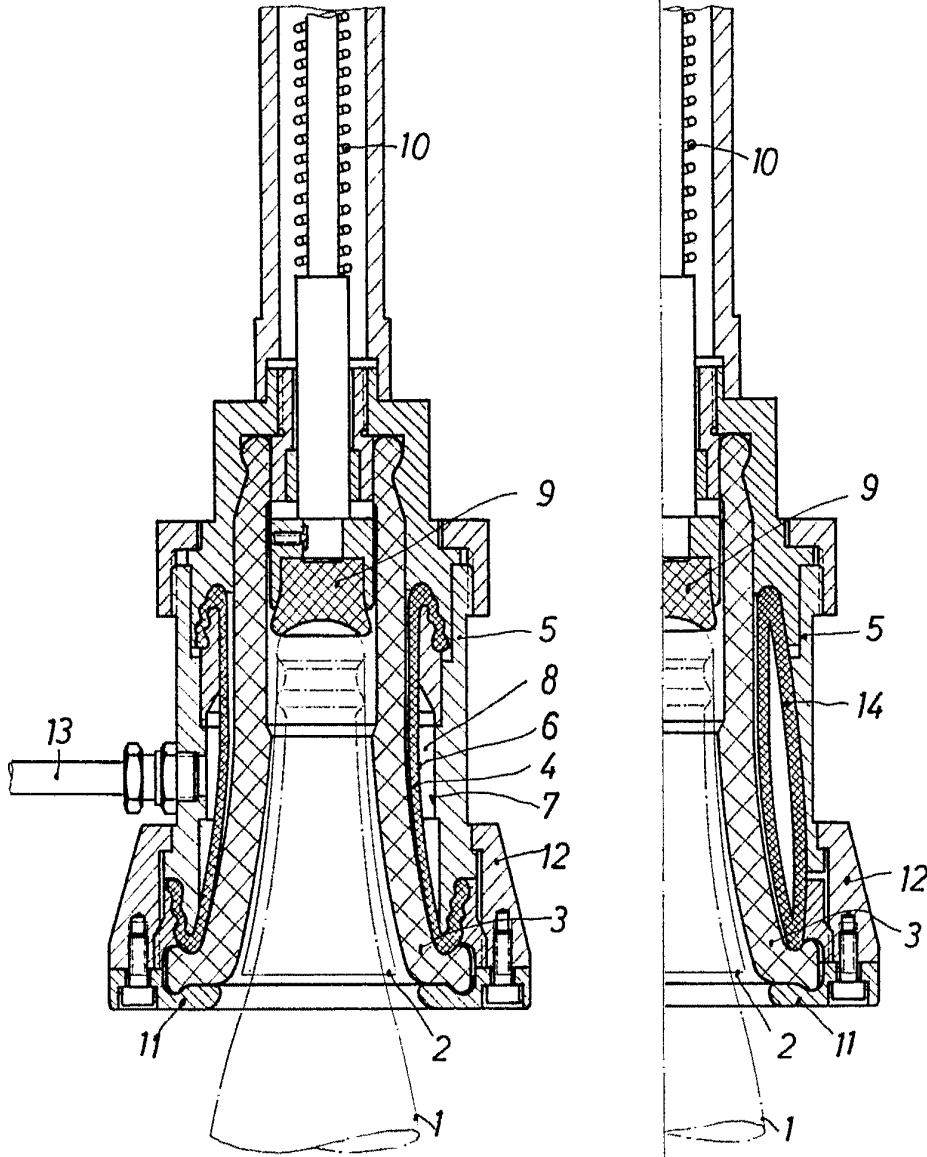

ESCALA VARIABLE  
MADRID, 27 DE enero DE 1970  
BERNARDO UNGRÍA  
P. R.