

374670



374670

MEMORIA DESCRIPTIVA.

SECCION TECNICA
CLASIFICACION I. P. C.
CLASE <u>H 01</u>
SUBCLASE <u>R</u>

PRIMER CERTIFICADO DE ADICION.

PAIS : ESPAÑA.

OBJETO : "MEJORAS INTRODUCIDAS EN EL OBJETO DE LA
"PATENTE PRINCIPAL No. 318.420, por:
"DISPOSITIVO DE FIJACION DE UN ELEMENTO
"DE SOPORTE TAL COMO UNA PLACA DE BORNES".

A nombre de : COMPAGNIE GENERALE D'ENTREPRISES ELECTRIQUES.
Residente en : LEVALLOIS-PERRET (Hauts de Saine) Francia.
13, rue Antonin Raynaud.
Nacionalidad : FRANCESA.



374670

La Patente Principal nº. 318.420, recae en particular sobre un dispositivo de fijación de un elemento soporte tal como una placa de bornes en una abertura, constituido por una pieza de materia flexible hecha de una pieza con el ele-

- 5.- elemento soporte o solidaria del él y que tiene un saliente a cada lado de su base, estando hecho una hendidura o corte en el primer saliente, de forma convexa, unido al cuerpo de la pieza por una zona estrecha que constituye su base, de manera que se permita el encaje de estos salientes por aproximación de los labios de dicha hendidura que, después de la colocación del elemento soporte, recuperan sensiblemente su posición inicial.

- 15.- Aunque tal dispositivo de fijación haya demostrado ser de un empleo muy seguro, presenta el inconveniente de precisar un esfuerzo importante para liberar la placa de bornes de la abertura, por el hecho de que en la operación de separación la reacción ejercida por el borde de la abertura sobre el primer saliente es transmitida en gran parte por este a su base y al cuerpo relativamente macizo de la pieza.

- 20.- El perfeccionamiento de la presente adición tiene por objeto remediar el inconveniente anterior, y proporcionar un elemento soporte tal como una placa de bornes provista de un dispositivo de fijación que permite su liberación de la abertura como su colocación en ésta a cambio de un esfuerzo moderado, pero conservando la misma robustez y la
- 25.-



30.- risma seguridad de empleo. Está caracterizado porque el elemento del dispositivo de fijación adyacente a la hendidura o corte del lado opuesto al primer saliente y que une la base de éste al cuerpo del elemento soporte es un tabique suficientemente delgado con relación a su longitud para deformarse al mismo tiempo que el primer saliente cuando se separa este del borde correspondiente de la abertura.

Tiene además de preferencia las particularidades siguientes, tomadas separadamente o en combinaciones:

35.- - la base del primer saliente está unida por otra parte al segundo saliente por un puente de unión suficientemente delgado para disminuir de anchura cuando se libera el primer saliente del borde correspondiente a la abertura.

40.- - el puente de unión es en U invertida y tiene su concavidad vuelta en el sentido opuesto al de la hendidura en corte.

45.- - el segundo saliente está unido al cuerpo de la pieza, además de por el puente de unión con la base del primer saliente, por un tabique de pequeño espesor por el lado opuesto a dicho puente de unión.

Otras particularidades y ventajas del invento resultarán de la descripción siguiente, dada a título de ejemplo no limitativo y con referencia al dibujo adjunto, de una placa de bornes destinada a ser fijada sobre un perfil metálico.

50.- La figura 1 representa en alzado una placa de bornes, que tiene un puente de unión entre la base del primer saliente y el segundo saliente y cuya parte superior, destinada a recibir los bornes de conexión eléctrica no está representada en detalle, pues no constituye parte del invento, en
55.- el momento en que se la encaja en el perfil metálico.



La figura 2 representa la misma placa de bornes en curso de enganche sobre el perfil metálico, en el momento en que la arista extrema de su saliente derecho va a pasar por debajo de la arista del perfil y asegurar el enganche.

60.- La figura 3 representa la misma placa de bornes enganchados.

La figura 4 representa la misma placa de bornes en curso de liberación del perfil metálico.

65.- La figura 5 representa una placa de bornes análoga a la primera pero en la que la base del primer saliente y el segundo saliente no están reunidas por un puente de unión.

70.- La placa de bornes representada en las figuras 1 a 4 tiene un cuerpo 1, de materia elástica, destinado a ser fijado sobre un perfil metálico 2 con aristas vueltas una hacia la otra. El saliente de la izquierda 3 está ya encajado sobre una de las aristas del perfil. El saliente de la derecha de base redondeada 4 tiene una arista lateral 5. Está separado del resto de la placa de bornes por una hendidura 6. Un tope 7 del cuerpo de la placa de bornes permite bloquear ésta sobre el perfil en posición de enganche. Un puente 8 relativamente delgado, de concavidad vuelta hacia abajo une el saliente 3 a la base 4 del otro saliente. Este está aún unido al cuerpo de la placa de bornes por un tabique 9 relativamente delgado, dispuesto entre la hendidura 6 y un vaciado 10.

75.- El enganche de la placa de bornes tiene lugar como sigue. Después del encaje del saliente 3 sobre una de las aristas del perfil, se empuja hacia la otra arista el otro saliente de la placa. Esta desliza en contacto con la arista y se ve empujada hacia atrás, estrechándose la hendidura 6,

85.-



- gracias a su elasticidad, hasta llegar al nivel de la arista 5 (figura 2). Luego el borde del perfil rebasa la arista 5, y el saliente tiende a tomar de nuevo su posición inicial. No puede sin embargo hacerlo completamente, pues el
- 90.- tope 7 se pone previamente en contacto con la superficie superior del perfil, antes de que la hendidura 6 haya recuperado su anchura inicial en posición de reposo. El puente 8 y el tabique 9 no se deforman sensiblemente durante esta operación.
- 95.- Cuando se libera la placa de bornes del perfil (fig.4), la arista de la derecha del perfil ensancha la hendidura 6 y empuja hacia abajo la base 4 del saliente de la derecha. Estando el saliente de la izquierda 3 a tope sobre la arista de la izquierda del perfil, el puente 8 se deforma acentuando su concavidad, mientras el tabique 9 flexiona hacia la izquierda. Cuando la arista 5 del saliente de la derecha ha franqueado el borde del perfil, el puente 8 y el tabique 9 recuperan su forma inicial, y la placa de bornes recupera la forma general representada en la figura 1.
- 100.-
- 105.- La placa de bornes de la figura 5 difiere de la de las figuras anteriores porque la base 4 de su saliente de la derecha no está unido al cuerpo de la placa más que por el tabique deformable 9, habiéndose suprimido el puente de unión con el saliente 3 de la izquierda.
- 110.- Se comprenderá que pueden ser introducidas diversas modificaciones en las placas de bornes que acaban de ser descritas sin salirse del marco del invento. En particular, las formas de las patillas y de las hendiduras o vaciados pueden ser modificadas en función de las del perfil o de manera
- 115.- más general de la abertura destinada a recibirlas. Pueden



ser de cualquier materia elástica, sintética o natural, tal como las poliamidas vendidas con las marcas "Nylon" o "Rilsan". El saliente de la derecha de las figuras puede ser revestido de una lámina metálica elástica, análoga a la descrita en la Patente Principal, que viene a apoyarse sobre un reborde del saliente de la derecha vuelto hacia el primero, de manera que refuerce la elasticidad del dispositivo de fijación y que asegure una mejor resistencia al desgaste del mismo.

125.- N O T A.

Los puntos de invención propia y nueva que se presentan para que sean objeto de este Primer Certificado de Adición, son los siguientes:

- 129.- Mejoras introducidas en el objeto de la Patente Principal n.º 318.420, por: "Dispositivo de fijación de un elemento de soporte tal como una placa de bornes" en una abertura, constituido por una pieza de materia flexible hecha de una pieza con el elemento soporte o solidaria de éste y que tiene un saliente a cada lado de su base, estando formado una hendidura o corte en el primer saliente, de forma convexa, unido al cuerpo de la pieza por una zona estrecha que constituye su base, de manera que permita el encaje de estos salientes por aproximación de los labios de dicha hendidura que, después de la colocación del elemento soporte, recuperan sensiblemente su posición inicial, según la Patente Principal, caracterizado porque el elemento del dispositivo de fijación adyacente a la hendidura o corte del lado opuesto al primer saliente y que une la base de éste al cuerpo del elemento soporte es un tabique suficientemente delgado con relación a su longitud para deformarse al mismo



tiempo que el primer saliente cuando se separa éste del borde correspondiente de la abertura.

150.- 2º.- Mejoras según el punto 1º, caracterizadas porque la base del primer saliente está unida por otra parte al segundo saliente por un puente de unión suficientemente delgado para disminuir de anchura cuando se separa el primer saliente del borde correspondiente a la abertura.

155.- 3º.- Mejoras según el punto 2º, caracterizadas porque el puente de unión tiene forma de U invertida, y tiene la concavidad vuelta en el sentido opuesto, al de la hendidura o corte.

160.- 4º.- Mejoras según el punto 2º, caracterizadas porque el segundo saliente está unido al cuerpo de la pieza, además de por el puente de unión con la base del primer saliente, por un tabique de pequeño espesor, por el lado opuesto a dicho punto de unión.

165.- 5º.- "MEJORAS INTRODUCIDAS EN EL OBJETO DE LA PATENTE PRINCIPAL Nº. 318.420, por: "DISPOSITIVO DE FIJACION DE UN ELEMENTO DE SOPORTE TAL COMO UNA PLACA DE BORNES", todo tal y conforme se describe en la presente Memoria, la cual consta de 167 líneas y a título de ejemplo se representa en el adjunto dibujo.

Madrid, 18 D/C. 1969

ESCALA VARIABLE.



FIG.1

374670

FIG. 2

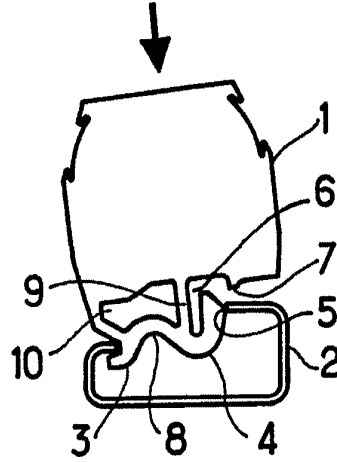
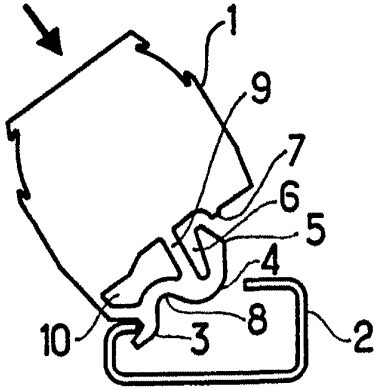

FIG.3

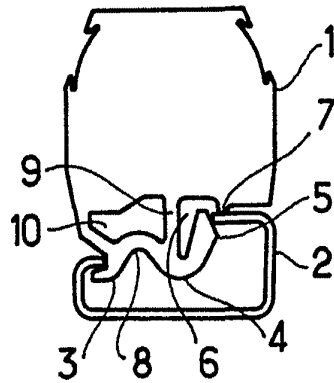

FIG.4

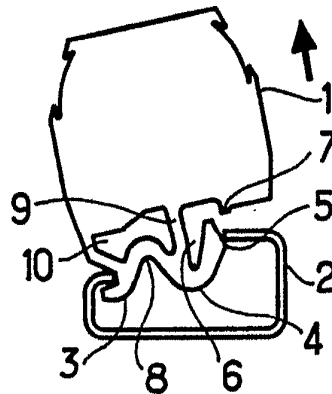

FIG. 5

Madrid, 18 DIC. 1969

